

ROMÂNIA  
JUDEȚUL CLUJ  
MUNICIPIUL CÂMPIA TURZII  
Nr. 2047 din 22.01.2020

**PROIECT DE HOTĂRÂRE**

**Privind sectorizarea parcărilor din Municipiul Câmpia Turzii și aprobarea Regulamentului de gestionare a parcărilor de reședință din Municipiul Câmpia Turzii**

pentru ședința ordinară a Consiliului Local al Municipiului Câmpia Turzii din luna februarie 2020

**Primarul Municipiului Câmpia Turzii**

Având în vedere:

- Referatul de aprobare înregistrat sub nr. \_\_\_\_\_ din \_\_\_\_\_ prin care se propune sectorizarea parcărilor de reședință din Municipiul Câmpia Turzii și Regulamentul de gestionare a parcărilor de reședință din Municipiul Câmpia Turzii;

Văzând prevederile:

- O.G 71/2002 privind organizarea și funcționarea serviciilor publice de administrare a domeniului public și privat de interes local;
- HG nr. 955 / 2004, privind aprobarea regulamentului cadru de aplicarea a OG nr. 71/2002, privind organizarea și funcționarea serviciilor publice de administrare a domeniului public și privat de interes local;
- O.U.G. nr. 195 / 2002, republicată, privind circulația pe drumurile publice cu modificările și completările ulterioare;
- HG 1391/2006 privind Regulamentul de implementare a OUG 195/2002 privind circulația pe drumurile publice;
- Legea nr. 50/1991, republicată și modificată, privind autorizarea lucrărilor de construcții ;
- HCL nr. 139/2019 privind aprobarea tarifelor de închiriere a terenurilor și spațiilor care aparțin domeniului public sau privat al municipiului Câmpia Turzii, pentru anul 2020.

În temeiul dispozițiilor art.129 alin.(2) lit.c), alin.(6), art. 139 alin 3 și art. 196 lit a) din O.U.G. nr. 57/2019 privind Codul Administrativ

**PROPUN:**

**Art. 1.** Se aprobă sectorizarea parcărilor de reședință din Municipiul Câmpia Turzii, conform Anexei 1, care face parte integrantă din prezenta hotărâre.

**Art. 2.** Se aprobă Regulamentul de gestionare a parcărilor de reședință din Municipiul Câmpia Turzii, conform anexei 2, care face parte integrantă din această hotărâre.

**Art. 3.** Prezenta hotărâre are un caracter normativ.

**Art. 4.** De la data adoptării prezentei hotărâri, orice altă prevedere având același domeniu de reglementare își încetează aplicabilitatea.

**Art. 5.** Cu ducerea la îndeplinire a acestei hotărâri se încredințează Primarul Municipiului Câmpia Turzii, Serviciul Public Poliția Locală, Serviciul Investiții, Serviciul Evidența și Gestiunea Patrimoniului.

**Art. 6.** Comunicarea prezentei hotărâri se va face prin grija Serviciului Juridic .

INIȚIATOR  
PRIMAR

Dorin Nicolae LOJIGAN



AVIZAT

SECRETAR GENERAL

Nicolae STEFAN

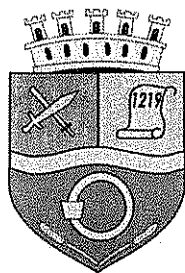

**ROMÂNIA**  
**JUDEȚUL CLUJ**  
**MUNICIPIUL CÂMPIA TURZII**

ANEXA 1 LA HCL \_\_\_\_ / \_\_\_\_\_

Cele 9 sectoare în care au fost împărțite parcărilor din oraș, cuprind conform tabelului și hărților de mai jos, fiecare, străzile enumerate:

SECTOARE	STRAZI	NUMĂR TOTAL DE PARCĂRI
<b>1</b>	Str. Laminoriștilor , Andrei Mureșanu, Avram Iancu (Apollo).	<b>165</b>
<b>2</b>	Str. Nouă , Piața Mihai Viteazul	<b>113</b>
<b>3</b>	Str. Parcului, Băii , Str. Piața Mihai Viteazul.	<b>203</b>
<b>4</b>	Str. Parcului, Băii, Teilor.	<b>113</b>
<b>5</b>	Str. Griviței, 1 Decembrie, Republicii, Mureșului,	<b>347</b>
<b>6</b>	Str. Republicii , Aviatorilor , Gh. Barițiu.	<b>300</b>

7	Str. Gh. Barițiu nr. 36 B, Gh. Barițiu nr. 36 A, 36 B spate, Oțelarilor nr. 10-12, nr. 14, nr. 6, nr. 8 și nr. 8 LOC JOACA, Oțelarilor nr. 18A, nr. 6, nr. 2-4, nr. 18-20, Aurel Vlaicu nr. 61 B, nr. 61A-B curte, nr. 61, nr. 61 QUANTAL PRIMA, Gh. Barițiu nr. 42-44, nr. 40 B și 40 spate.	363
8	Str. Oțelarilor nr. 1-13 , Aurel Vlaicu nr. 55-59, Oțelarilor nr. 1-3, Oțelarilor nr. 7-9, Retezatului nr. 6-8, Retezatului nr. 16, Retezatului nr. 14, Retezatului nr. 10, 2,6, 1, nr.1, nr. 3-7, Aleea Vânătorilor nr.8, Aleea Făcliei nr. 1,9, 51-53.	234
9	Str. Aurel Vlaicu nr. 43-49, Aleea Vânătorilor nr. 2,4,6, Aleea Vânătorilor 1A-3 Aleea Constructorilor nr. 1, 2,4,6, 6-spate. Gh. Barițiu nr. 30-32 Gh. Barițiu nr. 28	182

SECTOR 1

2

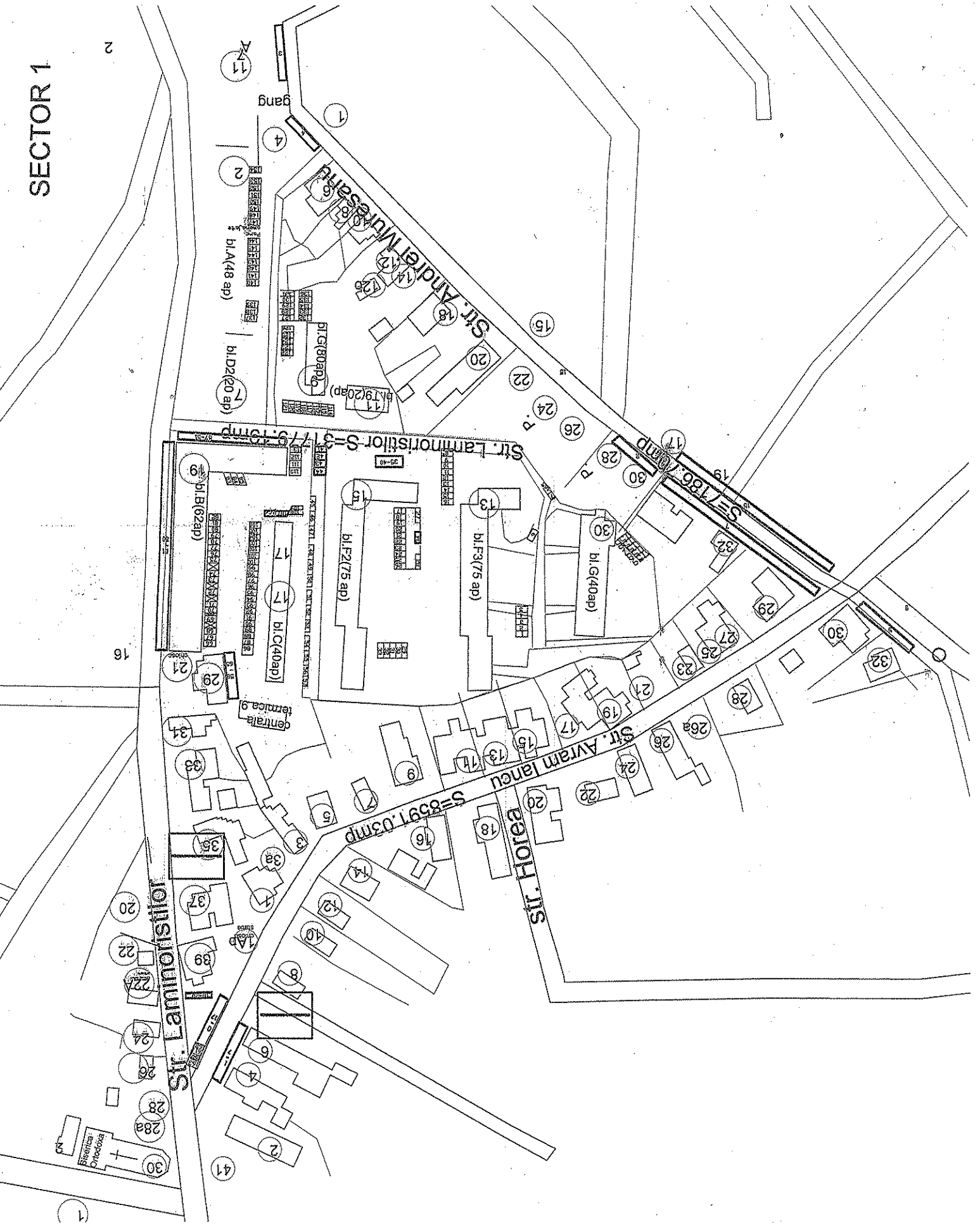

16

Str. Lamnitorilor

S-8591/3mp

Str. Horea

Str. Avram Iancu

Str. Lamnitorilor S-317/9-10mp

S-7186/10mp

Str. Andrei Muresanu

gang

bl. A(48 ap)

bl. D2(20 ap)

bl. C(80ap)

bl. F1(92ap)

bl. F2(75 ap)

bl. F3(75 ap)

bl. G(40ap)

bl. B(62ap)

bl. C(40ap)

centrala 9

biogaz

1

SECTOR 2

CASA DE CULTURA

biserica ortodoxa

S=35671.82mp

bl.D Mihai Viteazul

P-ra. Mihai Viteazul

S=17935.18mp

Str. Ratiu

S=914.48mp

S=2720.39mp

bl.T2(4ap)

bl.T1(4ap)

bl.T6(4ap)

bl.T7(4ap)

bl.T4(4ap)

bl.T3(4ap)

bl.T5(4ap)

bl.T8(4ap)

bl.T9(4ap)

bl.T10(4ap)

bl.T11(4ap)

bl.T12(4ap)

bl.T13(4ap)

bl.T14(4ap)

bl.T15(4ap)

bl.T16(4ap)

bl.T17(4ap)

bl.T18(4ap)

bl.T19(4ap)

bl.T20(4ap)

bl.T21(4ap)

bl.T22(4ap)

bl.T23(4ap)

bl.T24(4ap)

bl.T25(4ap)

bl.T26(4ap)

bl.T27(4ap)

bl.T28(4ap)

bl.T29(4ap)

bl.T30(4ap)

bl.T31(4ap)

bl.T32(4ap)

bl.T33(4ap)

bl.T34(4ap)

bl.T35(4ap)

bl.T36(4ap)

bl.T37(4ap)

bl.T38(4ap)

bl.T39(4ap)

bl.T40(4ap)

bl.T41(4ap)

bl.T42(4ap)

bl.T43(4ap)

bl.T44(4ap)

bl.T45(4ap)

bl.T46(4ap)

bl.T47(4ap)

bl.T48(4ap)

bl.T49(4ap)

bl.T50(4ap)

bl.T51(4ap)

bl.T52(4ap)

bl.T53(4ap)

bl.T54(4ap)

bl.T55(4ap)

bl.T56(4ap)

bl.T57(4ap)

bl.T58(4ap)

bl.T59(4ap)

bl.T60(4ap)

bl.T61(4ap)

bl.T62(4ap)

bl.T63(4ap)

bl.T64(4ap)

bl.T65(4ap)

bl.T66(4ap)

bl.T67(4ap)

bl.T68(4ap)

bl.T69(4ap)

bl.T70(4ap)

bl.T71(4ap)

bl.T72(4ap)

bl.T73(4ap)

bl.T74(4ap)

bl.T75(4ap)

bl.T76(4ap)

bl.T77(4ap)

bl.T78(4ap)

bl.T79(4ap)

bl.T80(4ap)

bl.T81(4ap)

bl.T82(4ap)

bl.T83(4ap)

bl.T84(4ap)

bl.T85(4ap)

bl.T86(4ap)

bl.T87(4ap)

bl.T88(4ap)

bl.T89(4ap)

bl.T90(4ap)

bl.T91(4ap)

bl.T92(4ap)

bl.T93(4ap)

bl.T94(4ap)

bl.T95(4ap)

bl.T96(4ap)

bl.T97(4ap)

bl.T98(4ap)

bl.T99(4ap)

bl.T100(4ap)

bl.T101(4ap)

bl.T102(4ap)

bl.T103(4ap)

bl.T104(4ap)

bl.T105(4ap)

bl.T106(4ap)

bl.T107(4ap)

bl.T108(4ap)

bl.T109(4ap)

bl.T110(4ap)

bl.T111(4ap)

bl.T112(4ap)

bl.T113(4ap)

bl.T114(4ap)

bl.T115(4ap)

bl.T116(4ap)

bl.T117(4ap)

bl.T118(4ap)

bl.T119(4ap)

bl.T120(4ap)

bl.T121(4ap)

bl.T122(4ap)

bl.T123(4ap)

bl.T124(4ap)

bl.T125(4ap)

bl.T126(4ap)

bl.T127(4ap)

bl.T128(4ap)

bl.T129(4ap)

bl.T130(4ap)

bl.T131(4ap)

bl.T132(4ap)

bl.T133(4ap)

bl.T134(4ap)

bl.T135(4ap)

bl.T136(4ap)

bl.T137(4ap)

bl.T138(4ap)

bl.T139(4ap)

bl.T140(4ap)

bl.T141(4ap)

bl.T142(4ap)

bl.T143(4ap)

bl.T144(4ap)

bl.T145(4ap)

bl.T146(4ap)

bl.T147(4ap)

bl.T148(4ap)

bl.T149(4ap)

bl.T150(4ap)

bl.T151(4ap)

bl.T152(4ap)

bl.T153(4ap)

bl.T154(4ap)

bl.T155(4ap)

bl.T156(4ap)

bl.T157(4ap)

bl.T158(4ap)

bl.T159(4ap)

bl.T160(4ap)

bl.T161(4ap)

bl.T162(4ap)

bl.T163(4ap)

bl.T164(4ap)

bl.T165(4ap)

bl.T166(4ap)

bl.T167(4ap)

bl.T168(4ap)

bl.T169(4ap)

bl.T170(4ap)

bl.T171(4ap)

bl.T172(4ap)

bl.T173(4ap)

bl.T174(4ap)

bl.T175(4ap)

bl.T176(4ap)

bl.T177(4ap)

bl.T178(4ap)

bl.T179(4ap)

bl.T180(4ap)

bl.T181(4ap)

bl.T182(4ap)

bl.T183(4ap)

bl.T184(4ap)

bl.T185(4ap)

bl.T186(4ap)

bl.T187(4ap)

bl.T188(4ap)

bl.T189(4ap)

bl.T190(4ap)

bl.T191(4ap)

bl.T192(4ap)

bl.T193(4ap)

bl.T194(4ap)

bl.T195(4ap)

bl.T196(4ap)

bl.T197(4ap)

bl.T198(4ap)

bl.T199(4ap)

bl.T200(4ap)

bl.T201(4ap)

bl.T202(4ap)

bl.T203(4ap)

bl.T204(4ap)

bl.T205(4ap)

bl.T206(4ap)

bl.T207(4ap)

bl.T208(4ap)

bl.T209(4ap)

bl.T210(4ap)

bl.T211(4ap)

bl.T212(4ap)

bl.T213(4ap)

bl.T214(4ap)

bl.T215(4ap)

bl.T216(4ap)

bl.T217(4ap)

bl.T218(4ap)

bl.T219(4ap)

bl.T220(4ap)

bl.T221(4ap)

bl.T222(4ap)

bl.T223(4ap)

bl.T224(4ap)

bl.T225(4ap)

bl.T226(4ap)

bl.T227(4ap)

bl.T228(4ap)

bl.T229(4ap)

bl.T230(4ap)

bl.T231(4ap)

bl.T232(4ap)

bl.T233(4ap)

bl.T234(4ap)

bl.T235(4ap)

bl.T236(4ap)

bl.T237(4ap)

bl.T238(4ap)

bl.T239(4ap)

bl.T240(4ap)

bl.T241(4ap)

bl.T242(4ap)

bl.T243(4ap)

bl.T244(4ap)

bl.T245(4ap)

bl.T246(4ap)

bl.T247(4ap)

bl.T248(4ap)

bl.T249(4ap)

bl.T250(4ap)

bl.T251(4ap)

bl.T252(4ap)

bl.T253(4ap)

bl.T254(4ap)

bl.T255(4ap)

bl.T256(4ap)

bl.T257(4ap)

bl.T258(4ap)

bl.T259(4ap)

bl.T260(4ap)

bl.T261(4ap)

bl.T262(4ap)

bl.T263(4ap)

bl.T264(4ap)

bl.T265(4ap)

bl.T266(4ap)

bl.T267(4ap)

bl.T268(4ap)

bl.T269(4ap)

bl.T270(4ap)

bl.T271(4ap)

bl.T272(4ap)

bl.T273(4ap)

bl.T274(4ap)

SECTOR 3

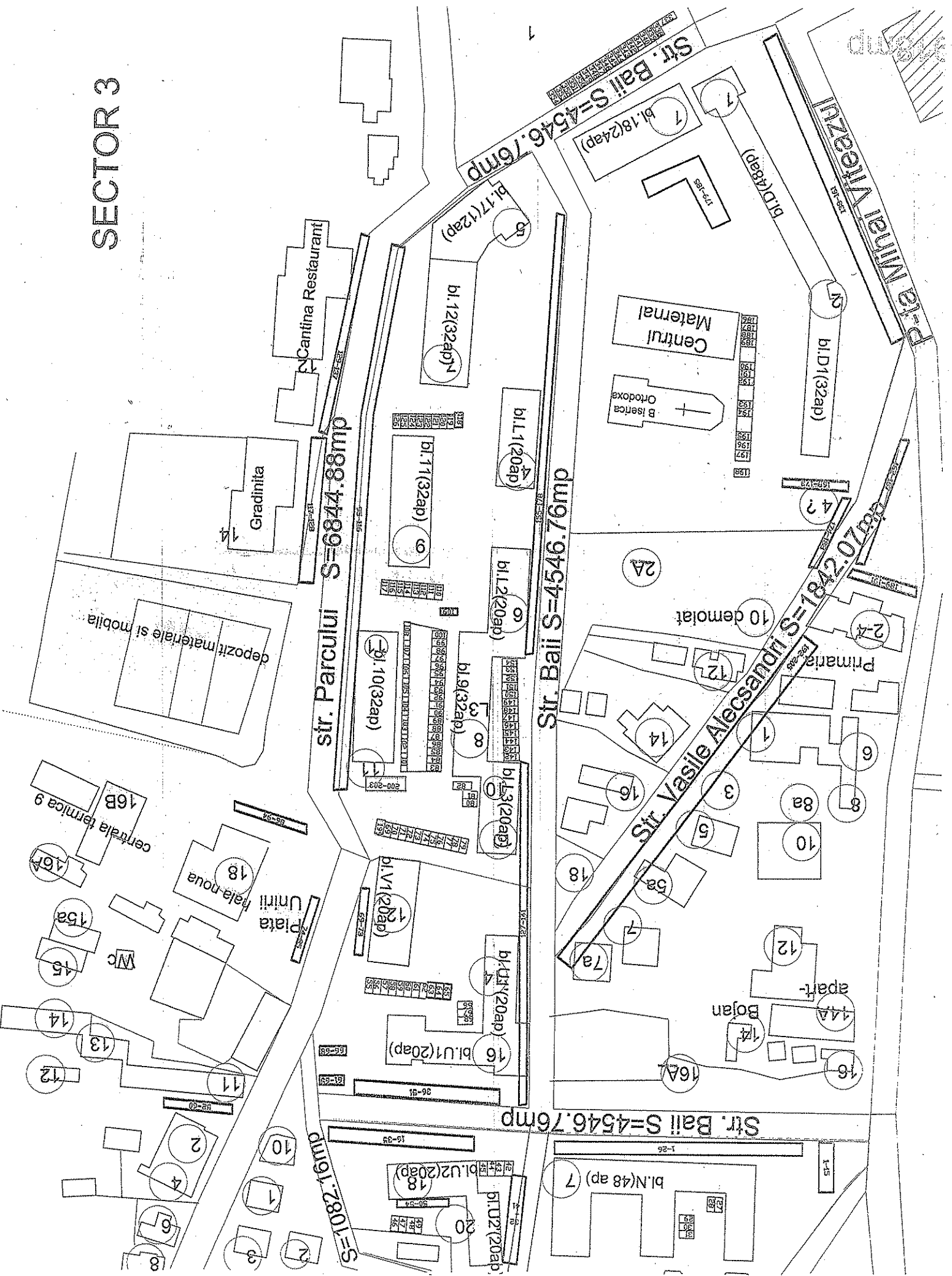

SECTOR 4

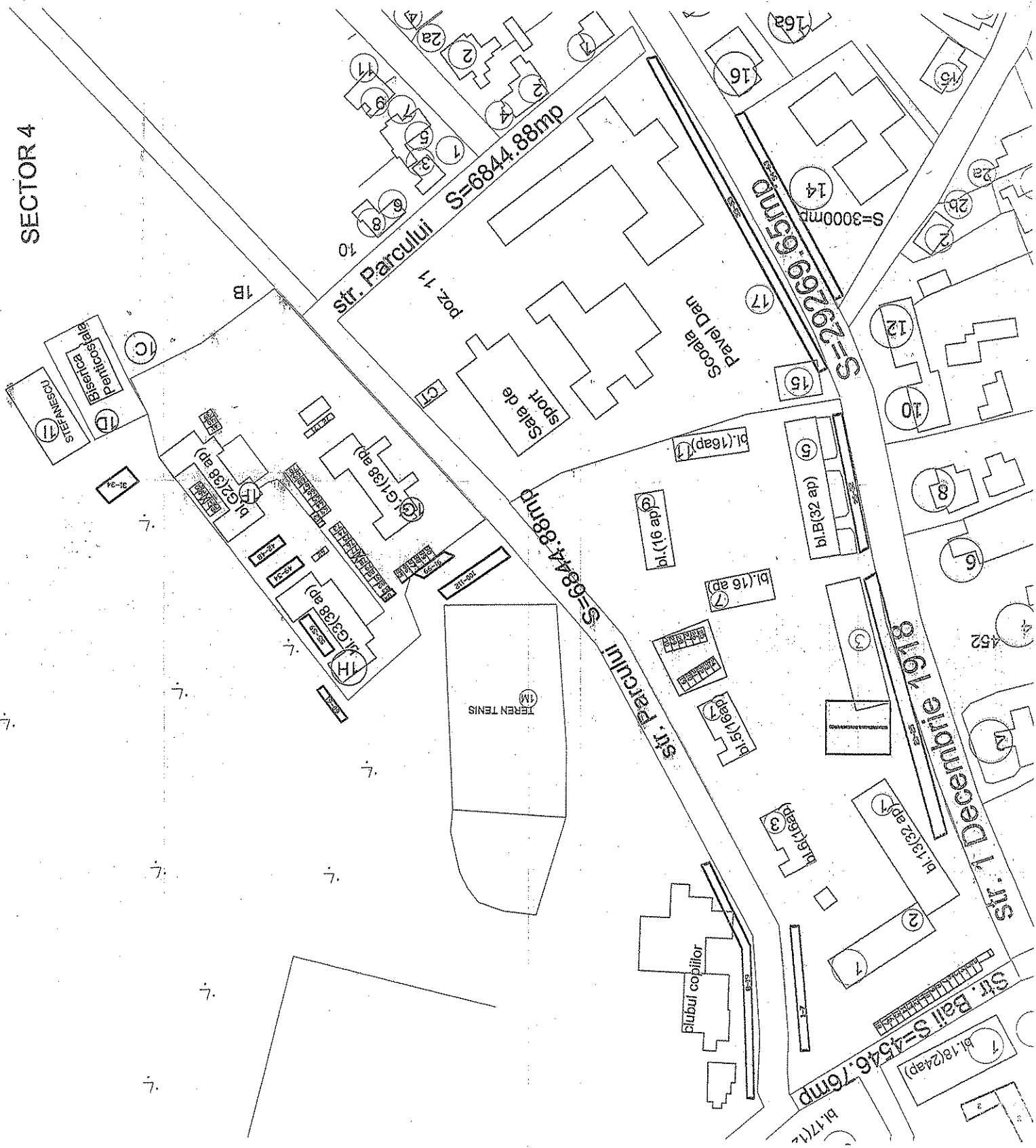







SECTOR 7

str. Gheorghe Baritiu S=15056.46mp

str. Albinel S=1000.38mp

str. Orelanilor

str. Orelanilor

Carmin nefamilisti

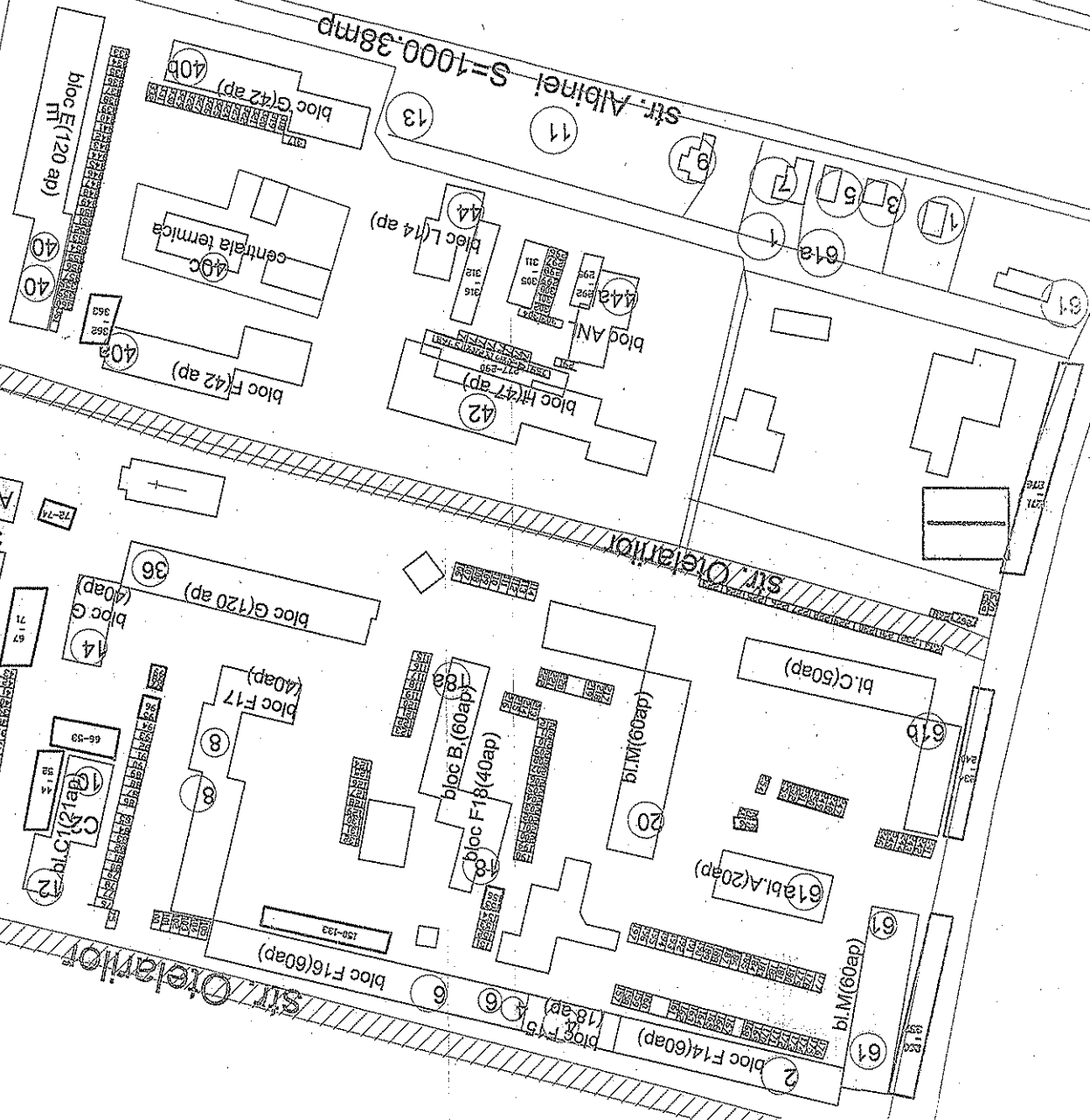

SECTOR 8

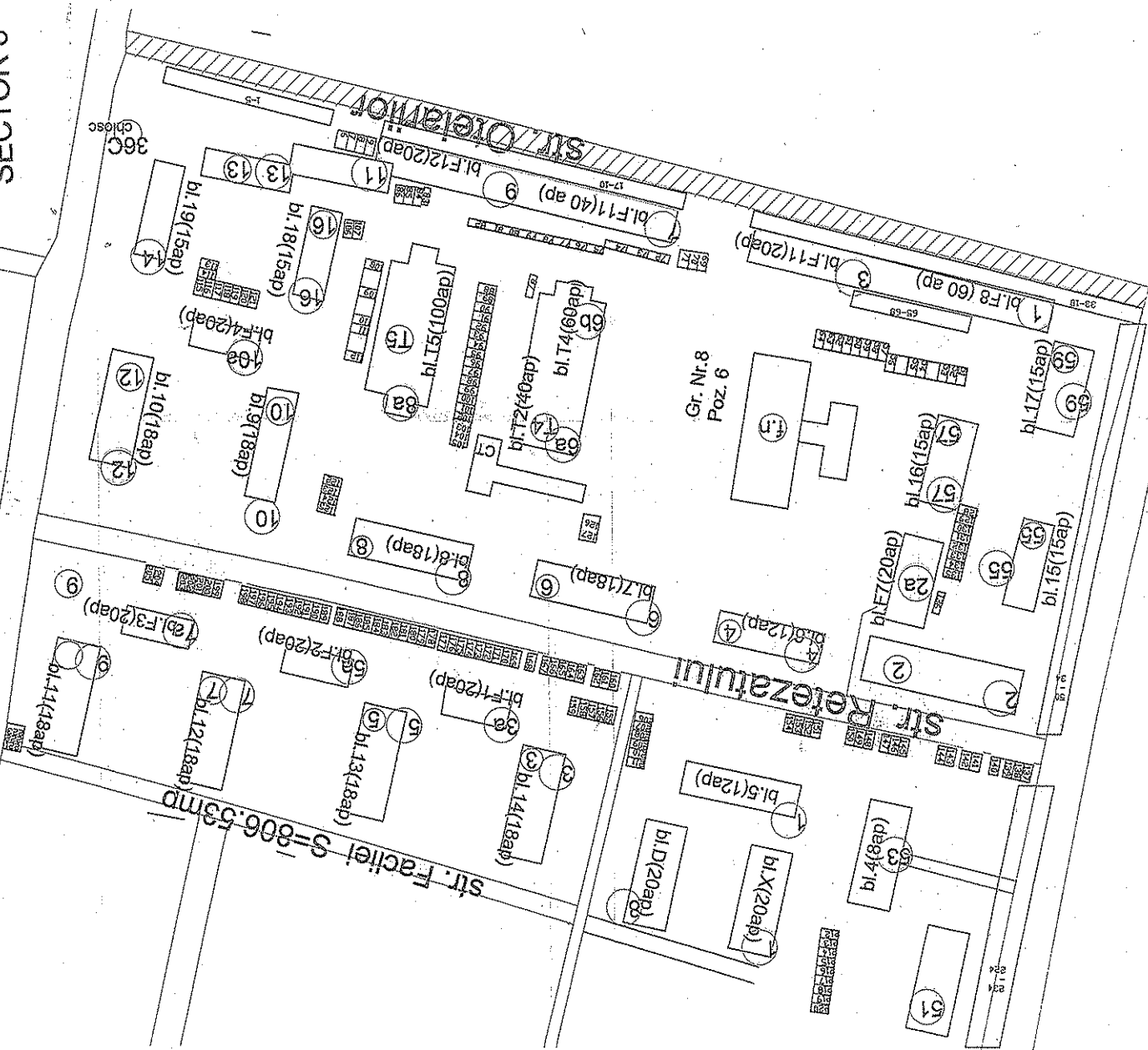



ANEXA 2 LA HCL \_\_\_ / \_\_\_\_\_

**REGULAMENT  
DE GESTIONARE A PARCĂRILOR DE REȘEDINȚĂ DIN MUNICIPIUL  
CÂMPIA TURZII**

## **CAPITOLUL 1**

### **DISPOZIȚII GENERALE**

**Art. 1** Prezentul regulament reglementează atribuirea parcarilor de reședință, gestionarea, amenajarea, întreținerea și exploatarea locurilor de parcare din Municipiul Câmpia Turzii.

Prevederi legale:

- O.G.nr.71/2002 privind organizarea și funcționarea serviciilor publice de administrare a domeniului public și privat de interes local;
- H.G.nr.955/2004 pentru aprobarea reglementarilor-cadru de aplicare a O.G.nr.71/2002 privind organizarea și funcționarea serviciilor publice de administrare a domeniului public și privat de interes local;
- O.U.G.nr.195/2002 privind circulația pe drumurile publice, republicată și actualizată în 2017(“Legea circulației”)
- Regulamente privind implementarea O.U.G.nr.195/2002 privind circulația pe drumurile publice, aprobat prin HG 1391/2006;
- Legea nr.155/2010 a Poliției Locale;
- Normativele de proiectare ale parcarilor NP24/1997;
- Legea nr.51/2006 a serviciilor Locale de utilități publice;
- Legea nr.225/2006 pentru modificarea și completarea Legii 51/2006;
- OUG 57/2019 privind Codul Administrativ;
- OG 43/1997 privind regimul drumurilor;
- STAS 2900-89-Lățimea drumurilor.

**Art. 2** In prezentul regulament se definesc următorii termeni:

1. **Parcarea:** reprezintă acel spațiu destinat în mod special staționării autovehiculelor, semnalizat prin indicatoare și marcaje.
  - a) **Parcarea de reședință amenajată:** este situată pe domeniul public al Municipiului Câmpia Turzii, lângă imobilele utilizate de locatari, staționarea autoturismelor fiind permisă contra cost, percepându-se un tarif anual prin hotărâre a Consiliului Local (asfaltată, înierbată sau betonată).
  - b) **Parcarea de reședință neamenajată:** este situată pe domeniul public al Municipiului Câmpia Turzii, lângă imobilele utilizate de locatari, staționarea autoturismelor fiind permisă contra cost, percepându-se un tarif anual prin hotărâre a Consiliului Local (nisip, pământ, pietriș).

**Art. 3** Oprirea, staționarea sau parcarea autovehiculelor pe căile de circulație este permisă, reglementată prin indicatoare și marcaje avizate în Comisia de Sistematizare a Circulației, constituită la nivelul Municipiului Câmpia Turzii.

**Art. 4** Inchirierea parcarilor de reședință se face în baza unui abonament parcare, în formă scrisă, prin care Municipiul Câmpia Turzii, denumit locator, transmite pe o perioadă determinată, unei persoane fizice sau juridice, denumite locatar, dreptul de exploatare a unui loc de parcare proprietate a Municipiului Câmpia Turzii, în schimbul unui tarif achitat la Serviciul Taxe și Impozite Locale. Cu dovada plății se prezintă la Compartimentul Parcări în vederea ridicării sau avizării abonamentului.

**Art. 5** Tariful de parcare se stabilește prin hotărâre de consiliu local și se diferențiază în funcție de tipul de parcare.

**Art. 6** Abonamentul de închiriere pentru locul de parcare se încheie pe o perioadă determinată, de maxim 1 an.

**Art. 7** Locațiile noi propuse pentru amplasarea și amenajarea parcarilor de reședință sau a celor publice se stabilesc în baza documentațiilor de urbanism întocmite conform prevederilor Legii nr.50/1991, privind autorizarea executării lucrărilor de construcții, republicată, cu modificările și completările ulterioare.

**Art. 8** Suprafața unui loc de parcare este de maxim 15 mp.

#### **A. Atribuirea parcarilor de reședință**

**Art. 9** (1) Parcărilor de reședință sunt parcări amenajate sau neamenajate, aflate la mai puțin de 30 m de frontul imobilelor cu destinație de locuință, utilizate de locatari, amenajate în conformitate cu H.G.nr.955/2004, pentru aprobarea reglementărilor-cadru de aplicare a O.G.nr.71/2002, privind organizarea și funcționarea serviciilor publice de administrare a domeniului public și privat de interes local. Parcărilor de reședință aparțin domeniului public din vecinătatea imobilelor cu destinația de locuință.

(2) Amenajarea parcarilor de reședință se poate face în urma solicitărilor adresate de locatarii, posesori de autovehicule, către Primăria municipiului Câmpia Turzii, în condițiile legii.

**Art. 10** Se atribuie câte un loc de parcare pentru fiecare solicitant care face dovada domiciliului/proprietății/folosinței unei locuințe în imobilul la care este arondată parcare și a deținerii/folosinței unui autovehicul cu masa maximă autorizată de până la 3,5 tone și lungimea de maxim 5 metri. Deținătorii de contract închiriere garaj nu beneficiază de parcare, decât în cazul deținerii unui al doilea autoturism. Se atribuie câte un loc de parcare pe apartament. În cazul în care o persoană fizică sau juridică deține mai multe apartamente într-un imobil poate solicita un singur loc de parcare.

**Art. 11** În situațiile în care numărul de solicitanți depășește numărul de locuri amenajate în parcare de reședință sau când unul sau mai multe locuri sunt solicitate expres de mai mulți locatari, atribuirea se face pe principiul „primul venit, primul servit”.

**Art. 12** În cazul în care numărul solicitărilor de locuri de parcare este mai mic decât numărul locurilor de parcare, dintr-o parcare de reședință, se pot atribui două locuri de parcare solicitanților care provin din aceeași familie. De asemenea, se pot atribui locuri de parcare locatarilor/proprietarilor imobilelor învecinate care nu au primit locuri în parcare de reședință aferentă acestora.

**Art. 13** În parcarile de reședință se repartizează locuri de parcare gratuită persoanelor cu dizabilități sau reprezentanților legali ai acestora, și veteranilor de război, pe bază de solicitare, acestea având prioritate la atribuirea unui loc de parcare.

**Art. 14** Tariful locului de parcare se stabilește anual prin hotărâre a Consiliului Local al Municipiului Câmpia Turzii. Tariful se majorează cu 25% x suma/ loc/ an pentru fiecare categorie anterioară care solicită un al doilea loc de parcare, în limita disponibilității.

**Art. 15** Subînchirierea locurilor de parcare este interzisă. Nerespectarea acestei prevederi conduce la rezilierea unilaterală a abonamentului de închiriere pe perioada derulării acestuia, fără restituirea sumelor achitate în avans, urmând ca locul de parcare devenit vacant să fie realocat în condițiile prezentului regulament.

**Art. 16** La reînnoirea abonamentului de închiriere a parcarilor de reședință este obligatorie prezentarea certificatului de înmatriculare a autoturismului, dovada achitării tarifului abonament parcare și dovada domiciliului/proprietății. **ÎN CAZUL NEACHITĂRII TARIFULUI DE ABONAMENT PARCARE REȘEDINȚĂ PÂNĂ LA DATA DE 31.01 PENTRU ANUL ÎN CURS, SE PIERDE LOCUL DE PARCARE ACESTA FIIND DECLARAT LIBER PENTRU ÎNCHIRIERE ÎNCEPÂND CU DATA DE 01.02. A ANULUI ÎN CURS.**

#### **Art. 17 Obținerea unui loc de parcare**

În vederea obținerii unui loc de parcare de reședință aflat pe domeniul public al Municipiului Câmpia Turzii, solicitanții vor depune la Registratura Primăriei următoarele documentele:

##### **(1) Persoane fizice**

a) Cerere tip;

b) Documente privind domiciliul/rezidența, respectiv copie după cartea de identitate sau document de proprietate, contract de închiriere imobil, act de donație sau moștenire;

c) Copie după certificatul de înmatriculare al autovehiculului deținut în proprietate sau folosință cu inspecția tehnică periodică (IPT) valabilă sau document privind dreptul de folosință (contract de leasing, act de donație, act de moștenire, contract de comodat) asupra autovehiculului;

d) Certificat de încadrare într-o grupă de handicap (dacă este cazul);

e) Dovada că este veteran de război sau orice alte documente care dovedesc încadrarea în prevederile unor acte normative și hotărâri ale consiliului local Câmpia Turzii (dacă este cazul);



## **(2) Persoanele juridice**

- a) Cerere tip;
- b) Copie după Certificatul de Înregistrare al societății;
- c) Dovadă sediu/punct de lucru;
- e) Copie după certificatul de înmatriculare al autovehiculului deținut în proprietate sau folosită cu inspecția tehnică periodică (IPT) valabilă sau document privind dreptul de folosință (contract de leasing, act de donație, act de moștenire, contract de comodat) asupra autovehiculului

## **B. Intreținerea și exploatarea locurilor de parcare de reședință**

**Art. 18** Identificarea, amenajarea, marcarea, numerotarea și semnalizarea cu indicatoare de parcare, se asigură de către proprietar. Contravaloarea blocatorului se suportă de către abonat, după ce acestea au fost achiziționate și montate de către locator, în baza unei cereri.

**Art. 19** Intenția de renunțare la locul de parcare atribuit, înainte de expirarea perioadei de închiriere se aduce la cunoștință în scris Primăriei municipiului Câmpia Turzii de către beneficiar cu cel puțin 30 de zile anterior datei propuse pentru predarea spațiului de parcare înainte de eliberare.

**Art. 20** Curățenia/dezăpezirea în parcarile de reședință se asigură de către beneficiarii locurilor de parcare.

## **CAPITOLUL 2**

### **CONTRAVENȚII ȘI SANCTIUNI**

**Art. 21** Constituie contravenții următoarele fapte:

1. Ocuparea locului de parcare atribuit conform prevederilor prezentului regulament, de către alte persoane decât cel cărui a fost atribuit;
2. Neasigurarea curățeniei/dezăpezirii în parcări de către abonați;
3. Montarea ilegală a unor semne, plăcuțe pentru rezervarea locului de parcare, sau a unor sisteme de blocare, altele decât cele amplasate de administrația publică locală;
4. Distrugerea platformei de parcare precum și a însemnelor/plăcuțelor pentru rezervarea locurilor de parcare;
5. Neeliberarea locurilor de parcare la solicitarea Primăriei Municipiului Câmpia Turzii sau a unităților care execută diverse lucrări (de marcarea, modernizare, lucrări la rețele edilitare etc);
6. Ocuparea locurilor amenajate cu destinația parcare de reședință fără a deține abonament;
7. Blocarea prin orice mijloace, a utilizării parcării de către titularul abonamentului;
8. Ocuparea a două sau mai multe locuri de parcare prin nerespectarea marcajului;
9. Efectuarea lucrărilor de reparații/întreținere ale autovehiculului pe locul de parcare care produc murdărirea sau degradarea platformei de parcare;

10. Închirierea sau vânzarea locului de parcare unei terțe persoane;
11. Efectuarea altor activități pe locul de parcare decât cele pentru care a fost închiriat;
12. Blocarea căilor de acces în incinta imobilelor;
13. Montarea de țarcuri, garduri, copertine sau sisteme de blocare acces (decât cele achiziționate și aprobate de Primăria Municipiului Câmpia Turzii).

**Art. 22** Faptele prevăzute la art. 21 se sancționează cu amendă contravențională astfel:

1. Faptele prevăzute de art. 21, pct. 1, 2, 3, 5, 6, 7, 8, 9, cu amendă între 200-400 lei;
2. Faptele prevăzute la art. 21 pct. 4, 12, cu amendă între 400-800 lei și refacerea carosabilului pe cheltuiala contravenientului;
3. Faptele prevăzute la art. 21, pct. 10, 11, 13, cu amendă între 800-1000 lei la care se adaugă despăgubiri raportat la pagubele produse.

**Art. 23** Prezentei hotărâri i se aplică prevederile OG 2/2001 privind plata a jumătate din minimul amenziilor prevăzute la art.22 în termen de 15 zile de la data încheierii procesului verbal de contravenție ori, după caz, de la data înmânării sau comunicării acestuia.

**Art. 24** Constatarea contravențiilor și aplicarea sancțiunilor se fac de către agenții poliției locale împuterniciți prin dispoziția Primarului Municipiului Câmpia Turzii sau alți împuterniciți ai primarului.

**Art. 25** În cazul în care cei care săvârșesc fapte de natura celor prevăzute la art.22 pct.1,6,7,8,12 din prezenta hotărâre nu pot fi identificați pe loc, agentul constator va fotografia autoturismul, iar identificarea posesorului acestuia se va face prin interogarea bazei de date de către Serviciul Public Poliția Locală. După obținerea datelor de identificare se va întocmi procesul-verbal de constatare a contravenției, care va fi comunicat contravenientului prin mijloacele stabilite prin lege.

## DISPOZIȚII FINALE

**Art. 26.** Locurile neatribuite din parcarile de reședință amenajate de Primăria Câmpia Turzii vor fi aduse la cunoștință publicului prin afișare pe site-ul Primăriei Municipiului Câmpia Turzii și alte mijloace media.

**INIȚIATOR  
PRIMAR  
Dorin Nicolae LOJIGAN**

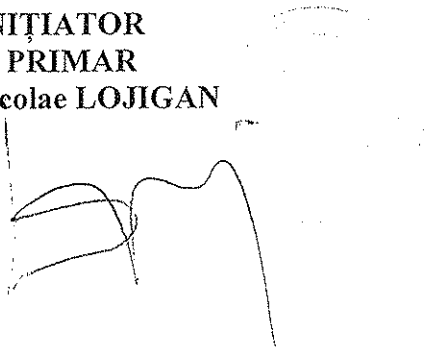

**AVIZAT  
SECRETAR GENERAL  
Nicolae ȘTEFAN**



## FORMULARE

### **CERERE** **pentru închirierea/prelungirea unui loc de parcare** **(pentru persoane fizice)**

#### **DOMNULE PRIMAR**

Subsemnatul/a \_\_\_\_\_ domiciliat/ă în \_\_\_\_\_, strada \_\_\_\_\_, numărul \_\_\_\_\_, bl. \_\_\_\_\_, sc. \_\_\_\_\_, et. \_\_\_\_\_, ap. \_\_\_\_\_, jud. \_\_\_\_\_, legitimat/ă cu B.I./C.I. seria \_\_\_\_\_ numărul \_\_\_\_\_, eliberat/ă de \_\_\_\_\_ la data de \_\_\_\_\_, CNP \_\_\_\_\_, prin prezenta solicit aprobarea închirierii unui loc în parcare de reședință arondată imobilului în care locuiesc, pentru autoturismul marca \_\_\_\_\_, număr de înmatriculare \_\_\_\_\_.

Anexez următoarele documente justificative:

1. Documente privind domiciliul/rezidența, actul de identitate, actul de proprietate sau de folosință al imobilului, în copie;
2. Certificatul de înmatriculare al autoturismului cu ITP-ul valabil, în copie;
3. Documente privind deținerea în proprietate sau în folosință a autoturismului, în copie.
4. Dovada achitării abonamentului.

Telefon \_\_\_\_\_

Data \_\_\_\_\_

Semnătură

**CERERE**  
**pentru închirierea/prelungirea unui loc de parcare**  
**(pentru persoane juridice)**

**DOMNULE PRIMAR**

Subscrisa, \_\_\_\_\_, cu sediu în \_\_\_\_\_  
strada \_\_\_\_\_, numarul \_\_\_\_\_, bl. \_\_\_\_\_, sc. \_\_\_\_\_, et. \_\_\_\_\_, ap. \_\_\_\_\_, jud. \_\_\_\_\_  
\_\_\_\_\_ înregistrată la Oficiul Registrului Comerțului sub numarul \_\_\_\_\_  
cod unic de înregistrare \_\_\_\_\_, reprezentată prin administrator  
\_\_\_\_\_, prin prezenta solicit aprobarea închirierii unui loc în  
parcarea de reședință arondată imobilului în care subscrisa își are sediul, pentru autoturismul  
marca \_\_\_\_\_, numar de înmatriculare \_\_\_\_\_.

Anexez urmatoarele documente justificative:

1. Documente privind sediul social, cerificatul de înregistrare, actul de identitate al administratorului sau mandatarului, actul de proprietate sau de folosința al imobilului, în copie;
2. Certificatul de înmatriculare al autoturismului cu ITP-ul valabil, în copie;
3. Documente privind deținerea în proprietate sau în folosință a autoturismului, în copie.
4. Dovada achitării abonamentului.

Telefon \_\_\_\_\_

Data \_\_\_\_\_

Semnătură \_\_\_\_\_

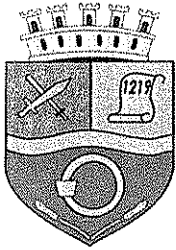

**PRIMĂRIA MUNICIPIULUI CÂMPIA TURZII  
SERVICIUL PUBLIC POLIȚIA LOCALĂ  
COMPARTIMENT PARCĂRI**

NR. \_\_\_\_ / \_\_\_\_

**ABONAMENT PARCARE REȘEDINȚĂ**

**NUMELE ȘI PRENUMELE:**

**ADRESA PARCAJULUI:**

**NR. LOC:**

**NR. AUTO:**

**Valabil până la:**

**ÎNTOCMIT:**

**Am primit un exemplar  
Semnătură contribuabil**

**Oligațiile titularului de abonament:**

1. ABONAMENTUL ESTE VALABIL ȘI SE PLATEȘTE ANUAL PÂNĂ LA DATA DE 31 IANUARIE A ANULUI ÎN CURS;
2. LOCURILE DE PARCARE SITUATE ÎN MUNICIPIUL CÂMPIA TURZII SUNT ADMINISTRATE CU RESPECTAREA PREVEDERILOR HCL.....;
3. ÎN SITUAȚIA ÎN CARE SE CONSTATĂ NERESPECTAREA CONDIȚIILOR INIȚIALE DE ALOCARE A LOCULUI DE PARCARE SAU NEPLATA ACESTUIA PÂNĂ LA DATA DE 31 IANUARIE A ANULUI ÎN CURS, SE VA RETRAGE ABONAMENTUL PE PERIODA DERULĂRII ACESTUIA, FĂRĂ RESTITUIREA SUMELOR PLATITE ÎN AVANS, URMÂND CA LOCUL DE PARCARE DEVENIT VACANT SĂ FIE REALOCAT ÎN CONDIȚIILE HCL.....;
4. LA PRELUNGIREA ABONAMENTULUI SE VOR PREZENTA ÎN MOD OBLIGATORIU URMĂTOARELE DOCUMENTE ÎN ORIGINAL:  
**PERSOANE FIZICE:** ABONAMENTUL EMIS ÎN ANUL ANTERIOR, CERTIFICATUL DE ÎNMATRICULARE AL AUTOTURISMULUI PROPRIETATE CU I.T.P. VALABIL, B.I./C.I. DIN CARE SĂ REZULTE DOMICILIUL SAU REȘEDINȚA ÎN APROPIEREA PARCAJULUI ȘI DOVADA ACHITĂRII ABONAMENTULUI ;  
**PERSOANE JURIDICE:** ABONAMENTUL EMIS ÎN ANUL ANTERIOR, CERTIFICATUL DE ÎNMATRICULARE AL AUTOTURISMULUI PROPRIETATE CU I.T.P. VALABIL, CERTIFICAT DE ÎNREGISTRARE AL FIRMEI/CERTIFICAT CONSTATATOR DIN CARE SĂ REZULTE SEDIUL SOCIAL SAU PUNCTUL DE LUCRU ÎN APROPIEREA PARCAJULUI ȘI DOVADA ACHITĂRII ABONAMENTULUI  
ÎN CAZUL PERSOANELOR FIZICE TITULARE ALE ABONAMENTULUI PRELUNGIREA SE POATE REALIZA CU UN AUTOTURISM PROPRIETATEA UNUI MEMBRU DE FAMILIE;
5. ABONAMENTELE DE PARCARE NU SUNT TRANSMISIBILE;
6. ESTE INTERZISĂ SUBÎNCHIRIEREA LOCULUI DE PARCARE
7. ABONATUL ARE OBLIGAȚIA DE A ASIGURA CURĂȚENIA ȘI DEZAPEZIREA LOCULUI DE PARCARE;
8. LA SOLICITAREA PRIMĂRIEI MUNICIPIULUI CÂMPIA TURZII, ABONATUL ESTE OBLIGAT SĂ ELIBEREZE PARCAJUL OCUPAT, ABONAMENTUL FIIND RETRAS SAU ANULAT
9. TARIFUL ABONAMENTULUI SE STABILEȘTE ANUAL , PRIN HOTĂRÂRI ALE CONSILIULUI LOCAL AL MUNICIPIULUI CÂMPIA TURZII
10. PREZENTUL ABONAMENT SE COMPLETEAZĂ CU DISPOZIȚIILE PREVĂZUTE ÎN HCL.....

\*Prin semnarea prezentului document sunteți de acord cu prelucrarea datelor cu caracter personal de către Serviciul Public Poliția Locală pentru administrarea parcarilor, cu respectarea prevederilor Regulamentului(UE) 2016/679.



Model placuță parcare de reședință

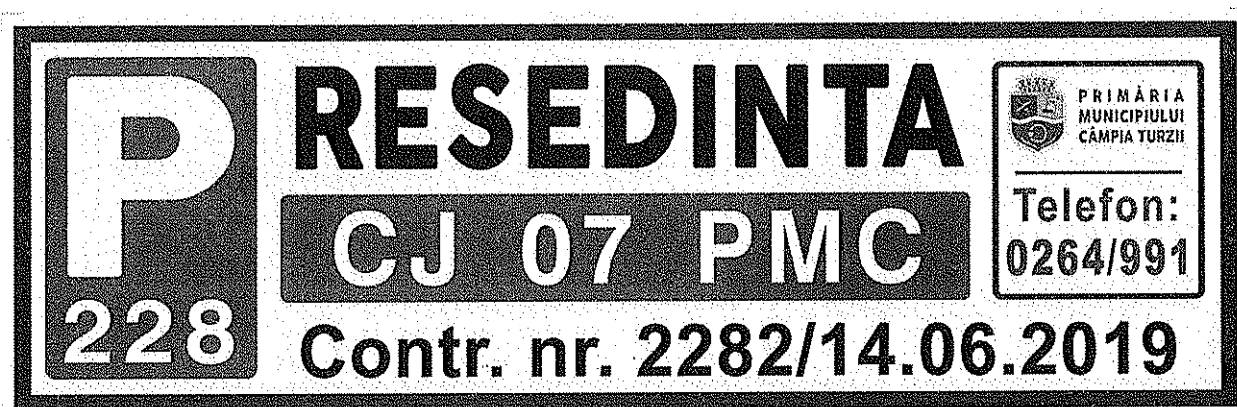

## Model blocator parcare

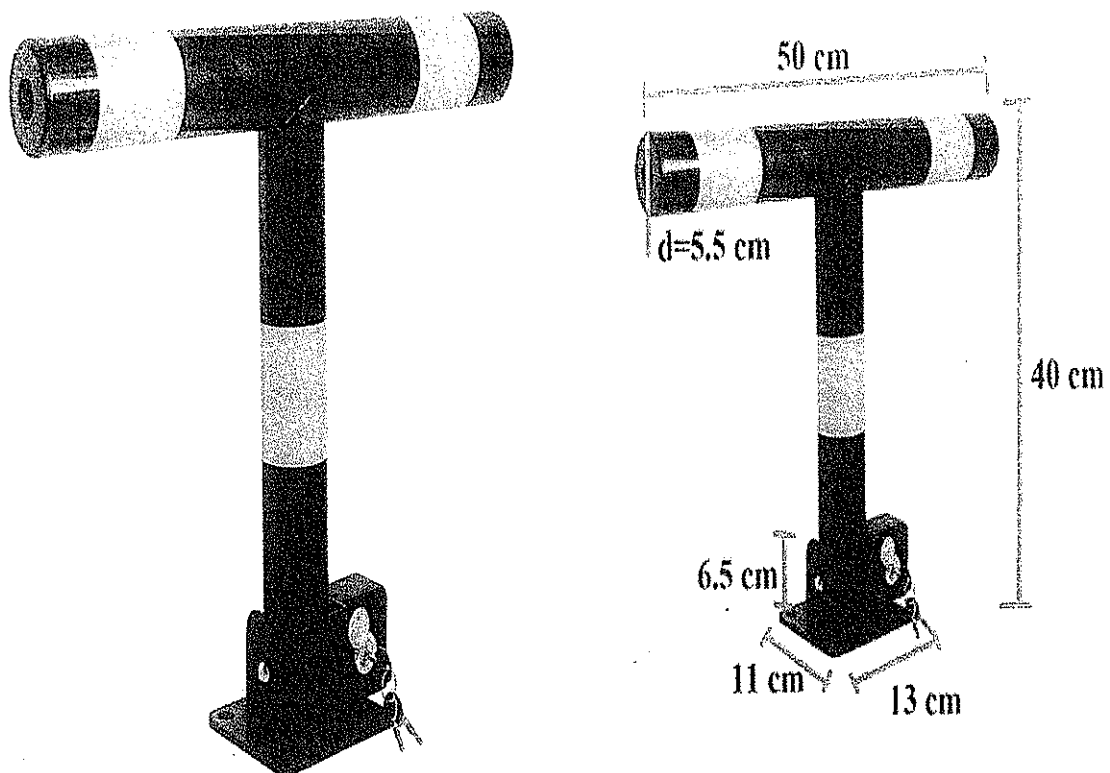

Greutate: 5 kg  
Înălțime: 40 cm  
Înălțime culcat: 7 cm



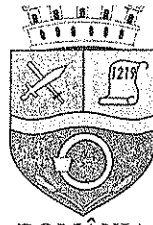

ROMÂNIA  
JUDEȚUL CLUJ  
MUNICIPIUL CÂMPIA TURZII  
Nr. 2046 din 22.01.2020

## REFERAT DE APROBARE

**pentru inițierea proiectului de hotărâre privind aprobarea sectorizării parcărilor din Municipiul Câmpia Turzii și aprobarea Regulamentului de gestionare a parcărilor de reședință aflate pe raza municipiului Câmpia Turzii**

După preluarea gestiunii și evidenței parcărilor de către SPPL și în urma inventarierii acestora, conform raportului de inventariere nr. 33101/17.10.2019, s-a decis sectorizarea municipiului: 4 sectoare în Zona Centrală și 5 sectoare în Zona Blocurilor. Cele 9 sectoare în care au fost împărțite parcurile, sunt prezentate în anexa 1.

Prin H.C.L. nr 16 din 19.03.2009 s-a aprobat închirierea parcărilor de reședință în municipiul Câmpia Turzii.

Această hotărâre a fost modificată și completată de H.C.L. nr. 67 din 27.08.2009 care prevede tarifele pentru închirierea prin rezervare a locurilor de parcare și tarifele minime de pornire a licitațiilor publice și totodată cuprinde 3 anexe: privind situația locurilor de parcare din parcurile de reședință amenajate, privind situația parcărilor înierbate propuse pentru amenajare și regulamentul de atribuire a locurilor de parcare în parcurile de reședință amenajate și neamenajate din municipiul Câmpia Turzii.

Având în vedere că în prezent atât tarifele de închiriere aprobate prin hotărârea mai sus menționată, cât și multe prevederi din cele trei anexe nu mai sunt valabile, precum și necesitatea organizării parcărilor publice din zona instituțiilor, propunem spre analiză, dezbateră și aprobare noul regulament de organizare și funcționare a parcărilor de reședință, totodată și abonamentul cadru de închiriere a locurilor de parcare de reședință situate pe domeniul public al municipiului Câmpia Turzii, urmând ca Hotărârile Consiliului Local nr. 16/2009 și nr.67/2009 să își înceteze aplicabilitatea.

**PRIMAR**

**Dorin Nicolae LOJIGAN**

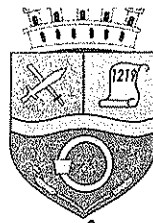

ROMÂNIA  
JUDEȚUL CLUJ  
MUNICIPIUL CÂMPIA TURZII  
Nr. 2048 din 22.01.2020

**RAPORT DE SPECIALITATE**

**Referitor la proiectul de hotărâre privind aprobarea sectorizării parcărilor din Municipiul Câmpia Turzii și aprobarea Regulamentului de gestionare a parcărilor de reședință aflate pe raza municipiului Câmpia Turzii**

Analizând proiectul de hotărâre se constată următoarele:

Proiectul de hotărâre are la bază referatul de aprobare nr. \_\_\_\_\_ din \_\_\_\_\_ prin care s-a fundamentat necesitatea aprobării sectorizării parcărilor din Municipiul Câmpia Turzii și Regulamentului de gestionare a parcărilor de reședință aflate pe raza Municipiului Câmpia Turzii, care justifică aprobarea acestui demers .

Din punct de vedere legal, în speță sunt incidente următoarele dispozitii legale:

Art 129 alin (1) al OUG 57/2019 care prevede: "Consiliul local are inițiativă și hotărăște, în condițiile legii, în toate problemele de interes local, cu excepția celor care sunt date prin lege în competența altor autorități ale administrației publice locale sau centrale." , art 129 alin (2) lit. c) care dispune "Consiliul local exercită următoarele categorii de atribuții:

c) atribuții privind administrarea domeniului public și privat al comunei, orașului sau municipiului; "

Art 5 pct 2 lit j din OG 71/2002 care prevede că „Principalele activități edilitar- gospodărești , specifice serviciilor de administrare a domeniului public și privat, desfășurate la nivelul comunelor , orașelor , municipiilor, județelor și municipiului București, trebuie să asigure:

2. În domeniul administrării drumurilor și străzilor

j) amenajarea, întreținerea și exploatarea locurilor de parcare și afișaj publicitar pe străzi și în alte locuri publice, în condițiile stabilite prin planurile de urbanism și studiile de circulație. "

În contextul celor arătate mai sus, se constată că sunt îndeplinite condițiile de legalitate, necesitate și oportunitate, motiv pentru care Serviciul Public Poliția Locală emite prezentul Raport de specialitate și propune Consiliului Local al Municipiului Câmpia Turzii aprobarea proiectului de hotărâre în forma prezentată de inițiator.

**SEF S.P.P.L.**

**Alexandru Cozmin ROTAR**