



ROMÂNIA
JUDEȚUL CLUJ
CONSILIUL LOCAL AL MUNICIPIULUI CÂMPIA TURZII
Str. Laminoriștilor nr.2
Tel: 0264/368001; 0264/368002; 0264/368004; fax: 0264/365467
<https://campiaturzii.ro>; e-mail: primaria@campiaturzii.ro

HOTĂRÂRE

Nr. 51 din 26.03.2020

Privind sectorizarea parcărilor din Municipiul Câmpia Turzii și aprobarea Regulamentului de gestionare a parcărilor de reședință din Municipiul Câmpia Turzii

Consiliul Local al Municipiului Câmpia Turzii întrunit în ședința ordinară la data de 26 martie 2020;

Analizând proiectul de hotărâre nr.2047/22.01.2020 privind sectorizarea parcărilor din Municipiul Câmpia Turzii și aprobarea Regulamentului de gestionare a parcărilor de reședință din Municipiul Câmpia Turzii, inițiat de Primarul Municipiului Câmpia Turzii dl. *Dorin Nicolae LOJIGAN*;

Văzând prevederile:

-O.G nr.71/2002 privind organizarea și funcționarea serviciilor publice de administrare a domeniului public și privat de interes local;

-H.G. nr.955 / 2004, privind aprobarea regulamentului cadru de aplicarea a OG nr. 71/2002, privind organizarea și funcționarea serviciilor publice de administrare a domeniului public și privat de interes local;

-O.U.G. nr.195 / 2002, republicată, privind circulația pe drumurile publice cu modificările și completările ulterioare;

-H.G. nr.1391/2006 privind Regulamentul de implementare a OUG 195/2002 privind circulația pe drumurile publice;

-Legea nr.50/1991, republicată și modificată, privind autorizarea lucrărilor de construcții ;

-HCL nr.139/2019 privind aprobarea tarifelor de închiriere a terenurilor și spațiilor care aparțin domeniului public sau privat al municipiului Câmpia Turzii, pentru anul 2020.

Văzând raportul de specialitate nr. 2048/22.01.2020, precum și avizul favorabil dat proiectului de hotărâre de către comisia de specialitate nr. 2 a Consiliului Local al Municipiului Câmpia Turzii;

Fiind îndeplinite prevederile art.133-140 din OUG 57/2019 privind Codul Administrativ, modificată;

În temeiul dispozițiilor art.129 alin.(2) lit.c), alin.(6), art.136 alin.(1), art.139 alin.(3) și art.196 lit.a) din O.U.G.nr.57/2019 privind Codul Administrativ;

HOTĂRĂȘTE:

Art.1. Se aprobă sectorizarea parcărilor de reședință din Municipiul Câmpia Turzii, conform Anexei 1, care face parte integrantă din prezenta hotărâre.

Art.2. Se aprobă Regulamentul de gestionare a parcarilor de reședință din Municipiul Câmpia Turzii, conform anexei 2, care face parte integrantă din această hotărâre.

Art.3. Prezenta hotărâre are un caracter normativ.

Art.4. De la data adoptării prezentei hotărâri, orice altă prevedere având același domeniu de reglementare își încetează aplicabilitatea.

Art.5. Cu ducerea la îndeplinire a acestei hotărâri se încredințează Primarul Municipiului Câmpia Turzii, Serviciul Public Poliția Locală, Serviciul Investiții, Serviciul Evidența și Gestiunea Patrimoniului.

Art.6. Comunicarea prezentei hotărâri se va face prin grija Servicului Juridic .

PREȘEDINTE DE ȘEDINȚĂ
Ana Maria NAGY



CONTRASEMNEAZĂ
SECRETAR GENERAL
Nicolae STEFAN

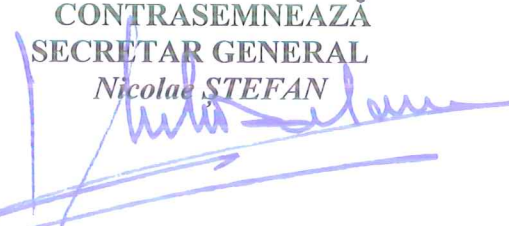

Voturi: Pentru:17

Împotriva:1

Abțineri :--

Numărul consilierilor în funcție:19

Numărul consilierilor prezenți:18

ANEXA 1 LA HCL51/26.03.2020

Cele 9 sectoare în care au fost împărțite parcările din oraș, cuprind conform tabelului și hărților de mai jos, fiecare, străzile enumerate:

SECTOARE	STRAZI	NUMĂR TOTAL DE PARCĂRI
1	Str. Laminoriștilor , Andrei Mureșanu, Avram Iancu (Apollo).	165
2	Str. Nouă , Piața Mihai Viteazul	113
3	Str. Parcului, Băii , Str. Piața Mihai Viteazul.	203
4	Str. Parcului, Băii, Teilor.	113
5	Str. Griviței, 1 Decembrie, Republicii, Mureșului,	347
6	Str. Republicii , Aviatorilor , Gh. Barițiu.	300
7	Str. Gh. Barițiu nr. 36 B, Gh. Barițiu nr. 36 A, 36 B spate, Oțelarilor nr. 10-12, nr. 14, nr. 6, nr. 8 și nr. 8 LOC JOACA, Oțelarilor nr. 18A, nr. 6, nr. 2-4, nr. 18-20, Aurel Vlaicu nr. 61 B, nr. 61A-B curte, nr. 61, nr. 61 QUANTAL PRIMA, Gh. Barițiu nr. 42-44,	363

	nr. 40 B și 40 spate.	
8	Str. Oțelarilor nr. 1-13 , Aurel Vlaicu nr. 55-59, Oțelarilor nr. 1-3, Oțelarilor nr. 7-9, Retezatului nr. 6-8, Retezatului nr. 16, Retezatului nr. 14, Retezatului nr. 10, 2,6, 1, nr.1, nr. 3-7, Aleea Vânătorilor nr.8, Aleea Făcliei nr. 1,9, 51-53.	234
9	Str. Aurel Vlaicu nr. 43-49, Aleea Vânătorilor nr. 2,4,6, Aleea Vânătorilor 1A-3 Aleea Constructorilor nr. 1, 2,4,6, 6-spate. Gh. Barițiu nr. 30-32 Gh. Barițiu nr. 28	182

SECTOR 1

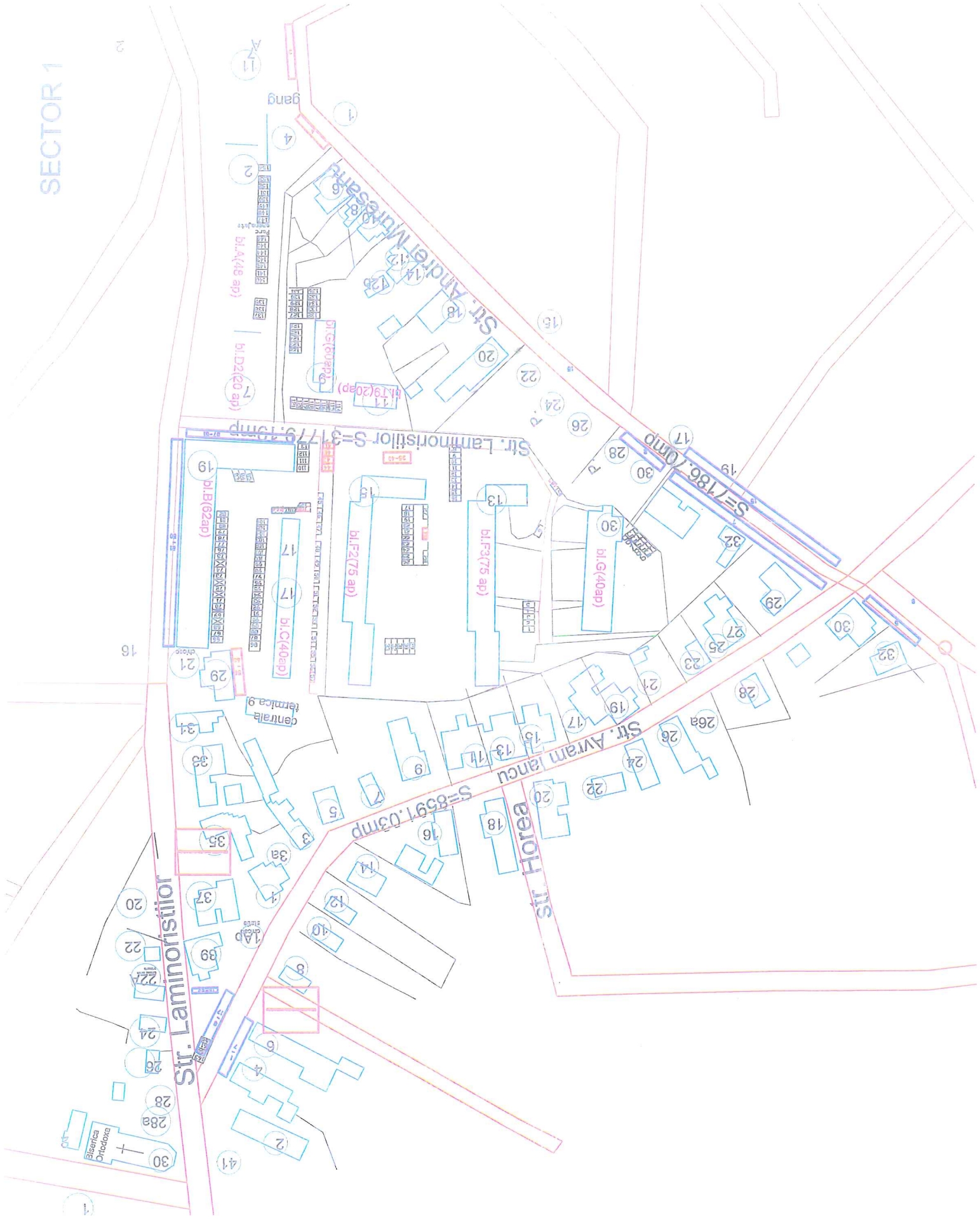

SECTOR 2

CASA DE
CULTURA

Biserica ortodoxa

S=918mp

S=3567.82mp

P-ta Mihai Viteazul

P-ta. Mihai Viteazul

Biserica
Catolica

S=17935.18mp

Str. Ion Ratiu

S=914.4mp

S=2720.39mp

Str. Noua

bl.A(142.ap)

bl.T6(40ap)

bl.T7(40ap)

bl.D1(32ap)

bl.A(48.ap)

bl.G180ap

bl.O2(200ap)
bl.O1

Primaria

242	243	244	245	246
247	248	249	250	251
252	253	254	255	256
257	258	259	260	261
262	263	264	265	266
267	268	269	270	271
272	273	274	275	276
277	278	279	280	281
282	283	284	285	286
287	288	289	290	291
292	293	294	295	296

28	29	30	31	32
33	34	35	36	37
38	39	40	41	42
43	44	45	46	47
48	49	50	51	52
53	54	55	56	57
58	59	60	61	62
63	64	65	66	67
68	69	70	71	72
73	74	75	76	77
78	79	80	81	82
83	84	85	86	87
88	89	90	91	92
93	94	95	96	97
98	99	100	101	102
103	104	105	106	107
108	109	110	111	112
113	114	115	116	117
118	119	120	121	122
123	124	125	126	127
128	129	130	131	132
133	134	135	136	137
138	139	140	141	142
143	144	145	146	147
148	149	150	151	152
153	154	155	156	157
158	159	160	161	162
163	164	165	166	167
168	169	170	171	172
173	174	175	176	177
178	179	180	181	182
183	184	185	186	187
188	189	190	191	192
193	194	195	196	197
198	199	200	201	202
203	204	205	206	207
208	209	210	211	212
213	214	215	216	217
218	219	220	221	222
223	224	225	226	227
228	229	230	231	232
233	234	235	236	237
238	239	240	241	242
243	244	245	246	247
248	249	250	251	252
253	254	255	256	257
258	259	260	261	262
263	264	265	266	267
268	269	270	271	272
273	274	275	276	277
278	279	280	281	282
283	284	285	286	287
288	289	290	291	292
293	294	295	296	297
298	299	300	301	302

gang

27od

6.zod

12

SECTOR 3

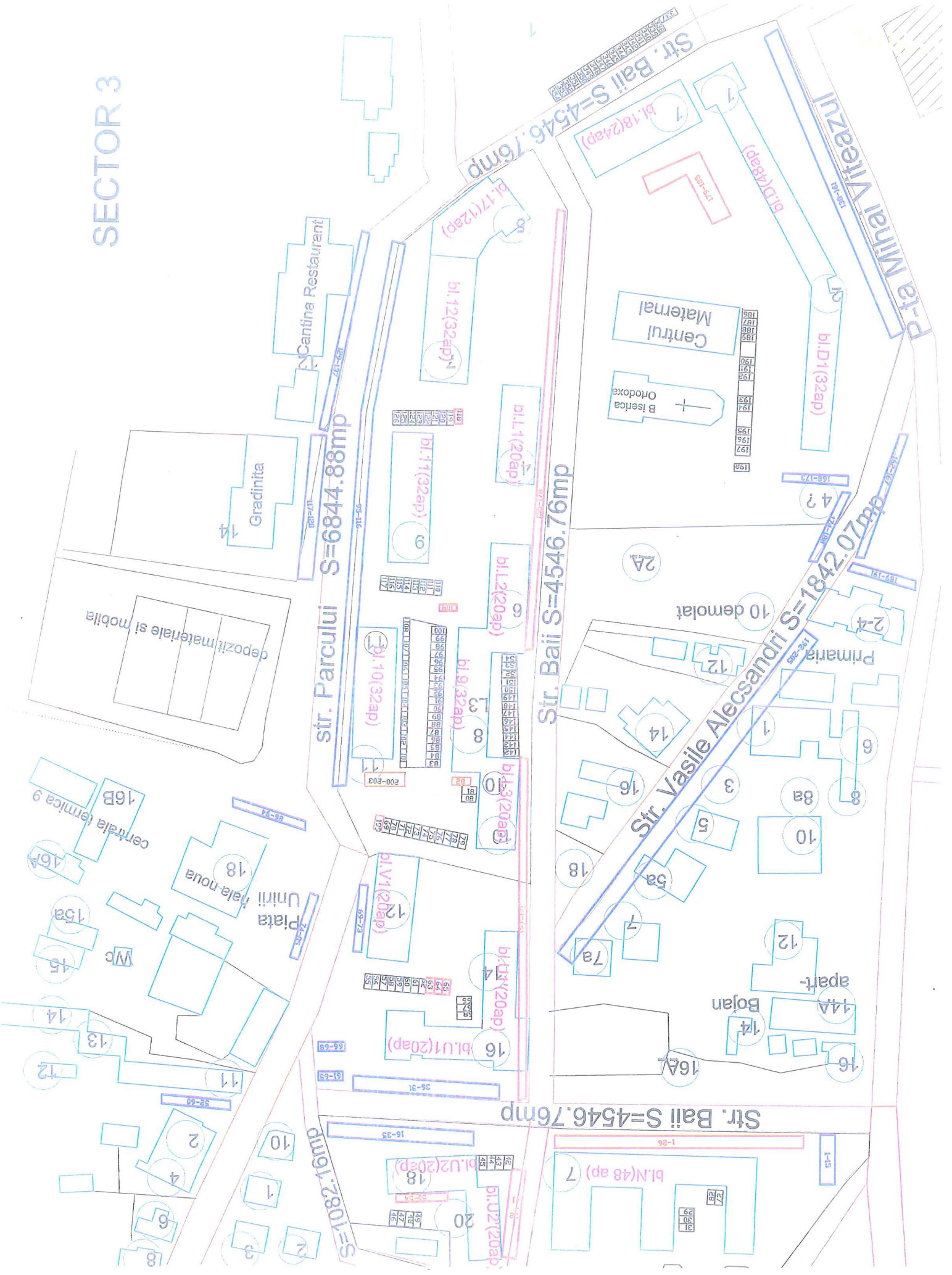

SECTOR 4

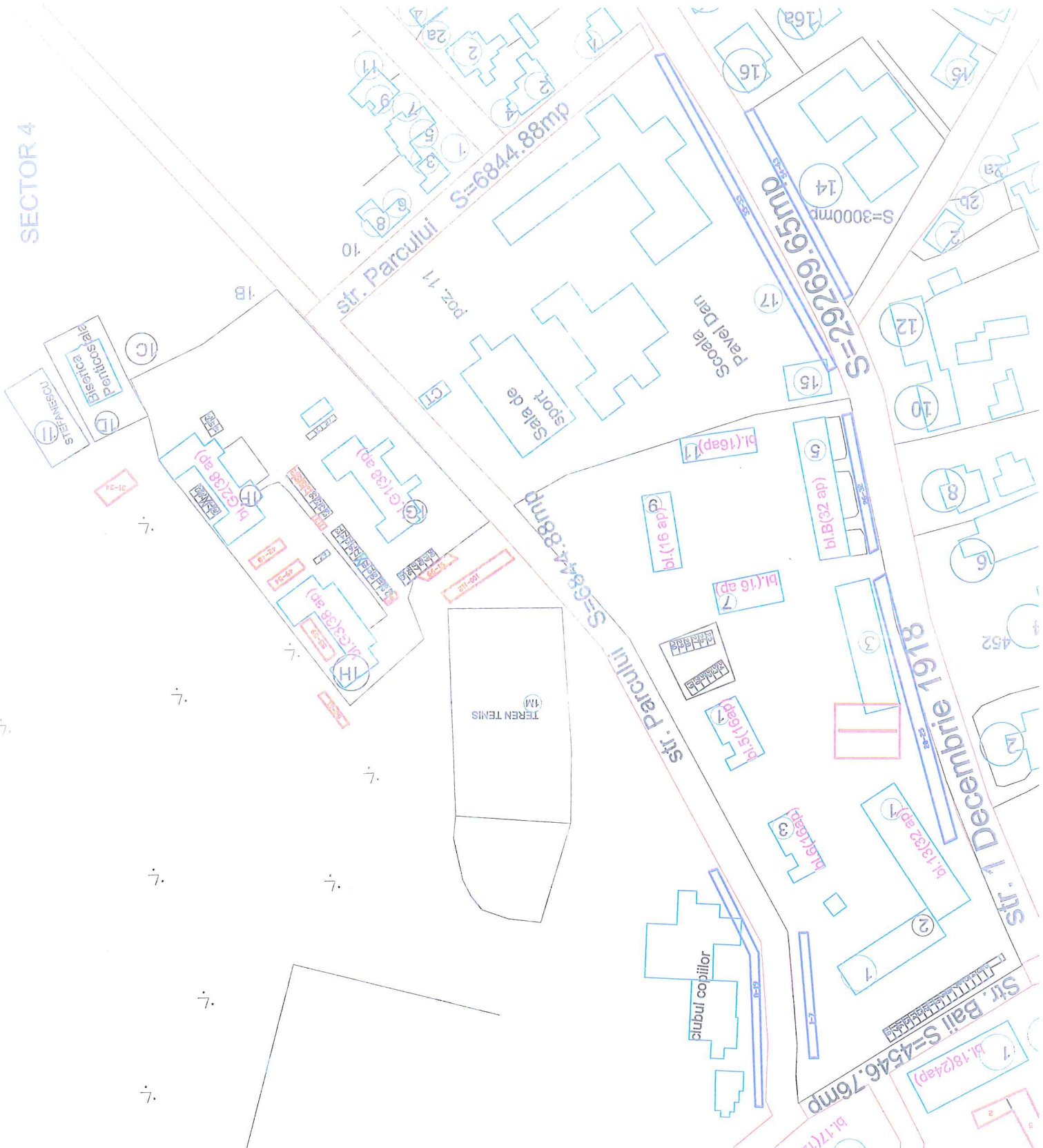

SECTOR 6

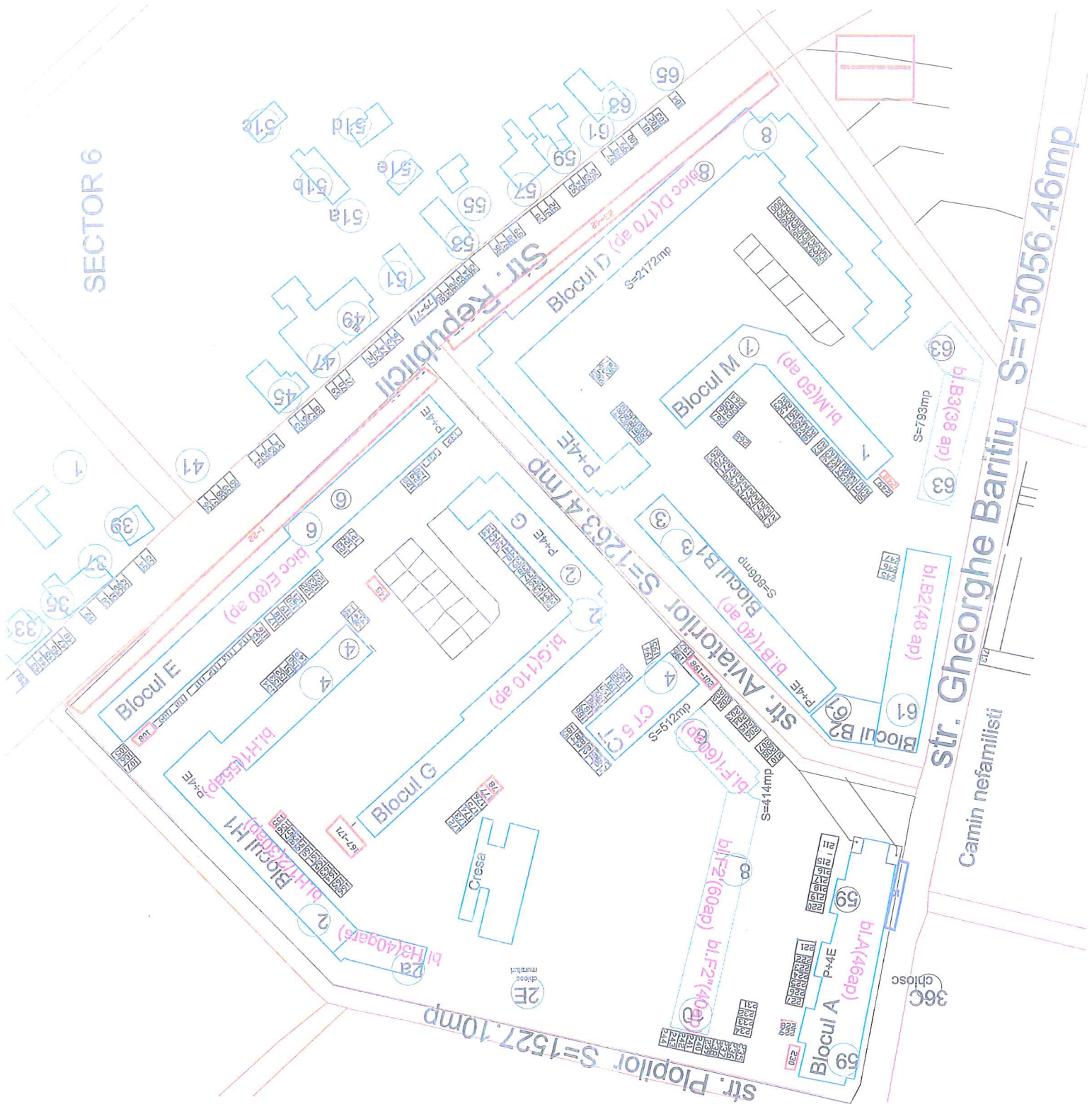

Str. Gheorghe Baritiu S=15056.46mp
Camin nefamilisti

36C
chiosc

SECTOR 7

str. Gheorghe Baritiu S=15056.46mp

str. Albinel S=1000.38mp

str. Otelariilor

str. Otelariilor

Camin nefamilisti

ANL

36B

ANL

36A

36C

36D

36E

36F

36G

36H

36I

36J

36K

36L

36M

36N

36O

36P

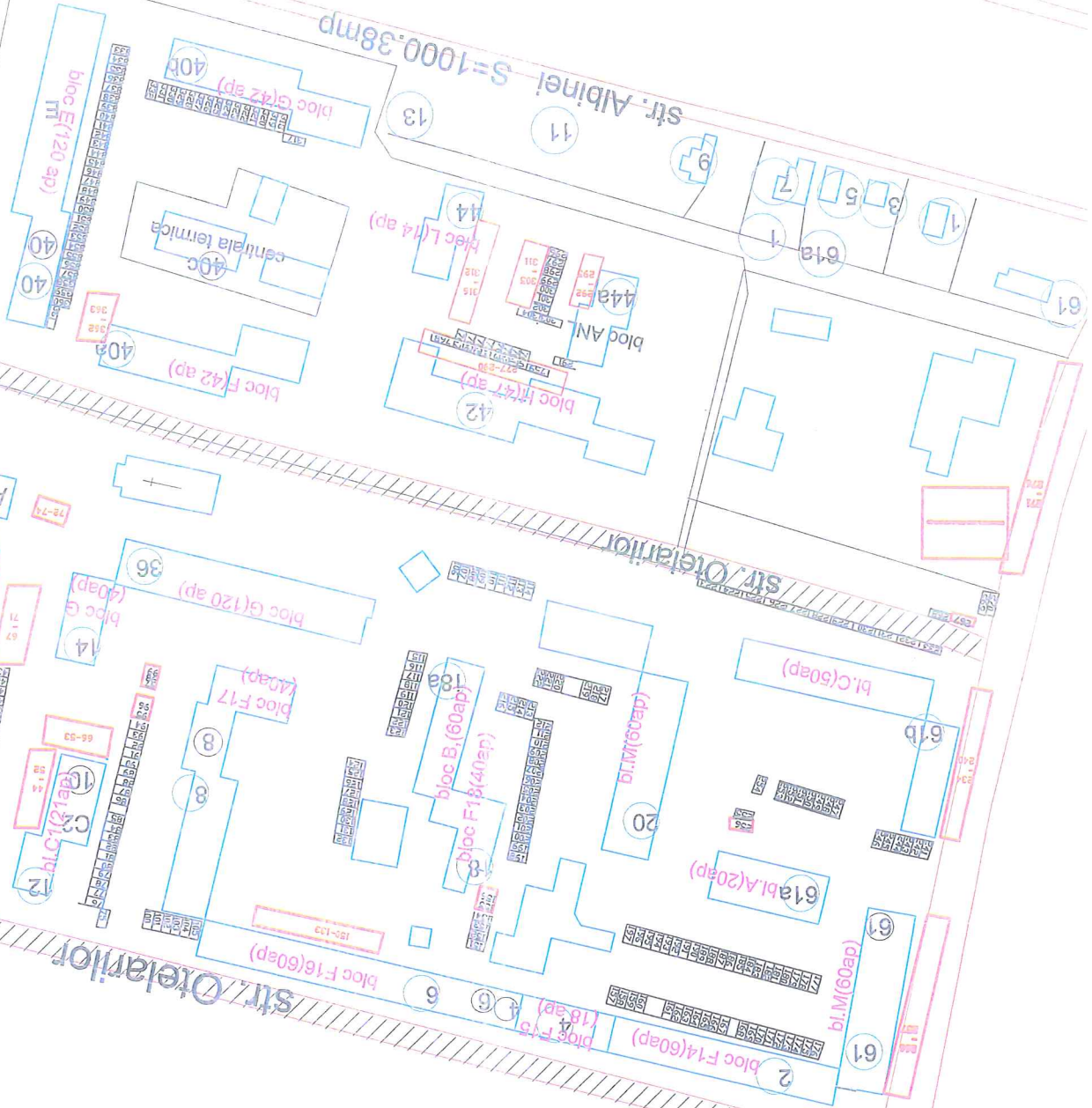

SECTOR 8

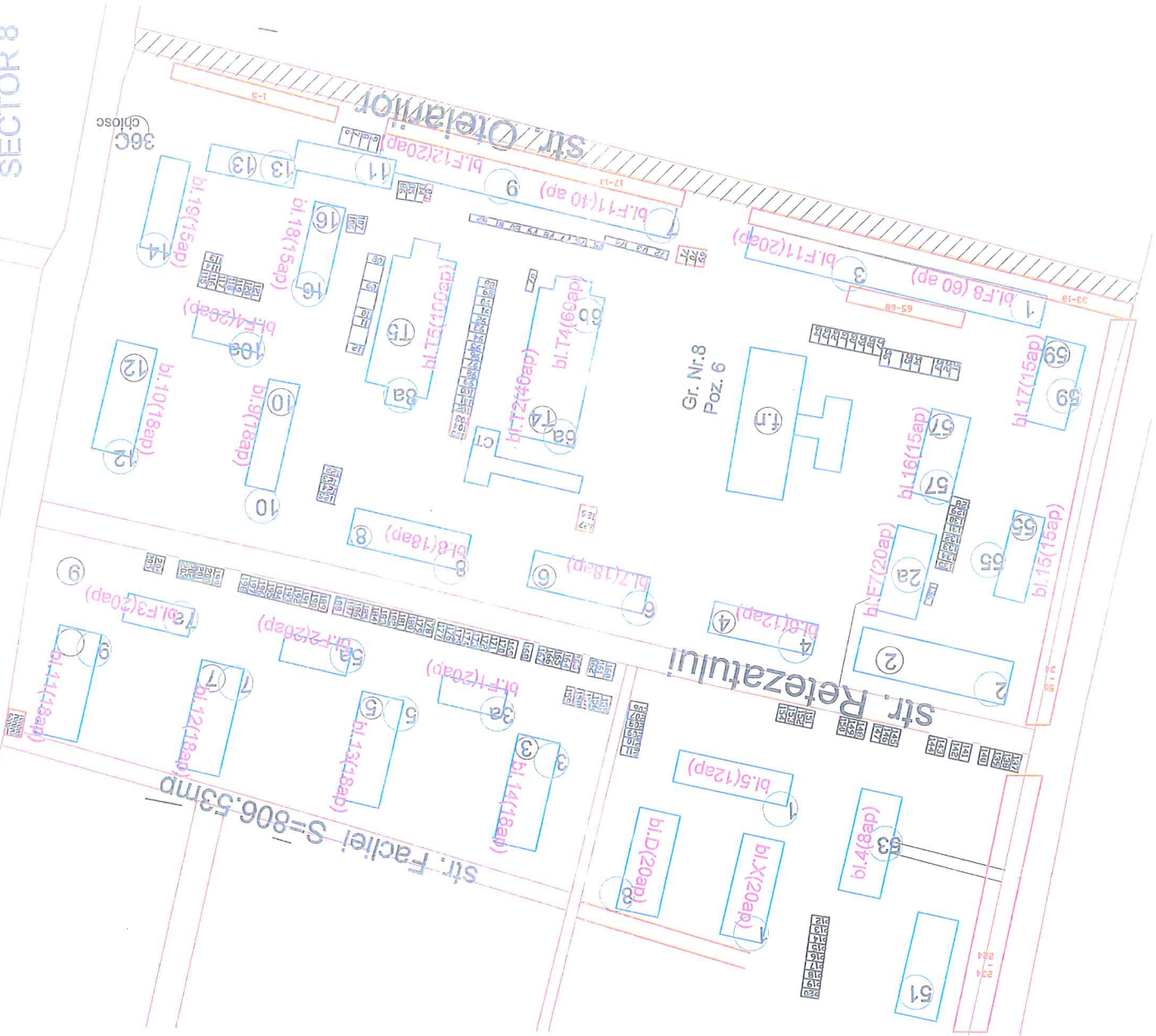

SECTOR 9



ANEXA 2 LA HCL51/26.03.2020

**REGULAMENT
DE GESTIONARE A PARCĂRILOR DE REȘEDINȚĂ DIN
MUNICIPIUL CÂMPIA TURZII**

CAPITOLUL 1 DISPOZIȚII GENERALE

Art. 1 Prezentul regulament reglementează atribuirea parcărilor de reședință, gestionarea, amenajarea, întreținerea și expoatarea locurilor de parcare din Municipiul Câmpia Turzii.

Prevederi legale:

- O.G.nr.71/2002 privind organizarea și funcționarea serviciilor publice de administrare a domeniului public și privat de interes local;
- H.G.nr.955/2004 pentru aprobarea reglementarilor-cadru de aplicare a O.G.nr.71/2002 privind organizarea și funcționarea serviciilor publice de administrare a domeniului public și privat de interes local;
- O.U.G.nr.195/2002 privind circulația pe drumurile publice, republicată și actualizată în 2017(“Legea circulației”)
- Regulamente privind implementarea O.U.G.nr.195/2002 privind circulația pe drumurile publice,aprobat prin HG 1391/2006;
- Legea nr.155/2010 a Poliției Locale;
- Normativele de proiectare ale parcărilor NP24/1997;
- Legea nr.51/2006 a serviciilor Locale de utilități publice;
- Legea nr.225/2006 pentru modificarea și completarea Legii 51/2006;
- OUG 57/2019 privind Codul Administrativ;
- OG 43/1997 privind regimul drumurilor;
- STAS 2900-89-Lățimea drumurilor.

Art. 2 In prezentul regulament se definesc următorii termeni:

1. **Parcarea:** reprezintă acel spațiu destinat în mod special staționarii autovehiculelor, semnalizat prin indicatoare și marcaje.
 - a) **Parcarea de reședință amenajată:** este situată pe domeniul public al Municipiului Câmpia Turzii, lângă imobilele utilizate de locatari, staționarea autoturismelor fiind permisă contra cost, percepându-se un tarif anual prin hotărâre a Consiliului Local (asfaltată, înierbată sau betonată).
 - b) **Parcarea de reședință neamenajată:** este situată pe domeniul public al Municipiului Câmpia Turzii, lângă imobilele utilizate de locatari, staționarea autoturismelor fiind permisă contra cost, percepându-se un tarif anual prin hotărâre a Consiliului Local (nisip, pământ, pietriș).

Art. 3 Oprirea, staționarea sau parcarea autovehiculelor pe căile de circulație este permisă, reglementată prin indicatoare și marcaje avizate în Comisia de Sistematizare a Circulației, constituită la nivelul Municipiului Câmpia Turzii.

Art. 4 Inchirierea parcărilor de reședință se face în baza unui abonament parcare, în formă scrisă, prin care Municipiul Câmpia Turzii, denumit locator, transmite pe o perioadă determinată, unei persoane fizice sau juridice, denumite locatar, dreptul de exploatare a unui loc de parcare proprietate a Municipiului Câmpia Turzii, în schimbul unui tarif achitat la Serviciul Taxe și Impozite Locale. Cu dovada plății se prezintă la Compartimentul Parcări în vederea ridicării sau avizării abonamentului.

Art. 5 Tariful de parcare se stabilește prin hotărâre de consiliu local și se diferențiază în funcție de tipul de parcare.

Art. 6 Abonamentul de închiriere pentru locul de parcare se încheie pe o perioadă determinată, de maxim 1 an.

Art. 7 Locațiile noi propuse pentru amplasarea și amenajarea parcarilor de reședință sau a celor publice se stabilesc în baza documentațiilor de urbanism întocmite conform prevederilor Legii nr.50/1991, privind autorizarea executării lucrărilor de construcții, republicată, cu modificările și completările ulterioare.

Art. 8 Suprafața unui loc de parcare este de maxim 15 mp.

A. Atribuirea parcărilor de reședință

Art. 9 (1) Parcărilor de reședință sunt parcări amenajate sau neamenajate, aflate la mai puțin de 30 m de frontul imobilelor cu destinație de locuință, utilizate de locatari, amenajate în conformitate cu H.G.nr.955/2004, pentru aprobarea reglementărilor-cadru de aplicare a O.G.nr.71/2002, privind organizarea și funcționarea serviciilor publice de administrare a domeniului public și privat de interes local. Parcărilor de reședință aparțin domeniului public din vecinătatea imobilelor cu destinația de locuință.

(2) Amenajarea parcărilor de reședință se poate face în urma solicitărilor adresate de locatarii, posesori de autovehicule, către Primăria municipiului Câmpia Turzii, în condițiile legii.

Art. 10 Se atribuie câte un loc de parcare pentru fiecare solicitant care face dovada domiciliului/proprietății/folosinței unei locuințe în imobilul la care este arondată parcare și a deținerii/folosinței unui autovehicul cu masa maximă autorizată de până la 3,5 tone și lungimea de maxim 5 metri. Deținătorii de contract închiriere garaj nu beneficiază de parcare, decât în cazul deținerii unui al doilea autoturism. Această cerere se soluționează după soluționarea cererilor pentru ceilalți coproprietari de apartamente în limita locurilor disponibile. Se atribuie câte un loc de parcare pe apartament. În cazul în care o persoană fizică sau juridică deține mai multe apartamente într-un imobil poate solicita un singur loc de parcare.

Art. 11 În situațiile în care numărul de solicitanți depășește numărul de locuri amenajate în parcare de reședință sau când unul sau mai multe locuri sunt solicitate expres de mai mulți locatari, atribuirea se face pe principiul „primul venit, primul servit”.

Art. 12 În cazul în care numărul solicitărilor de locuri de parcare este mai mic decât numărul locurilor de parcare, dintr-o parcare de reședință, se pot atribui două locuri de parcare solicitanților care provin din aceeași familie. De asemenea, se pot atribui locuri de parcare locatarilor/proprietarilor imobilelor învecinate care nu au primit locuri în parcare de reședință aferentă acestora.

Art. 13 În parcarile de reședință se repartizează locuri de parcare gratuită persoanelor cu dizabilități sau reprezentanților legali ai acestora, și veteranilor de război, pe bază de solicitare, acestea având prioritate la atribuirea unui loc de parcare.

Art. 14 Tariful locului de parcare se stabilește anual prin hotărâre a Consiliului Local al Municipiului Câmpia Turzii. Tariful se majorează cu 25% x suma/ loc/ an pentru fiecare categorie anterioară care solicită un al doilea loc de parcare, în limita disponibilității.

Art. 15 Subînchirierea locurilor de parcare este interzisă. Nerespectarea acestei prevederi conduce la rezilierea unilaterală a abonamentului de închiriere pe perioada derulării acestuia, fără restituirea sumelor achitate în avans, urmând ca locul de parcare devenit vacant să fie realocat în condițiile prezentului regulament.

Art. 16 La reînnoirea abonamentului de închiriere a parcarilor de reședință este obligatorie prezentarea certificatului de înmatriculare a autoturismului, dovada achitării tarifului abonament parcare și dovada domiciliului/proprietății. **ÎN CAZUL NEACHITĂRII TARIFULUI DE ABONAMENT PARCARE REȘEDINȚĂ PÂNĂ LA DATA DE 31.01 PENTRU ANUL ÎN CURS, SE PIERDE LOCUL DE PARCARE ACESTA FIIND DECLARAT LIBER PENTRU ÎNCHIRIERE ÎNCEPÂND CU DATA DE 01.02. A ANULUI ÎN CURS.**

Art. 17 Obținerea unui loc de parcare

În vederea obținerii unui loc de parcare de reședință aflat pe domeniul public al Municipiului Câmpia Turzii, solicitanții vor depune la Registratura Primăriei următoarele documentele:

(1) Persoane fizice

a) Cerere tip;

b) Documente privind domiciliul/rezidența, respectiv copie după cartea de identitate sau document de proprietate, contract de închiriere imobil, act de donație sau moștenire;

c) Copie după certificatul de înmatriculare al autovehiculului deținut în proprietate sau folosință cu inspecția tehnică periodică (IPT) valabilă sau document privind dreptul de folosință (contract de leasing, act de donație, act de moștenire, contract de comodat) asupra autovehiculului;

d) Certificat de încadrare într-o grupă de handicap (dacă este cazul);

e) Dovada că este veteran de război sau orice alte documente care dovedesc încadrarea în prevederile unor acte normative și hotărâri ale consiliului local Câmpia Turzii (dacă este cazul);

(2) Persoanele juridice

a) Cerere tip;

b) Copie după Certificatul de Înregistrare al societății;

c) Dovadă sediu/punct de lucru;

e) Copie după certificatul de înmatriculare al autovehiculului deținut în proprietate sau folosință cu inspecția tehnică periodică (IPT) valabilă sau document privind dreptul de folosință (contract de leasing, act de donație, act de moștenire, contract de comodat) asupra autovehiculului

Art. 18 Pentru închirierea unei parcări de reședință (persoane fizice), beneficiarul prezintă cartea/buletinul de identitate sau orice alt act care face dovada domiciliului stabil/ reședinței aflate în apropierea parcării amenajate și certificatul de înmatriculare al autoturismului, din care să rezulte calitatea de proprietar sau de utilizator al beneficiarului abonamentului și faptul că autovehiculul are inspecția tehnică periodică la zi. Pentru o unitate locativă Primăria municipiului Câmpia Turzii atribuie maxim două abonamente de tip reședință/ domiciliu în limita locurilor disponibile.

B. Intreținerea și exploatarea locurilor de parcare de reședință

Art. 19 Identificarea, amenajarea, marcarea, numerotarea și semnalizarea cu indicatoare de parcare, se asigură de către proprietar. Contravaloarea blocatorului se suportă de către abonat, după ce acestea au fost achiziționate și montate de către locator, în baza unei cereri.

Art. 20 Intenția de renunțare la locul de parcare atribuit, înainte de expirarea perioadei de închiriere se aduce la cunoștință în scris Primăriei municipiului Câmpia Turzii de către beneficiar cu cel puțin 30 de zile anterior datei propuse pentru predarea spațiului de parcare înainte de eliberare.

Art. 21 Curățenia/dezapezirea în parcările de reședință se asigură de către beneficiarii locurilor de parcare.

CAPITOLUL 2

CONTRAVENȚII ȘI SANCTIUNI

Art. 22 Constituie contravenții următoarele fapte:

1. Ocuparea locului de parcare atribuit conform prevederilor prezentului regulament, de către alte persoane decât cel cărui i-a fost atribuit;
2. Neasigurarea curățeniei/dezapezirii în parcări de către abonați;
3. Montarea ilegală a unor semne, plăcuțe pentru rezervarea locului de parcare, sau a unor sisteme de blocare, altele decât cele amplasate de administrația publică locală;
4. Distrugerea platformei de parcare precum și a însemnelor/plăcuțelor pentru rezervarea locurilor de parcare;
5. Neeliberarea locurilor de parcare la solicitarea Primăriei Municipiului Câmpia Turzii sau a unităților care execută diverse lucrări (de marcarea, modernizare, lucrări la rețele edilitare etc);
6. Ocuparea locurilor amenajate cu destinația parcare de reședință fără a deține abonament;
7. Blocarea prin orice mijloace, a utilizării parcării de către titularul abonamentului;
8. Ocuparea a două sau mai multe locuri de parcare prin nerespectarea marcajului;
9. Efectuarea lucrărilor de reparații/întreținere ale autovehiculului pe locul de parcare care produc murdărirea sau degradarea platformei de parcare;
10. Închirierea sau vânzarea locului de parcare unei terțe persoane;
11. Efectuarea altor activități pe locul de parcare decât cele pentru care a fost închiriat;
12. Blocarea căilor de acces în incinta imobilelor;
13. Montarea de țarcuri, garduri, copertine sau sisteme de blocare acces(decât cele achiziționate și aprobate de Primăria Municipiului Câmpia Turzii.

Art. 23 Faptele prevăzute la art. 22 se sancționează cu amendă contravențională astfel:

1. Faptele prevăzute de art. 22 , pct. 1, 2, 3, 5, 6, 7, 8, 9, cu amendă între 200-400 lei;
2. Faptele prevăzute la art. 22 pct. 4, 12, cu amendă între 400-800 lei și refacerea carosabilului pe cheltuiala contravenientului;
3. Faptele prevăzute la art 22, pct. 10, 11, 13, cu amedă între 800-1000 lei la care se adaugă despăgubiri raportat la pagubele produse.

Art. 24 Prezentei hotărâri i se aplică prevederile OG 2/2001 privind plata a jumătate din minimul amenzii prevăzute la art.23 în termen de 15 zile de la data încheierii procesului verbal de contravenție ori, după caz, de la data înmânării sau comunicării acestuia.

Art. 25 Constatarea contravențiilor și aplicarea sancțiunilor se fac de către agenții poliției locale împuterniciți prin dispoziția Primarului Municipiului Câmpia Turzii sau alți împuterniciți ai primarului.

Art. 26 În cazul în care cei care săvârșesc fapte de natura celor prevăzute la art.22 pct.1,6,7,8,12 din prezenta hotărâre nu pot fi identificați pe loc, agentul constator va fotografia autoturismul, iar identificarea posesorului acestuia se va face prin interogarea bazei de date de catre Serviciul Public Poliția Locală. După obținerea datelor de identificare se va întocmi procesul-verbal de constatare a contravenției, care va fi comunicat contravenientului prin mijloacele stabilite prin lege.

DISPOZIȚII FINALE

Art. 27. Locurile neatribuite din parcările de reședință amenajate de Primăria Câmpia Turzii vor fi aduse la cunoștință publicului prin afișare pe site-ul Primăriei Municipiului Câmpia Turzii și alte mijloace media.

Art. 28. Prezenta hotărâre are un caracter normativ.

Art. 29. De la data adoptării prezentei hotărâri, Hotărârile Consiliului Local nr. 16/2009 și nr.67/2009 să își înceteze aplicabilitatea.

Art. 30. Cu ducerea la îndeplinire a acestei hotărâri se încredințează Primarul Municipiului Câmpia Turzii, Serviciul Public Poliția Locală, Serviciul Investiții, Serviciul Evidența și Gestiunea Patrimoniului.

Art. 31. Comunicarea prezentei hotărâri se va face prin grija Serviciului Juridic .

PREȘEDINTE DE ȘEDINȚĂ

Ana Maria NAGY



**CONTRASEMNEAZĂ
SECRETAR GENERAL
Nicolae STEFAN**

FORMULARE

CERERE

pentru închirierea/prelungirea unui loc de parcare
(pentru persoane fizice)

DOMNULE PRIMAR

Subsemnatul/a _____ domiciliat/ă în
_____, strada _____, numărul _____, bl. _____, sc.
_____, et. _____, ap. _____, jud. _____, legitimat/ă cu B.I./C.I. seria _____
numărul _____, eliberat/ă de _____ la data de _____, CNP
_____, prin prezenta solicit aprobarea închirierii unui loc în
parcarea de reședință arondată imobilului în care locuiesc, pentru autoturismul
marca _____, număr de înmatriculare _____.

Anexez următoarele documente justificative:

1. Documente privind domiciliul/rezidența, actul de identitate, actul de proprietate sau de folosință al imobilului, în copie;
2. Certificatul de înmatriculare al autoturismului cu ITP-ul valabil, în copie;
3. Documente privind deținerea în proprietate sau în folosință a autoturismului, în copie.
4. Dovada achitării abonamentului.

Telefon _____

Data _____

Semnătură

CERERE
pentru închirierea/prelungirea unui loc de parcare
(pentru persoane juridice)

DOMNULE PRIMAR

Subscrisa, _____, cu sediu în _____ strada _____, numărul _____, bl. _____, sc. _____, et. _____, ap. _____, jud. _____ înregistrată la Oficiul Registrului Comerțului sub numărul _____ cod unic de înregistrare _____, reprezentată prin administrator _____, prin prezenta solicit aprobarea închirierii unui loc în parcare de reședință arondată imobilului în care subscrisa își are sediul, pentru autoturismul marca _____, număr de înmatriculare _____.

Anexez următoarele documente justificative:

1. Documente privind sediul social, certificatul de înregistrare, actul de identitate al administratorului sau mandatarului, actul de proprietate sau de folosință al imobilului, în copie;
2. Certificatul de înmatriculare al autoturismului cu ITP-ul valabil, în copie;
3. Documente privind deținerea în proprietate sau în folosință a autoturismului, în copie.
4. Dovada achitării abonamentului.

Telefon _____

Data _____

Semnătură _____



PRIMĂRIA MUNICIPIULUI CÂMPIA TURZII
SERVICIUL PUBLIC POLIȚIA LOCALĂ
COMPARTIMENT PARCĂRI

NR. ____ / ____

ABONAMENT PARCARE REȘEDINȚĂ

NUMELE ȘI PRENUMELE:

ADRESA PARCAJULUI:

NR. LOC:

NR. AUTO:

Valabil până la:

ÎNTOCMIT:

Am primit un exemplar
Semnătură contribuabil

Oliğațiile titularului de abonament:

1. ABONAMENTUL ESTE VALABIL ȘI SE PLATEȘTE ANUAL PÂNĂ LA DATA DE 31 IANUARIE A ANULUI ÎN CURS;
2. LOCURILE DE PARCARE SITUATE ÎN MUNICIPIUL CÂMPIA TURZII SUNT ADMINISTRATE CU RESPECTAREA PREVEDERILOR HCL.....;
3. ÎN SITUAȚIA ÎN CARE SE CONSTATĂ NERESPECTAREA CONDIȚIILOR INIȚIALE DE ALOCARE A LOCULUI DE PARCARE SAU NEPLATA ACESTUIA PÂNĂ LA DATA DE 31 IANUARIE A ANULUI ÎN CURS, SE VA RETRAGE ABONAMENTUL PE PERIOADA DERULĂRII ACESTUIA, FĂRĂ RESTITUIREA SUMELOR PLATITE ÎN AVANS, URMÂND CA LOCUL DE PARCARE DEVENIT VACANT SĂ FIE REALOCAT ÎN CONDIȚIILE HCL.....;
4. LA PRELUNGIREA ABONAMENTULUI SE VOR PREZENTA ÎN MOD OBLIGATORIU URMĂTOARELE DOCUMENTE ÎN ORIGINAL:
PERSOANE FIZICE: ABONAMENTUL EMIS ÎN ANUL ANTERIOR, CERTIFICATUL DE ÎNMATRICULARE AL AUTOTURISMULUI PROPRIETATE CU I.T.P. VALABIL, B.I./C.I. DIN CARE SĂ REZULTE DOMICILIUL SAU REȘEDINȚA ÎN APROPIEREA PARCAJULUI ȘI DOVADA ACHITĂRII ABONAMENTULUI ;
PERSOANE JURIDICE: ABONAMENTUL EMIS ÎN ANUL ANTERIOR, CERTIFICATUL DE ÎNMATRICULARE AL AUTOTURISMULUI PROPRIETATE CU I.T.P. VALABIL, CERTIFICAT DE ÎNREGISTRARE AL FIRMEI/CERTIFICAT CONSTATATOR DIN CARE SĂ REZULTE SEDIUL SOCIAL SAU PUNCTUL DE LUCRU ÎN APROPIEREA PARCAJULUI ȘI DOVADA ACHITĂRII ABONAMENTULUI
ÎN CAZUL PERSOANELOR FIZICE TITULARE ALE ABONAMENTULUI PRELUNGIREA SE POATE REALIZA CU UN AUTOTURISM PROPRIETATEA UNUI MEMBRU DE FAMILIE;
5. ABONAMENTUL DE PARCARE NU SUNT TRANSMISIBILE;
6. ESTE INTERZISĂ SUBÎNCHIRIEREA LOCULUI DE PARCARE
7. ABONATUL ARE OBLIGAȚIA DE A ASIGURA CURAȚENIA ȘI DEZAPEZIREA LOCULUI DE PARCARE;
8. LA SOLICITAREA PRIMĂRIEI MUNICIPIULUI CÂMPIA TURZII, ABONATUL ESTE OBLIGAT SĂ ELIBEREZE PARCAJUL OCUPAT, ABONAMENTUL FIIND RETRAS SAU ANULAT
9. TARIFUL ABONAMENTULUI SE STABILEȘTE ANUAL , PRIN HOTĂRÂRI ALE CONSILIULUI LOCAL AL MUNICIPIULUI CÂMPIA TURZII
10. PREZENTUL ABONAMENT SE COMPLETEAZĂ CU DISPOZIȚIILE PREVĂZUTE ÎN HCL.....

*Prin semnarea prezentului document sunteți de acord cu prelucrarea datelor cu caracter personal de către Serviciul Public Poliția Locală pentru administrarea parcarilor, cu respectarea prevederilor Regulamentului(UE) 2016/679.

VIZA ANUALĂ	NR.CHITANȚA/DATĂ/SUMĂ	SEMNĂTURA/STAMPILA

Model placuță parcare de reședință



Model blocator parcare

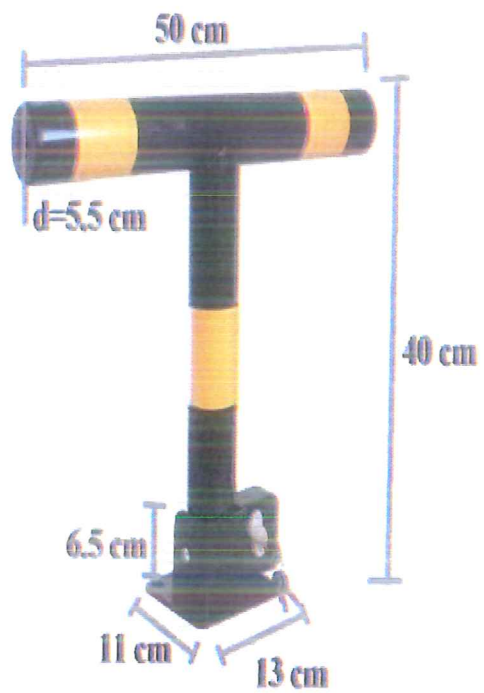

Greutate: 5 kg
Înălțime: 40 cm
Înălțime culcat: 7 cm