



ROMÂNIA  
JUDEȚUL CLUJ  
CONSILIUL LOCAL AL MUNICIPIULUI CÂMPIA TURZII  
Str. Laminoriștilor nr.2  
Tel: 0264/368001; 0264/368002; 0264/368004; fax: 0264/365467  
<https://campiaturzii.ro>; e-mail: [primaria@campiaturzii.ro](mailto:primaria@campiaturzii.ro)

## HOTĂRÂRE

### Nr. 251 din 19.12.2024

**Privind modificarea anexelor 1-4 din HCL nr.202 din 28.11.2019 pentru aprobarea înființării serviciului public de administrare a domeniului public si privat cuprinzând activitățile de întreținere, amenajare și înfrumusețare a spațiilor verzi din municipiul Câmpia Turzii și a atribuirii directe a gestiunii, inclusiv dreptul de a administra și exploata infrastructura tehnico-edilitară aferentă serviciului către societatea Compania de Salubritate Câmpia Turzii S.A. în insolvență**

Consiliul Local al Municipiului Câmpia Turzii întrunit în ședința ordinară la data de 19.12.2024;

Analizând proiectul de hotărâre nr. 34141 din 21.10.2024, privind modificarea anexelor 1-4 din HCL nr.202 din 28.11.2019 pentru aprobarea înființării serviciului public de administrare a domeniului public si privat cuprinzând activitățile de întreținere, amenajare și înfrumusețare a spațiilor verzi din municipiul Câmpia Turzii și a atribuirii directe a gestiunii, inclusiv dreptul de a administra și exploata infrastructura tehnico-edilitară aferentă serviciului către societatea Compania de Salubritate Câmpia Turzii S.A. în insolvență, inițiat de Primarul Municipiului Câmpia Turzii, *dl. Dorin Nicolae LOJIGAN*.

Având în vedere Referatul de aprobare nr. 34140 din 21.10.2024 al Primarului Municipiului Câmpia Turzii;

Analizând prevederile:

- OG 71/2002 *privind organizarea și funcționarea serviciilor publice de administrare a domeniului public și privat de interes local*;
- Legea 24/2007 *actualizată și republicată. Legea privind reglementarea și administrarea spațiilor verzi din intravilanul localităților*.
- OG 21/2002 *privind gospodărirea localităților urbane și rurale*;

Văzând raportul de specialitate nr. 34142 din 21.10.2024, precum și avizul favorabil dat proiectului de hotărâre de către comisia de specialitate nr. 1 - *pentru buget, finanțe, prognoze economice, administrație publică* a Consiliului Local al Municipiului Câmpia Turzii;

În temeiul dispozițiilor art. 84, art.129 alin (1),alin (2) lit.”d”, alin.(7) lit.”n”, alin (14) si art 285 din O.U.G. nr.57/2019 privind Codul administrativ;

## HOTĂRĂȘTE:

**Art. I.** Studiul de fundamentare a deciziei de delegare a gestiunii serviciului public de administrare a domeniului public si privat cuprinzând activitățile de întreținere, amenajare și înfrumusețare a spațiilor verzi din municipiul Câmpia Turzii, aprobat prin art.2 din HCL nr. 202 din 28.11.2019 se modifică conform anexei nr. 1 la prezenta hotărâre.

**Art. II.** Caietul de sarcini pentru delegarea gestiunii serviciului public de administrare a domeniului public si privat cuprinzând activitățile de întreținere, amenajare și

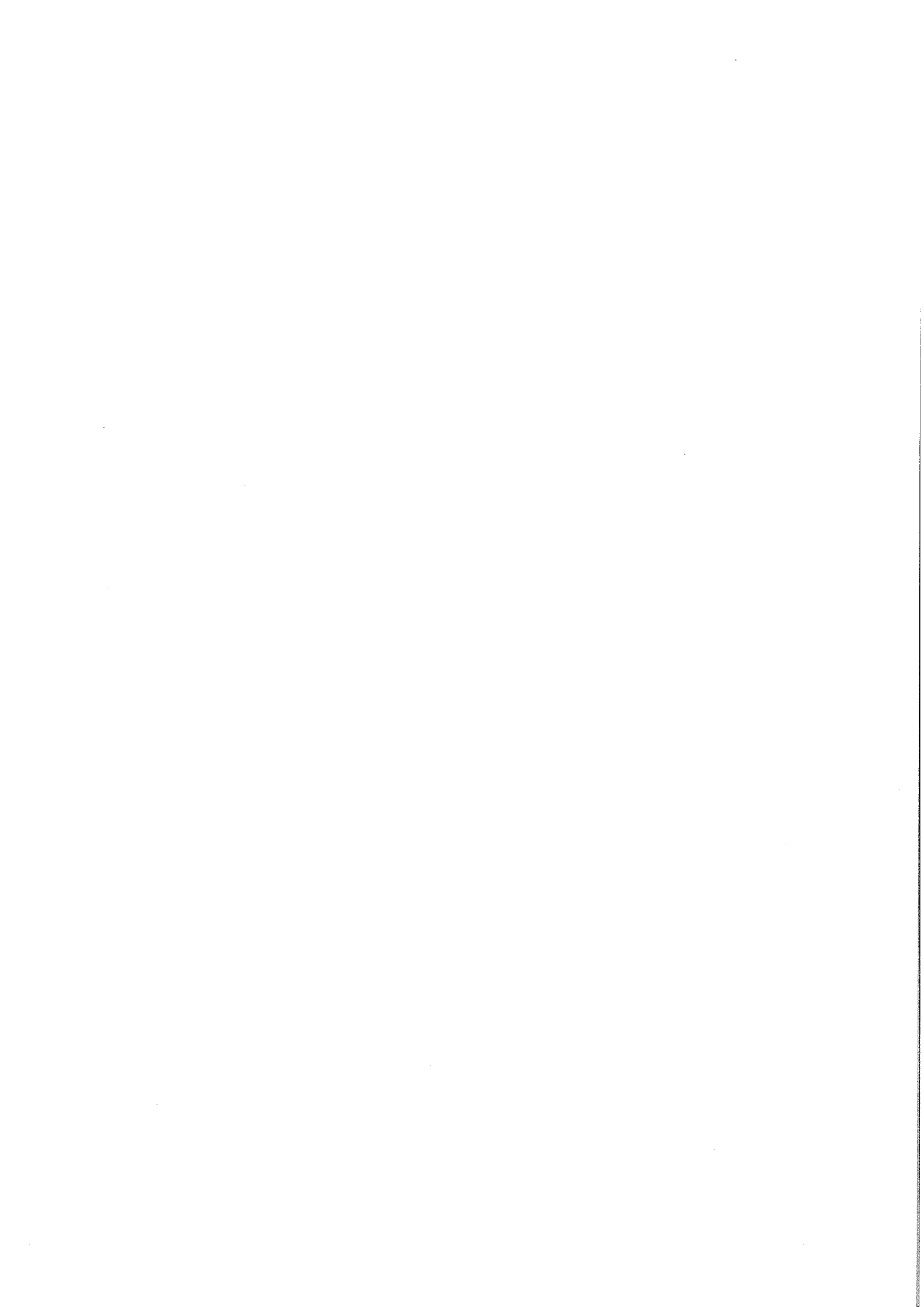

înfrumusețare a spațiilor verzi din municipiul Câmpia Turzii, aprobat prin art.3 din HCL nr. 202 din 28.11.2019 se modifică conform anexei nr. 2 la prezenta hotărâre.

**Art. III.** Regulamentul de organizare și funcționare a serviciului public de administrare a domeniului public și privat cuprinzând activitățile de întreținere, amenajare și înfrumusețare a spațiilor verzi din municipiul Câmpia Turzii, aprobat prin art.4 din HCL nr. 202 din 28.11.2019 se modifică conform anexei nr. 3 la prezenta hotărâre.

**Art. IV.** Contractul de delegare a gestiunii serviciului public de administrare a domeniului public și privat cuprinzând activitățile de întreținere, amenajare și înfrumusețare a spațiilor verzi din municipiul Câmpia Turzii, aprobat prin art.5 din HCL nr. 202 din 28.11.2019 se modifică conform anexei nr. 4 la prezenta hotărâre.

**Art. V.** Prezenta hotărâre are caracter normativ.

**Art. VI.** Toate celelalte articole din HCL nr 202 din 28.11.2019 sunt și rămân neschimbate.

**Art. VI.** - Comunicarea prezentei hotărâri se face prin grija Aparatului Permanent al Consiliului Local.

**PREȘEDINTE DE ȘEDINȚĂ**

**Finica Oaida**



**CONTRASEMNEAZĂ  
SECRETAR GENERAL**

**Nicolae ȘTEFAN**

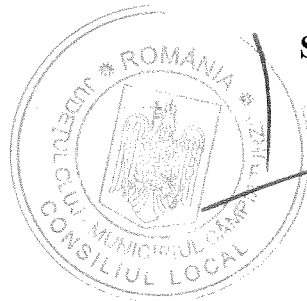

Voturi: Pentru: 18

Împotrivă: --

Abțineri : --

Numărul consilierilor în funcție: 19

Numărul consilierilor prezenți: 18

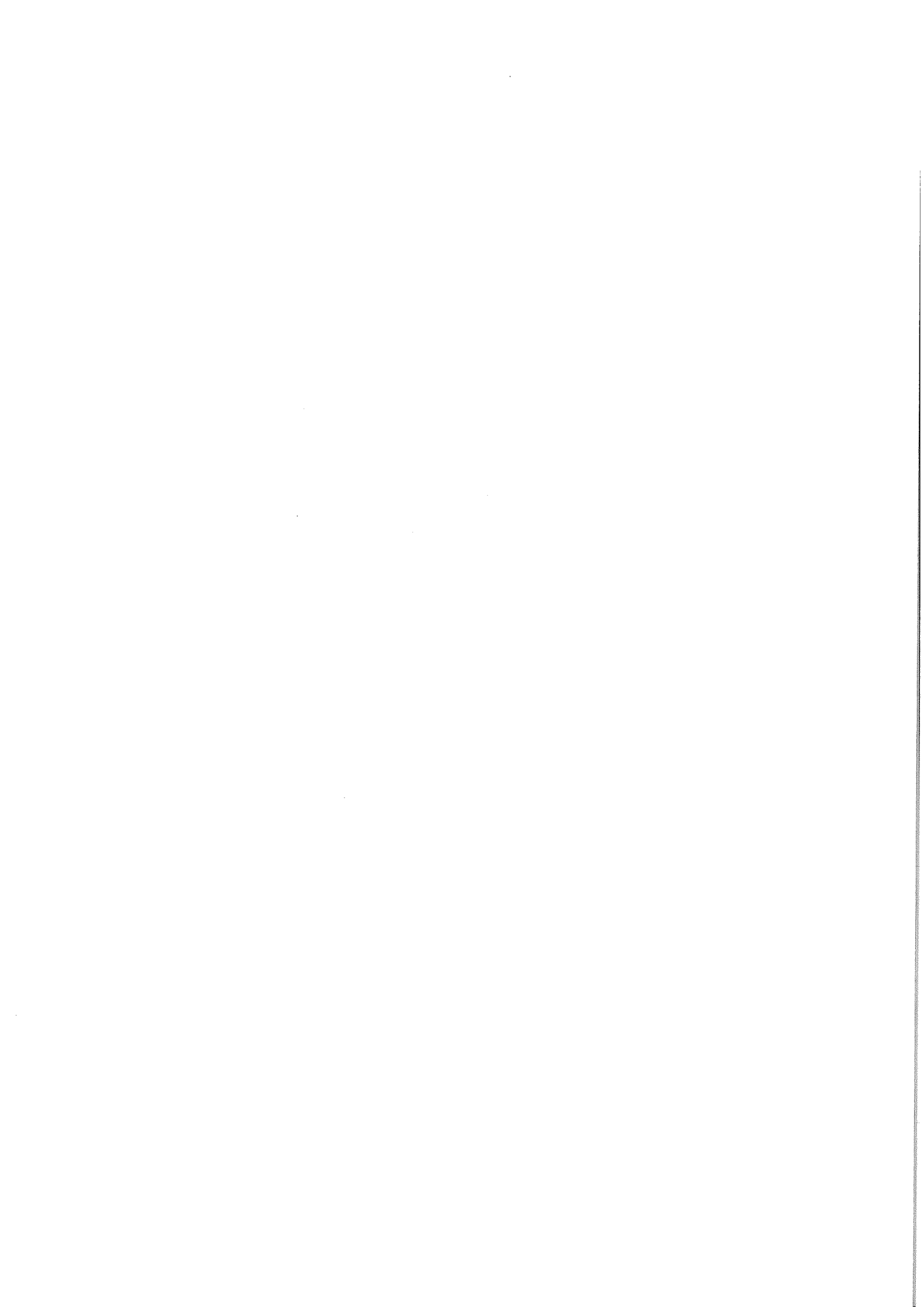

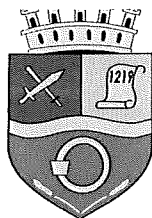

ROMÂNIA  
JUDEȚUL CLUJ  
MUNICIPIUL CÂMPIA TURZII  
Nr. \_\_\_\_\_ din \_\_\_\_\_

Anexa 1 la HCL nr. 251 din 29.12.2024

**STUDIU DE FUNDAMENTARE  
A DECIZIEI DE DELEGARE A GESTIUNII SERVICIULUI PUBLIC DE  
ADMINISTRARE A DOMENIULUI PUBLIC SI PRIVAT, PRIVIND  
ACTIVITĂȚILE DE ÎNTREȚINERE, AMENAJARE ȘI ÎNFRUMUSEȚARE A  
SPAȚIILOR VERZI DIN MUNICIPIUL CÂMPIA TURZII**

**CAPITOLUL I.  
INTRODUCERE**

La baza întocmirii acestui studiu de fundamentare s-a ținut cont de Ordonanța Guvernului nr. 71/2002, aprobată cu modificări prin Legea nr. 3/2003 și Legea nr. 24/2007, OG 21/2002 privind gospodărirea localităților urbane și rurale; cu modificări și actualizări ulterioare.

Înființarea, organizarea, coordonarea și reglementarea serviciului de administrare a domeniului public și privat al municipiului Câmpia Turzii constituie obligația exclusivă a autorității administrației publice locale, iar monitorizarea și controlul funcționării și gestionării acestuia intră în atribuțiile și responsabilitatea exclusivă ale acestei autorități.

Prin activitățile de întreținere, amenajare și înfrumusețare a spațiilor verzi aferente serviciului de administrare a domeniului public și privat al municipiului Câmpia Turzii, se urmărește :

- a) satisfacerea cerințelor și nevoilor de utilitate publică ale comunităților locale;
- b) asigurarea unor condiții ridicate de confort a cetățenilor;
- b) ridicarea continuă a standardelor și a indicatorilor de performanță ai serviciilor prestate;
- c) dezvoltarea și modernizarea infrastructurii edilitar-urbane ;
- d) protecția și conservarea mediului natural și construit;
- e) adaptabilitatea serviciilor la cerințele comunitatii locale.

Utilizatorii/ serviciului de întreținere și amenajare spații verzi sunt :

- a) în primul rând cetățenii din municipiul Câmpia Turzii, având în vedere arealul public pe care se va desfășura serviciul;
- b) institutiile publice, unități de învățământ ;
- c) vizitatorii Municipiului Câmpia Turzii.

Activitățile de întreținere, amenajare și înfrumusețare a spațiilor verzi aferente serviciului de administrare a domeniului public și privat al municipiului Câmpia Turzii vor îndeplini funcțiile pentru care a fost creat serviciul respectiv:

- a) funcția ecologică, prin care se va realiza climatul normal, combaterea poluării fonice și a aerului, ameliorarea compoziției chimice a solului și a aerului;
- b) funcția de utilitate publică, prin care se vor asigura activitățile sportive, odihnă, agrementul și jocurile de copii;
- c) funcția complementară, prin care se va asigura susținerea sistemelor urbane din punct de vedere socio-economic;

- d) reduc temperatura din oras prin procesul de evaporare a apei din plante, având un impact asupra microclimatului și reglează regimul precipitațiilor;
- e) plantele constituie sursa de oxigen a aerului , ducând la reducerea poluării.

## **CAPITOLUL II. SITUAȚIA LA ORA ACTUALĂ**

În suprafața totală de 172,9301 ha inventariate în Registrul Spațiilor Verzi, și ținând cont de situațiile întâlnite în teren și de solicitările făcute de cetățeni s-a identificat necesitatea extinderii realizării serviciului, spre exemplu zona blocurilor care dețin zone verzi cu suprafețe relativ mari dar neîntreținute. Pentru a asigura continuitatea activităților de întreținere, amenajare și înfrumusețare a spațiilor verzi, aferente serviciului de administrare a domeniului public și privat al municipiului Câmpia Turzii autoritatea publică se poate folosi de prevederile art. 13 alin (2), de a atribui o parte a activităților serviciului public de administrare a domeniului public și privat al municipiului Câmpia Turzii prin încredințare directă la societatea Compania de Salubritate Câmpia Turzii SA în insolvență, având în vedere că operatorul este o societate cu capital 100% al Municipiului Câmpia Turzii (cu un singur acționar).

## **CAPITOLUL III. NECESITATEA DELEGĂRII ACTIVITĂȚILOR**

În toate țările dezvoltate sau în curs de dezvoltare preocuparea pentru mediul înconjurător și protecția mediului este din ce în ce mai mare. Astfel prin amenajarea și întreținerea spațiilor verzi la un standard ridicat se va oferi cetățenilor orașului un mediu de viață sănătos și plăcut. Organizarea și gestionarea orașelor trebuie bine gândită pentru a menține un echilibru între natura și dezvoltarea socio-economică.

Față de suprafețele întreținute în prezent se dorește să se extindă aria de întreținere a spațiilor verzi, pe alte suprafețe: condominiile (asociații de proprietari), cartiere, curțile gradinițelor și școlilor, intrările în oraș, precum și alte solicitări.

Lucrările care se vor realiza vor fi de cosit iarbă, tăiat gard viu, adunat și transport resturi vegetale, etc. prevăzute în caietul de sarcini. Suprafețele care intră sub incidența acestui studiu sunt prezentate în anexa la caietul de sarcini.

## **CAPITOLUL IV. DESCRIEREA ACTIVITĂȚII**

Activitățile de întreținere, amenajare și înfrumusețare a spațiilor verzi aferente serviciului de administrare a domeniului public și privat al municipiului Câmpia Turzii își vor îndeplini funcțiile pentru care a fost creat serviciul. Cerințele pe care trebuie să le îndeplinească sunt prevăzute în Regulamentul de organizare și funcționare și Caietul de sarcini.

Elaborarea regulamentului de organizare și funcționare și a caietului de sarcini a avut în vedere respectarea și îndeplinirea principiilor înscrise în Ordonanța Guvernului nr. 71/2002, aprobată cu modificări prin Legea nr. 3/2003 și Legea nr. 24/2007 privind reglementarea și administrarea spațiilor verzi din intravilanul localităților.

Funcționarea activităților de întreținere, amenajare și înfrumusețare a spațiilor verzi aferente serviciului de administrare a domeniului public și privat al municipiului

Câmpia Turzii se va face cu respectarea prevederilor legislative și asigurarea unui nivel calitativ ridicat de prestare a serviciilor.

## **CAPITOLUL V. GESTIUNEA ACTIVITĂȚILOR**

Activitățile de întreținere, amenajare și înfrumusețare a spațiilor verzi aferente serviciului de administrare a domeniului public și privat al municipiului Câmpia Turzii face parte din categoria activităților specifice serviciilor de administrare a domeniului public și privat destinate satisfacerii unor nevoi ale comunităților locale pentru ridicarea gradului de civilizație și confort al acestora.

Conform prevederilor art.9 alin. (1) din Ordonanța nr.71/2002 privind organizarea și funcționarea serviciilor publice de administrare a domeniului public și privat de interes local, cu modificările și completările ulterioare, serviciile de administrare a domeniului public și privat se înființează și se organizează în baza unor studii de fundamentare întocmite din inițiativa autorităților administrației publice locale. Aceste studii de fundamentare vor analiza necesitatea și oportunitatea înființării serviciilor, vor evalua indicatorii tehnico-economici, vor identifica sursele de finanțare a serviciului și vor recomanda soluția optimă privind modul de organizare și gestionare a serviciilor.

Gestiunea serviciilor de administrare a domeniului public și privat se poate organiza în următoarele modalități:

- gestiune directă;
- gestiune indirectă sau gestiune delegată.

Gestiunea directă se realizează prin intermediul unor operatori de servicii de administrare a domeniului public și privat, care pot fi:

- 1.compartimentele pentru administrarea domeniului public și privat, organizate în cadrul aparatului propriu al consiliului local;
- 2.unul sau mai multe servicii publice, specializate și autorizate conform legii, având personalitate juridică și buget propriu, organizate în subordinea consiliului local.

Acești operatori furnizori/prestatori ai serviciilor de administrare a domeniului public și privat se organizează și funcționează potrivit unui regulament de organizare și funcționare aprobat de consiliul local.

Gestiunea indirectă sau gestiunea delegată se realizează prin intermediul unor operatori furnizori/prestatori de servicii de administrare a domeniului public și privat, care pot fi:

- 1.societăți comerciale pe acțiuni cu capital al unităților administrativ-teritoriale, înființate de autoritățile administrației publice locale;
- 2.societăți comerciale pe acțiuni cu capital privat, intern sau extern;
- 3.societăți comerciale pe acțiuni cu capital mixt, public și privat.

Activitățile specifice serviciului de întreținere și amenajare zone verzi se organizează și se desfășoară pe baza unui caiet de sarcini și a unui regulament de organizare și funcționare, prin care se stabilesc nivelurile de calitate și indicatorii de performanță ai serviciilor, condițiile tehnice, raporturile operator-utilizatori, precum și modul de tarifare, facturare și încasare a contravalorii serviciului.

Delegarea gestiunii serviciilor publice de administrare a domeniului public și privat se poate realiza prin:

- negociere directă, în cazul operatorilor cu capital al unităților administrativ-teritoriale, înființate de autoritățile administrației publice locale sau rezultați ca urmare

a reorganizării administrative din rațiuni operaționale și economico-financiare a serviciilor de administrare a domeniului public și privat;

-licitație publică, în cazul operatorilor societății comerciale cu capital public, privat sau mixt.

Delegarea gestiunii poate fi făcută numai către operatori atestați și autorizați în condițiile legii. Societatea Compania de Salubritate Câmpia Turzii SA în insolvență este organizată și funcționează sub autoritatea Consiliului Local al Municipiului Câmpia Turzii care are o influență determinantă în relația cu societatea.

Societatea se înființează ca urmare a reorganizării R.A.G.C.L. Câmpia Turzii și transformarea acesteia în societate pe acțiuni, în baza Hotărârii Consiliului Local nr. 37/29.08.2005 emisă în temeiul art. 36 din OUG nr. 30/1997 privind reorganizarea unităților economice de stat în regii autonome sau în societăți comerciale și în conformitate cu dispozițiile Legii nr. 31/1990 privind societățile comerciale, modificată și completată. La momentul înființării societatea este înregistrată sub denumirea de SLCIAS S.A. (Salubritate, Lucrări de Construcții și Instalații, Alte Servicii).

Prin adoptarea Hotărârii Consiliului Local al Municipiului Câmpia Turzii nr. 124/20.12.2012, privind aprobarea modificării denumirii S.C. SLCIAS S.A. Câmpia Turzii în S.C. COMPANIA DE SALUBRITATE CAMPPIA TURZII S.A., S.C. SLCIAS S.A. Câmpia Turzii devine S.C. COMPANIA DE SALUBRITATE CÂMPIA TURZII S.A.

Unul din obiectele de activitate al societății este circumscris codului CAEN 8130- Activități de întreținere peisagistică

Acționarul unic al societății este Municipiul Câmpia Turzii care deține 100% din capitalul social. Municipiul Câmpia Turzii intenționează să utilizeze posibilitatea prevalării de excepția de la aplicare a legislației achizițiilor publice și poate atribui direct - delegare a gestiunii serviciilor publice de administrare a domeniului public și privat, privind activitățile de întreținere, amenajare și înfrumusețare a spațiilor verzi din municipiului Câmpia Turzii.

## **CAPITOLUL VI. BENEFICIILE ALEGERII ATRIBUIRII DIRECTE A ACTIVITĂȚILOR**

Delegarea gestiunii prin atribuirea directă a serviciilor publice de administrare a domeniului public și privat, privind activitățile de întreținere, amenajare și înfrumusețare a spațiilor verzi din municipiului Câmpia Turzii, către o societate a cărei unic acționar este Municipiul Câmpia Turzii se pot obține următoarele :

- eliminarea termenelor destul de lungi pentru atribuirea contractelor de achiziție.

- tarifele operatorului se vor calcula pe baza unei fișe de fundamentare a fiecărui tarif, însoțită de un memoriu tehnico-economic justificativ și vor fi aprobate prin Hotărârea Consiliului Local al Municipiului Câmpia Turzii. Tarifele se pot ajusta și/sau modifica anual în conformitate cu dispozițiile legale în domeniu, cu aprobarea Consiliului local .

- disponibilitatea și promptitudinea ridicată de a răspunde la solicitările de urgență ale societății, ținând cont de faptul ca societatea Compania de Salubritate Câmpia Turzii SA în insolvență este un operator cu capital 100% Consiliul Local al Municipiului Câmpia Turzii .

- Promovarea și implementarea facilă a politicii în domeniul spațiilor verzi a Municipiului Câmpia Turzii.

## **CAPITOLUL VII. ETAPELE PROCEDURII DE ATRIBUIRE DIRECTĂ A CONTRACTULUI**

Pentru atribuirea directă către Compania de Salubritate Câmpia Turzii SA în insolvență, a serviciilor publice de administrare a domeniului public și privat, privind activitățile de întreținere, amenajare și înfrumusețare a spațiilor verzi din municipiului Câmpia Turzii, este necesară aprobarea de către Consiliul Local a Municipiului Câmpia Turzii a următoarelor :

- **STUDIUL DE FUNDAMENTARE** a deciziei de delegare a gestiunii serviciului public de administrare a domeniului public și privat, privind activitățile de întreținere, amenajare și înfrumusețare a spațiilor verzi din municipiului Câmpia Turzii.
- **REGULAMENTUL DE ORGANIZARE SI FUNCTIONARE** a serviciului public de administrare a domeniului public și privat, privind activitățile de întreținere, amenajare și înfrumusețare a spațiilor verzi din municipiului Câmpia Turzii.
- Aprobarea modalității de atribuire.
- **CAIETUL DE SARCINI** pentru delegare a gestiunii serviciului public de administrare a domeniului public și privat, privind activitățile de întreținere, amenajare și înfrumusețare a spațiilor verzi din municipiului Câmpia Turzii.
- Modelul **CONTRACTULUI DE DELEGARE** ce urmează a fi încheiat între municipiul Câmpia Turzii și operatorul Compania de Salubritate Câmpia Turzii SA în insolvență în insolvență.
- Tarifele cu care Compania de Salubritate Câmpia Turzii SA în insolvență în insolvență va presta serviciul.

## **CAPITOLUL VIII. DURATA CONTRACTULUI**

Durata contractului este de 5 ani (cinci) de la data semnării lui, cu drept de prelungire în conformitate cu legislația în vigoare, cu cel puțin 6 luni înaintea expirării acestei perioade, numai cu aprobarea prealabilă a Consiliului Local al Municipiului Câmpia Turzii.

În concluzie se propune încredințarea directă la operatorul Compania de Salubritate Câmpia Turzii SA în insolvență în insolvență, pentru o perioadă de 5 ani cu posibilitate de prelungire a activităților de întreținere, amenajare și înfrumusețare a spațiilor verzi, aferente serviciului de administrare a domeniului public și privat al municipiului Câmpia Turzii.

**PREȘEDINTE DE ȘEDINȚĂ**  
**Finica Oaida**



**CONTRASEMNEAZĂ**  
**SECRETAR GENERAL**  
**Nicolae STEFAN**

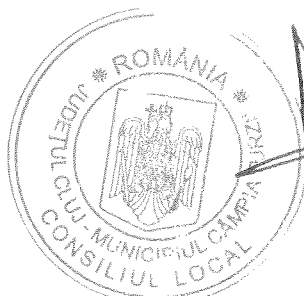
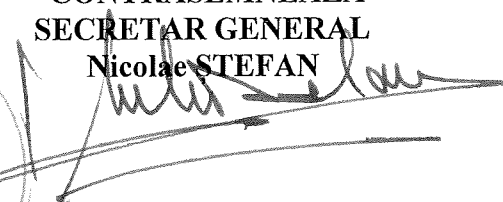

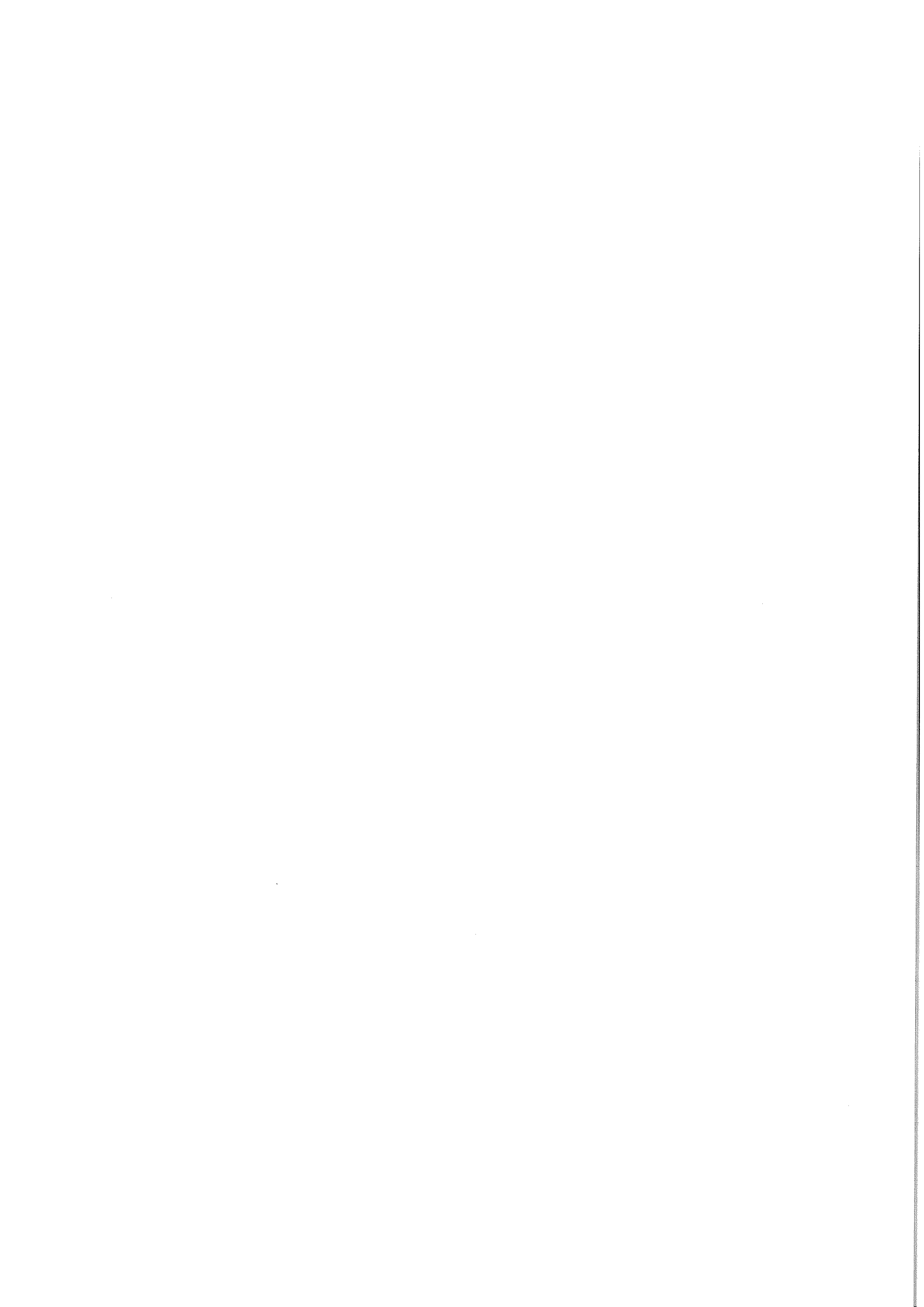

**CAIET DE SARCINI**  
**PENTRU DELEGAREA GESTIUNII SERVICIULUI PUBLIC DE**  
**ADMINISTRARE A DOMENIULUI PUBLIC ȘI PRIVAT PRIVIND**  
**ACTIVITATEA DE ÎNTREȚINERE, AMENAJARE ȘI ÎNFRUMUSEȚARE A**  
**SPAȚIILOR VERZI DIN MUNICIPIULUI CÂMPIA TURZII**

**CAP. I . Informații generale**

**Art.1.** (1) Prezentul caiet de sarcini a fost stabilit pe baza legislației în vigoare și precizează condițiile minime în care trebuie să se desfășoare procedura de delegare prin atribuire directă în vederea prestării activităților de întreținere, amenajare și înfrumusețare a spațiilor verzi din municipiului Câmpia Turzii.

(2) Caietul de sarcini s-a întocmit prin grija Compartimentului Investiții, Serviciului Juridic, din cadrul Primăriei municipiului Câmpia Turzii, în conformitate cu prevederile legale. S-a întocmit și Studiul de fundamentare pentru stabilirea soluției de delegare a gestiunii serviciului public de administrare a domeniului public și privat, privind activitățile de întreținere, amenajare și înfrumusețare a spațiilor verzi din municipiului Câmpia Turzii.

(3) Caietul de sarcini și studiul de fundamentare se aprobă prin Hotărâre de Consiliu Local.

**Art.2** (1) Prezentul caiet de sarcini conține specificațiile tehnice care definesc caracteristicile referitoare la nivelul calitativ, tehnic și de performanță, precum și siguranță în exploatare.

(2) Specificațiile tehnice se referă, de asemenea, la algoritmul executării activităților, la verificarea, inspecția și condițiile de recepție a lucrărilor, precum și la alte condiții ce derivă din actele normative și reglementările în legătură cu desfășurarea activităților de întreținere, amenajare și înfrumusețare a spațiilor verzi din municipiului Câmpia Turzii.

Prezentul caiet de sarcini a fost întocmit cu respectarea prevederilor următoarelor acte normative:

- ✧ OUG 57/2019 privind codul administrativ;
- ✧ Ordonanța Guvernului nr.71/2002 privind organizarea și funcționarea serviciilor publice de administrare a domeniului public și privat de interes local
- ✧ Legea 51/2006 a serviciilor comunitare de utilități publice, cu modificările și completările ulterioare;
- ✧ Legea nr. 50/1991 privind autorizarea lucrărilor de construcții, cu modificările și completările ulterioare;
- ✧ OG 21/2002 privind gospodărirea localităților urbane și rurale;
- ✧ Legea 24/2007 actualizată și republicată. Legea privind reglementarea și administrarea spațiilor verzi din intravilanul localităților.
- ✧ Legea nr. 273/2006 privind finanțele publice locale, cu modificările și completările ulterioare;

**Art.3.** Date de identificare

(1). Denumirea obiectivului: « Delegarea gestiunii serviciului public de administrare a domeniului public și privat, privind activitățile de întreținere, amenajare și înfrumusețare a spațiilor verzi din municipiului Câmpia Turzii » .

(2). Amplasament: Domeniul public - spații verzi din municipiul Câmpia Turzii, în suprafață totală de 172,9301 ha; suprafață conform Registrului local al spațiilor

verzi din intravilanul Municipiului Câmpia Turzii, aprobat prin HCL nr. 229 din 27.10.2022.

(3). Beneficiar: Municipiul Câmpia Turzii, Jud. Cluj.

## **CAPITOLUL II – Situația Tehnică Actuală a Infrastructurii**

**Art.4** (1) Terenul aferent spațiilor verzi pentru care realizează activitățile de întreținere, amenajare și înfrumusețare a spațiilor verzi aferente serviciului de administrare a domeniului public și privat al municipiului Câmpia Turzii este în suprafață totală de 172,9301 ha., conform Raportului structură, planșe și fișe spații verzi. (Anexa 1 la Caietul de sarcini).

## **CAPITOLUL III - Date referitoare la delegarea gestiunii prin atribuire directă**

**Art.5** (1) Obiectul delegării îl constituie gestiunea directă a serviciului public de administrare a domeniului public și privat, privind activitățile de întreținere, amenajare și înfrumusețare a spațiilor verzi din municipiului Câmpia Turzii, în conformitate cu prevederile legale.

(2) Spațiile verzi din municipiul Câmpia Turzii sunt alcătuite din parcuri, scuaruri, aliniamente infrastructură, sensuri giratorii, zone verzi specializate, zone verzi locuințe condominiu, baze de agrement și sportive, locuri de joacă, zone fitness; care au în compoziția lor suprafețe înierbate, rabate și ronduri cu specii floricole anuale, bienale și perene, jardiniere, arbori, arbuști ornamentali, garduri vii, forme și tufe ornamentale.

(3) Lucrările de întreținere ale spațiilor verzi (tăieri de corecție și tuns gard viu, cosit gazon ș.a.) precum și lucrările de amenajare (plantat flori, trandafiri, arbori, arbuști ș.a.) tratamente fitosanitare, se impun a fi efectuate cu operatori economici specializați ce dispun de personal calificat și utilaje performante.

**Art.6** Pentru realizarea obiectivului delegării prin atribuire directă a serviciului public de administrare a domeniului public și privat, privind activitățile de întreținere, amenajare și înfrumusețare a spațiilor verzi din municipiului Câmpia Turzii, în conformitate cu prevederile legale, delegatul/operatorul are obligația de a executa lucrări pentru întreținerea, dezvoltarea și amenajarea spațiilor verzi, într-o anumită cantitate și frecvență.

Prestatorul serviciului va asigura activitățile de întreținere, amenajare și înfrumusețare a spațiilor verzi din municipiului Câmpia Turzii, astfel încât acestea să își îndeplinească funcțiile pentru care au fost create:

- a) funcția ecologică, prin care se va realiza climatul normal, combaterea poluării fonice și a aerului, ameliorarea compoziției chimice a solului și a aerului;
- b) funcția de utilitate publică, prin care se vor asigura activitățile sportive, odihnă, agrementul și jocurile de copii;
- c) funcția complementară, prin care se va asigura susținerea sistemelor urbane din punct de vedere socio-economic;
- d) reduc temperatura din oraș prin procesul de evaporare a apei din plante, având un impact asupra microclimatului și reglează regimul precipitațiilor;
- e) plantele constituie sursa de oxigen a aerului, ducând la reducerea poluării.

Obiectivul activității de întreținere a spațiului verde public din Municipiul Câmpia Turzii îl constituie totalitatea lucrărilor, activităților și a intervențiilor necesare pentru întreținerea, conservarea, regenerarea, reintegrarea și revitalizarea spațiilor verzi aflate în administrarea domeniului public al Municipiului Câmpia Turzii în scopul îmbunătățirii aspectului calitativ al peisajului și al ridicării nivelului și calității vieții în mediul urban.

## CAP.IV . Detalii de execuție

**Art.7.** Echipele de lucru vor fi coordonate obligatoriu de personal cu pregătire profesională corespunzătoare în Horticultură sau Peisagistică.

Prestatorul trebuie să-și organizeze activitatea pentru a putea lucra simultan pe amplasamente diferite și pentru a executa lucrările într-un interval de timp optim.

Prestatorul de lucrări își va dimensiona necesarul în privința personalului, echipamentelor, uneltelor, mijloacelor de transport și a tuturor materiilor prime și materialelor, în funcție de volumul de lucrări estimate, astfel încât obiectivele care vizează cantitatea lucrărilor de întreținere să fie integral îndeplinite la standardele de calitate corespunzătoare, solicitate și verificate de către beneficiar, pentru fiecare lot în parte.

**Art.8.** Realizarea și amenajarea de noi spații verzi va ține seama de prevederile legislației în vigoare referitor la procesul tehnologic și presupune efectuarea următoarelor operații:

**- Operația de pregătire a terenului pentru plantarea gazonului:**

- 1) degajarea terenului prin strângerea cu mâna, sapă și greblă, în grămezi a diferitelor materiale existente la suprafață sau mai puțin îngropate;
- 2) curățarea terenului, prin săpare cu sapă la adâncime de 5 cm, de iarbă și buruieni și transportul acestora cu roaba la marginea zonei de lucru;
- 3) defrișări și tăieri sau doborâri de arbori, operațiuni care se aplică numai în ipoteza întâlnirii acestora în ansamblul lucrărilor de amenajare a peluzelor gazonate;
- 4) extragerea pământului vegetal se realizează prin săparea și aruncarea pământului în depozit sau vehicul, îndepărtarea rădăcinilor, pietrelor și a altor corpuri străine;
- 5) mobilizarea solului în vederea asigurării prizei cu stratul vegetal, nivelarea și finisarea suprafețelor după mobilizarea solului; săparea și întoarcerea pământului, cu sfărmarăa sumară a bulgărilor, nivelarea și mărunțirea bulgărilor cu sapa și grebla, finisarea prin greblarea repetată la metru pătrat de suprafață mobilizată, împrăștierea pământului cu lopata și sfărmarăa sumară a bulgărilor.
- 6) însămânțarea gazonului se va face după așternerea pământului vegetal și mărunțirea fină a acestuia. Însămânțarea gazonului cuprinde transportul în interiorul zonei de lucru, semănarea prin împrăștierea cu mâna, îngropatul cu grebla de grădină și tasarea solului semănat cu tăvălugul de grădină;
- 7) udatul terenului cu furtunul cuprinde întinderea furtunului și racordarea la sursa de apă, udarea și manevrarea furtunului în timpul udării și strângerea furtunului;

**- Operația de întreținere a peluzelor gazonate se realizează prin**

- 1) udarea suprafețelor - se va asigura udarea corespunzătoare, la intervale recomandate în funcție de sezonul de vegetație, regimul pluviometric, nivelul termic al perioadei.
- 2) cosirea suprafețelor - lucrarea se execută săptămânal, prin tunderea gazonului la 2-5 cm, în funcție de specia flosită sau de configurația reliefului zonei gazonate. Se va asigura necesarul de forță de muncă, echipamente, mașini și utilaje necesare pentru un flux continuu, astfel încât toate suprafețele întreținute să poată fi cosite o dată /săptămână. Lucrările de întreținere periodică (lunară, trimestrială) ale suprafețelor gazonate sunt:
- 3) fertilizarea suprafețelor-lucrarea se execută lunar sau trimestrial, în funcție de produsul de nutriție suplimentară folosit, asigurându-se nivelul optim de macroelemente dar și de microelemente. Procurarea îngrășămintelor chimice și organice, transportul și administrarea acestora se va face de către prestator.

4) scarificarea suprafețelor gazonate- se face în scopul regenerării și întineririi plantelor graminee care intră în compoziția gazonului. Lucrarea se face cu utilaje și mașini de scarificare, asigurându-se tăierea în plan vertical a tufei și divizarea în mai multe părți care vor reînțineri planta îmbătrânită. Lucrarea se aplică cu o frecvență de una sau două ori/an. După scarificare se aplică o greblare puternică pentru îndepărtarea tuturor rezidurilor rezultate.

5) rectificarea marginilor peluzelor și a conturului general-lucrarea se execută cu unelte manuale cu lamă tăietoare în plan vertical, pentru asigurarea unei margini curate, bine conturate și bine delimitate de alte suprafețe.

**- Operația de plantare a arborilor și arbuștilor ornamentali în spațiile verzi constă în:**

- 1) săparea manuală a gropilor de diferite dimensiuni, cu păstrarea structurii solului și separarea stratului de pământ vegetal;
- 2) plantarea arborilor și arbuștilor:
  - a) săparea șanțului în jurul balotului;
  - b) curățarea și tăierea rădăcinilor;
  - c) învelirea coroanei cu rogojini legate cu sfoară;
  - d) protejarea bazei tulpinii prin înfășurarea cu pânză de sac
  - e) fixarea în autovehicul și stropirea coroanei cu apă;
  - f) transportul în interiorul zonei de lucru până la locul de plantare
  - g) mocirlitul rădăcinilor;
  - h) așezarea balotului în groapă;
  - i) scoaterea ambalajului;
  - j) astuparea cu pământ a gropilor de plantare;
  - k) baterea pământului;
  - l) executarea farfuriilor sau a mușuroaielor;
  - m) primul udat;
  - n) fasonatul coroanei.

**- Operația de plantare a gardului viu se va realiza astfel:**

- 1) executarea șanțului pentru plantat;
- 2) scoaterea puietilor din depozit;
- 3) transportul puietilor la locul de plantare și repartizarea lor pe lungimea șanțului;
- 4) fasonatul și mocirlitul;
- 5) plantatul puietilor și primul udat.

Pentru protejarea plantațiilor se vor executa:

1. Udarea plantațiilor:

- a) desfășurarea, cuplarea și strângerea furtunului la gura de apă;
- b) udatul propriu-zis;

2. Învelirea trunchiului cu funii din trestie cu apărători.

**- Operațiile de plantat de flori anuale sau bienale și plante perene se vor realiza astfel:** 1) plantări de flori anuale sau bienale:

- a) transportul ghivecelor de flori în interiorul zonei de lucru;
  - b) săparea gropilor pentru plantare;
  - c) plantarea udarea și acoperirea cu pământ,
- 2) plantarea plantelor perene:
- a) săparea în jurul plantei pentru formarea balotului;
  - b) înfășurarea balotului în hârtie groasă și legarea cu sârmă;
  - c) săparea gropilor pentru plantare;
  - d) transportul în interiorul zonei de lucru;
  - e) plantarea;

f) udarea.

Obligatoriu se vor executa următoarele operații:

1. udarea plantațiilor:

a) desfășurarea, cuplarea și strângerea furtunului de apă la gura de apă;

b) udatul propriu-zis;

2. plivirea buruienilor;

a) extragerea manuală a buruienilor cu unelte de plivit;

b) depozitarea buruienilor la marginea zonei de lucru, în grămezi;

c) căratul buruienilor;

3. combaterea bolilor și dăunătorilor în plantații:

a) mărunțirea și prepararea amestecului de substanțe chimice pentru combatere și umplerea aparatului;

b) executarea stropirii sau prăfuirii prin acționare manuală.

**Art.9.** Plantarea florilor sezoniere se va realiza doar în baza comenzii emise de concedent. Plantarea se va stabili de concedent care va emite comandă către operator.

**Art.10.** Operatorul are obligația de a prezenta un plan/schiță pentru zonele plantate, care să cuprindă dimensiunea rondoului amenajat, numărul și tipul materialului de plantat la începutul fiecărui an calendaristic de contract (dar nu mai târziu de 31 ian. a anului). Operația de udat se va aplica obligatoriu la semănat și plantat, urmând ca acestea să se execute în funcție de starea vremii.

**Art.11.** Stabilirea numărului și tipurilor de arbori, arbuști, flori ce urmează a se planta se vor stabili de autoritatea contractantă care va emite comandă către prestator.

**Art.12.** Combaterea bolilor și dăunătorilor se realizează în baza prognozelor și avertizărilor făcute de unitatea fitosanitară cu atribuții de prevenire, îndrumare și control de specialitate pentru protecția plantelor și se efectuează prin acțiuni preventive, metode biologice și metodologii integrate.

Operațiile de rașchetat alei în parcuri și decapat zona verde stradală (adus sub nivelul bordurii) se efectuează pentru evitarea căderii pământului pe carosabil.

Operația de combatere agenți dăunători se execută în situația în care aceștia apar iar frecvența este dată de gradul de afectare al plantelor.

Fertilizarea plantelor se realizează cu îngrășăminte chimice foliare sau solide cuprind următoarele etape:

- fertilizarea foliară presupune realizarea amestecului de îngrășământ cu apa după concentrația indicată, umplerea aparatului de stropit și efectuarea fertilizării pe frunze.

- fertilizarea cu îngrășăminte chimice solide granulate se realizează prin transportul îngrășământului în interiorul zonei de lucru, aplicarea acestora prin împrăștiere pe sol respectând dozele recomandate.

### **Secțiunea 1. Lucrări de tăiere la arbori și arbuști**

Întreținerea sau tăierile de corecție se vor realiza astfel:

1. tăierea ramurilor cu foarfeca sau fierăstrăul în vederea formării coroanei;

2. netezirea tăieturilor cu cosorul,

3. evacuarea ramurilor tăiate la marginea zonei de lucru;

4. strângerea resturilor rezultate în urma tăierii și îndepărtarea lor din zona de lucru.

a) Tăieri la arbuștii foioși cu frunze căzătoare.

Se execută tăieri de întreținere anuale, în perioada de repaus vegetativ, după trecerea gerurilor mari (înainte de pornirea în vegetație). Pentru menținerea formei naturale de creștere, în funcție de specie și capacitatea de lăstărire, se aplică tăieri de reînnoire treptată prin rădirea tufei, suprimând 1/5-1/4 din numărul total al ramurilor,

împreună cu lemnul bătrân pe care se înseră. Se suprimă ramurile întinse pe sol, cele uscate, bolnave, rupte, slabe, cele care se încrucișează și drajonii. La plantele altoite se suprimă ramurile pornite din portaltoi. Tăierile specifice de stimulare a înfloritului/fructificării se vor efectua în funcție de modul de înflorire a speciei.

b) Tăieri la arbuștii cu frunze persistente.

Pentru toate speciile se vor elimina ramurile uscate, rupte sau bolnave. Menținerea formei naturale se face prin scutări ușoare. Lucrare se execută în perioada de repaus vegetativ, sfârșitul iernii, înainte de pornirea în vegetație.

c) Tăierile la arbuștii rășinoși.

Lucrarea constă în reducerea tulpinilor principale, astfel încât acestea să asigure prin arhitectura lor, acoperirea suportului, fără să îngreueze structura de rezistență a acestuia sau să-i depășească limitele fizice. Se vor elimina uscăturile, ramurile bolnave, rupte, frânte și o parte din lemnul bătrân asigurându-se anual creșteri tinere pentru raînoirea plantei sau pentru stimularea acoperirii uniforme a suportului și înfloririi abundente.

d) Lucrări de tăiere la trandafiri.

Tăierile de întreținere se aplică primăvara, după trecerea pericolului de îngheț în mod diferențiat în funcție de caracteristicile biologice ale soiurilor și forma de creștere. Trandafirii de rabat se întrețin prin îndepărtarea ramurilor rupte, bolnave, cele din centrul tufei, ramurile mai bătrâne de 3 ani, lăstarii și drajonii crescuți din portaltoi. La toate categoriile de trandafiri se vor elimina în cursul vegetației toate florile sau inflorescențele trecute, împreună cu ultima frunză.

e) Lucrări de tăiere la garduri vii.

Pentru gardurile vii din speciile foioase cu frunze căduce tăierile de întreținere vor fi făcute de cel puțin două ori pe an: primăvara înaintea pornirii în vegetație și în mai – iunie (după alungirea lăstarilor). Tăierea se poate repeta în cursul verii exceptând perioadele caniculare. Se scurtează la 1-3 muguri deasupra tăierilor anterioare. Pe lateralele gardului viu, tăierea se începe de jos în sus. Partea bazală a gardului tăiat trebuie să fie mai lungă decât partea superioară. Gardurile vii din specia rășinoase vor fi tăiate de 2 ori pe an, primăvara înainte de pornirea în vegetație și în iunie. Tăierile vor fi ușoare numai în zona ramurilor care poartă frunze. În timpul vegetației se vor elimina toate buruienile și creșterile spontane apărute ca impurități în gardul viu.

f) Lucrări de tăieri arbori.

Se verifică dacă arborele corespunde cu avizul emis de autoritatea competentă. Tăierea crengilor laterale. Tăierea propriu-zisă a arborelui.

g) Toaletare arbori

Verificarea dacă arborele corespunde din punct de vedere a adresei cu comanda primită de la beneficiar.

Toaletarea propriu-zisă.

Încărcarea materialului lemnos rezultat cu diametrul mai mare de 6 cm și transportul acestuia la o locație specificată de achizitor pentru depozitare și întocmirea unui proces verbal de predare în custodie. Materialul lemnos cu diametrul mai mic de 6 cm va fi transportat la groapa de gunoi precum și alte deșeuri rezultate din prestație. Se pot efectua și alte operații necesare în vederea defrișării în deplină siguranță.

Tăierile de corecție, întreținere se vor face în plan vertical cât mai aproape de inserția ramurilor de trunchi, se vor netezi cu cosorul și se vor acoperi cu un strat de ulei vegetal (de in) sau mastic rece, culoarea acestuia fiind cât mai apropiată de cea a scoarței arborelui, rănile netratate constituind porți de intrare a dăunătorilor. Pentru

echilibrarea coroanei și îndepărtarea crengilor uscate se vor efectua lucrări de recepare.

Operațiile de tăiere și toaletare arbori vor fi efectuate în perioada de repaus vegetativ, excepție făcându-se cazuri de fenomene meteorologice periculoase.

### **Secțiunea 2. Protecția de iarnă.**

Lucrările se vor executa pentru toate tipurile de plante termosensibile de talie mică situate pe teren precum și pentru plantele lemnoase în recipiente de cultură.

Trandafirii din soiurile sensibile la ger vor fi mușuroiți la bază cu cel puțin 30 cm pământ mărunțit și reavăn, acoperind punctul de altoire și partea bazală a ramurilor. Lucrarea se va executa la intrarea în iarnă la temperaturi din cursul nopții de 2-3 grade. Pentru facilitarea lucrării soiurile viguroase pot fi tăiate înainte de mușuroire, pentru ușurarea tufei, dar nu mai mult de 1/4 din înălțimea acesteia. Primăvara după trecerea pericolului înghețurilor târzii se va efectua lucrarea de dezmușuroire (dezgropare). Aceasta constă în îndepărtarea pământului de la baza fiecărei plante având mare grijă la protejarea mugurilor de la baza ramurilor și a ramurilor în general.

### **Secțiunea 3. Întreținerea instalațiilor de irigat.**

Serviciile de întreținere sistem de irigații și de pompare a apei constau în deplasarea periodică pentru remedierea defecțiunilor survenite sau pentru desfășurarea următoarelor operațiuni:

Verificarea etanșeității circuitelor de irigare prin picurare sau prin aspersie, a pompelor, supapelor de sens, etc;

Înlocuirea sau curățarea duzelor aspersoarelor;

Înlocuirea sau curățarea filtrelor;

Curățarea electrovanelor, verificarea garniturilor și bobinelor;

Verificarea și reprogramarea controllerelor pentru irigații;

Golirea sistemelor de udare înainte de venirea iernii;

Repunerea în funcțiune a sistemelor de irigații la venirea primăverii;

Orice alte operații necesare funcționării în condiții bune a sistemelor de irigare și pompare.

**Art.13.** Operatorul are obligația să verifice în permanență starea de sănătate a arborilor și luarea măsurilor ce se impun pentru fiecare caz în parte.

**Art.14.** Operațiile de încărcat, transport și descărcat deșeurilor rezultate din activitatea de întreținere și/sau amenajarea spațiilor verzi se vor deconta în funcție de recepțiile cantitative efectuate la depunerile în rampa conformă de deșeurilor.

**Art.15.** Din valoarea contractului pentru amenajarea și întreținerea spațiilor verzi sunt achitate de către autoritatea contractantă și serviciile de depozitare deșeurilor rezultate pe baza bonurilor/centralizator de cântar. Încărcarea și transportul deșeurilor verzi și a altor categorii de deșeurilor se va face în aceeași zi în care au rezultat.

### **Secțiunea 4. Caracteristicile materialului dendrofloricol.**

**Art.16.** Se vor prezenta certificate de calitate și conformitate. Garanția acordată de către prestator pentru materialul dendrologic este de 1 an iar pentru flori: anuale 6 luni, perene 1 an.

**Art.17.** Arborii foioși vor avea următoarele caracteristici: -circumferința trunchiului la 1 m de la sol va fi de 12/14 cm, înălțimea punctului de altoire 2-2,2 m, rădăcina protejată de balot de pământ ambalat în plasă de sârmă, pânză de sac sau container cu dimensiunea de 40-60 cm, coroana formată de min. 3 ramuri principale, gradul de ramificare min.III, înălțimea optimă a arborelui cu tot cu coroană 3 m,

exemplare fără răni provocate de: boli, dăunători, agenți fizici, chimici și mecanici. Înainte de plantare arborii vor fi recepționați din punct de vedere al îndeplinirii cerințelor de mai sus de un reprezentant al Primăriei și numai după aceea vor fi duși la locul de plantare. Materialul nerecepționat nu va fi acceptat la plată.

Se vor planta următoarele specii de arbori foioși, fără a se limita la aceste specii: *Albizia*, *Acer*, *Alunus*, *Aesculus*, *Betula*, *Carpinus Corylus*, *Castanea sativa*, *Celtis*, *Fagus*, *Fraxinus*, *Cercis*, *Laburnum*, *Gleditsia triacanthos*, *Koelreuteria*, *Malus*, *Magnolia*, *Morus*, *Platanus*, *Qercus*, *Robinia*, *Salix*, *Sophora japonica*, *Sorbus*, *Tilia*, *Ulmus*.

**Art.18.** Coniferele vor avea rădăcina protejată de balot de pământ ambalată în plasă de sârmă, pânză de sac sau container cu dimensiunea de 40-60 cm, coroană compactă, un singur vârf la genurile: *Abies*, *Cedrus*, *Larix*, *Picea*, *Pinus*, *Pseudotsuga* etc, culoarea specifică genului, speciei, varietății, soiului pentru arborii rășinoși înălțimea minimă 2-2,5 m, exemplare fără răni provocate de: boli, dăunători, agenți fizici, chimici și mecanici. Înainte de plantare coniferele vor fi recepționați din punct de vedere al îndeplinirii cerințelor de mai sus de un reprezentant al Primăriei și numai după aceea vor fi duși la locul de plantare. Materialul nerecepționat nu va fi acceptat la plată.

Se vor planta următoarele specii de conifere, fără a se limita la aceste specii: *Abies*, *Araucaria*, *Calocedrus*, *Cephalotaxus*, *Cedrus*, *Chamaecyparis*, *Cupressus*, *Ginko biloba*, *Juniperus*, *Larix*, *Metasequoia*, *Picea*, *Pinus*, *Taxus*, *Toxodium*, *Tsuga*, *Thuja Thujopsis*.

**Art.19.** Arbuștii vor avea rădăcina protejată de balot de pământ ambalată în plasă de sârmă, pânză de sac sau container cu dimensiunea de 40-60 cm, tufă compactă, culoarea florilor și a frunzișului specifică genului, speciei, varietății, exemplare fără răni provocate de: boli, dăunători, agenți fizici, chimici și mecanici. Înainte de plantare arbuștii vor fi recepționați din punct de vedere al îndeplinirii cerințelor de mai sus de un reprezentant al Primăriei și numai după aceea vor fi duși la locul de plantare. Materialul nerecepționat nu va fi acceptat la plată.

**Art.20.** Gardul viu va avea rădăcină nudă bine ramificată, sănătoasă, sau cu rădăcina protejată de balot de pământ; exemplare fără răni provocate de: boli, dăunători, agenți fizici, chimici și mecanici. Înainte de plantare gardul viu va fi recepționat din punct de vedere al îndeplinirii cerințelor de mai sus de un reprezentant al Primăriei și numai după aceea vor fi duși la locul de plantare. Materialul nerecepționat nu va fi acceptat la plată.

Arbuștii (inclusiv gardul viu) se vor planta următoarele specii și varietăți fără a se limita la acestea: *Abelia*, *Aucuba*, *Budleja*, *Buxus*, *Calycanthus*, *Camelia*, *Clematis*, *Caryopteris*, *Chaenomeles*, *Chimonanthus*, *Chinonanthus*, *Cornus*, *Cotinus*, *Cotoneaster*, *Cytius*, *Daphne*, *Deutzia*, *Erica*, *Diervila*, *Euonymus*, *Fallopia*, *Forsytia*, *Ficus*, *Hebe*, *Hibiscus*, *Hydrangea*, *Hedera*, *Hypericum*, *Jasminum*, *Kalmia*, *Kerria*, *Lavandula*, *Ligustrum*, *Lonicera*, *Magnolia*, *Mahonia*, *Paeonia*, *Potentilla*, *Philadelphus*, *Photinia*, *Physocarpus*, *Pyracantha*, *Punica*, *Rhododendron*, *Ribes*, *Spiraea*, *Symphoricarpos*, *Syringa*, *Tamarix*, *Viburnum*, *Vinca*, *Weigela*, *Yuca*, *Wisteria* ș.a.

**Art.21.** Trandafirii vor avea rădăcină formată din minim 3 ramuri cu lungime de min.25 cm, minim anual II de altoire, partea aeriană formată din minim 3 ramuri principale cu muguri viabili; fără răni provocate de: boli, dăunători, agenți fizici, chimici și mecanici. Înainte de plantare trandafirii vor fi recepționați din punct de vedere al îndeplinirii cerințelor de mai sus de un reprezentant al Primăriei și numai după aceea vor fi duși la locul de plantare. Materialul nerecepționat nu va fi acceptat

la plată. Se vor planta trandafiri din grupele, fără a se limita la acestea: miniatur, Thea, Polyantha, Floribunda, urcători cu trunchi, acoperitori, ș.a. Specii floricole anuale și bienale vor avea rădăcina protejată de balot de pământ cu  $\phi = 7\text{CM}$ , generația F1, flori mari, culoarea florilor și a frunzișului specifică genului, speciei, varietății, soiului; exemplare fără răni provocate de: boli, dăunători, agenți fizici, chimici și mecanici. Înainte de plantare florile vor fi recepționate din punct de vedere al îndeplinirii cerințelor de mai sus de un reprezentant al Primăriei și numai după aceea vor fi duși la locul de plantare. Materialul nerecepționat nu va fi acceptat la plată.

**Art.22.** Specii de flori, fără a se limita la acestea:

Anuale: Ageratum, Begonia, Brassica, Calendula, Campanula, Callistephus, Celosia, Chrysanthemum, Coleus, Cineraria, Dahlia, Eschsholzia, Gazania, Heliothropium, Iresine, Impatiens, Ipomoea, Jacobinia, Lantana, Lathyrus, Lobelia, Lobularia, Nemesis, Petunia, Portulaca, Salvia, Tagetes, Verbena, Zinia, ș.a.  
Bienale: Bellis, Myosotis, Silene, Viola, ș.a.

Perene: Anemone, Astibe, Ajuga, Dianthus, Dryopteris, Chrysantemum, Cortaderia, Helleborus, Koeleria, Lupinus, Oenotera, Primula, Papaver, Sedum, Sempervivum, ș.a. Bulboase calitatea I : Bulbi, rizomi, tuberculi cu dimensiuni specifice calității I conform normelor europene, exemplare fără răni provocate de: boli, dăunători, agenți fizici, chimici și mecanici. Înainte de plantare bulbii vor fi recepționați din punct de vedere al îndeplinirii cerințelor de mai sus de un reprezentant al Primăriei și numai după aceea vor fi duși la locul de plantare. Materialul nerecepționat nu va fi acceptat la plată. Se vor planta fără a se limita la acestea: Anemone, Begonia, Canna, Crocus, Cyclamen, Colchicum, Convalaria, Dahlia, Dianthus, Galanthus, Iris, Liliium, Narcisus, Tulipa, Trillium, ș.a.

**Art.23.** Semințe de gazon: trebuie să posede calitățile corespunzătoare privind puritatea și germinația minim admisă pentru diversele specii de gazon. Amestecul de gazon care urmează să fie folosit este de tip "gazon pentru spații verzi publice" care suportă trafic intens și "gazon pentru peluze" din specii cu un foliaj fin și aspect estetic ridicat. Gazonul trebuie să fie alcătuit din specii cu perenitate mare, cu maxim 35% Lolium perene, rezistente la călcat și condiții de secetă. Alegerea amestecului de gazon se va face ținând cont de tipul de sol și expoziția terenului. Soiuri de gazon agreeate: poa pratensis, festuca arundinacea, lolium perenne. Înainte de semănare semințele vor fi recepționate din punct de vedere al îndeplinirii cerințelor de mai sus de un reprezentant al Primăriei și numai după aceea va fi dusă la locul de semănare. Materialul nerecepționat nu va fi acceptat la plată. Rulouri de gazon: vor avea o lățime minimă de 60 cm, cu o compoziție a gazonului rezistentă la condițiile de secetă. Acesta trebuie să aibă un aspect uniform, o densitate corespunzătoare a lăstarilor, să fie lipsit de buruieni, să nu fie atacat de boli sau dăunători și să aibă în țesuturi suficiente substanțe de rezervă în vederea instalării rapide. Gazonul trebuie să fie alcătuit din specii cu perenitate mare, cu maxim 35% Lolium perene, rezistente la călcat și condiții de secetă. În funcție de obiectiv se va monta brazdă pentru umbră și gazon brazdă pentru suprafețe însorite.

**Art.24.** Mușcate: tufă formată din minim 3-4 ramificații, rădăcină protejată de balot de pământ în ghiveci de 15-20 cm, înălțimea 20-25 cm. Înainte de plantare florile vor fi recepționate din punct de vedere al îndeplinirii cerințelor de mai sus de un reprezentant al Primăriei și numai după aceea vor fi duse la locul de plantare. Materialul nerecepționat nu va fi acceptat la plată.

## **Secțiunea 5. Descrierea prețurilor**

**Art.25.** *Curățirea terenului (taluze, peluze) - se măsoară la 100 mp.* Cuprinde strângerea cu mâna, grebla și sapa în gămezi a diferitelor materiale: frunze, crăci, gunoaie, pietre, etc. existente la suprafața sau puțin îngropate; curățirea terenului prin săparea cu sapa la adâncime de 5 cm de iarbă și buruieni și transportul acestora la marginea zonei de lucru. Resturile vor fi încărcate și transportate la rampele de gunoi.

**Art.26.** *Nivelarea terenului cu sapa și grebla - se măsoară la 10 mp.* și cuprinde mărunțirea fină a bulgărilor cu sapa, nivelarea prin tragere cu sapa și greblare repetată.

**Art.27.** *Împrăștierea pământului vegetal - se măsoară la 10 mc.* și cuprinde împrăștierea pământului cu lopata în straturi de 10, 20 și 30 cm grosime pe teren orizontal sau pantă inclusiv sfărmașarea bulgărilor. Împrăștierea se face din grămezi prin aruncare laterală la 3 m distanță.

**Art.28.** *Așternere pământ vegetal în gropi - se măsoară la 1 mc.* și cuprinde transportul pământului din afara zonei de lucru de la o distanță maximă de 10 m, mărunțirea pământului și introducerea în gropi.

**Art.29.** *Pichetare teren în vederea plantării - se măsoară la 100 pct.* și cuprinde recunoașterea terenului, alegerea reperelor de plantare. Măsurarea distanțelor de plantare față de reperatele date.

**Art.30.** *Confecționarea țărășilor și pichetarea propriu-zisă inclusiv transportul țărășilor. Săpat gropi poligonale la arbuști, arbori, trandafiri, conifere se măsoară la buc. groapă și cuprinde :* trasarea conturului gropii, săparea gropii, scoaterea pământului cu separarea pământului vegetal

**Art.31.** *Săpat șanț pentru gard viu-se măsoară la 1 buc. groapă și cuprinde săparea șanțului în cadrul reperelor fixate la dimensiunile indicate.*

**Art.32.** *Plantarea coniferelor până la 10 ani în aliniamente se măsoară la buc.* și cuprinde transportul coniferelor în interiorul zonei de lucru, tragerea unui strat de 30 cm pământ în groapa de plantare, așezarea balotului în goapa de plantare, îndreptarea și menținerea lui la verticală, scoaterea ambalajului, umplerea gropii cu pământ, tasarea pământului, executarea farfuriei și primul udat.

**Art.33.** *Plantarea arborilor foioși-se măsoară la buc.* și cuprinde transportul arborilor în interiorul zonei de lucru, tragerea unui strat de 30 cm pământ în groapa de plantare, așezarea balotului în goapa de plantare, îndreptarea și menținerea lui la verticală, scoaterea ambalajului, umplerea gropii cu pământ, tasarea pământului, executarea farfuriei și primul udat.

**Art.34.** *Plantarea arbuștilor - se măsoară la buc.* și cuprinde: transportul în interiorul zonei de lucru, transportul la locul de plantare, fasonarea și mocirlitul rădăcinii, repartizarea la gropi, tragerea pământului în gropile de plantare, tasarea pământului, executarea farfuriilor sau mușuroaielor, primul udat și fasonarea coroanei.

**Art.35.** *Plantatul trandafirilor - se măsoară la buc.* și cuprinde: transportul în interiorul zonei de lucru, transportul la locul de plantare, fasonarea și mocirlitul rădăcinii, repartizarea la gropi, tragerea pământului în gropile de plantare, tasarea pământului, executarea farfuriilor sau mușuroaielor, primul udat.

**Art.36.** *Plantat buxus pe un rând se măsoară la buc.* și cuprinde: transportul în interiorul zonei de lucru, transportul la locul de plantare, repartizarea pe lungimea șanțului, fasonat și mocirlit tragerea pământului în gropile de plantare, tasarea pământului, primul udat. Punere în șanț - conifere, arbori foioși, se măsoară la 100 buc și cuprinde: executarea șanțului, așezarea în șanț, acoperirea cu pământ și bătătorirea.

**Art.37.** *Extragerea arborilor, arbuștilor cu balot-se măsoară la buc.* și cuprinde: săparea șanțului circular în jurul balotului, curățirea și tăierea rădăcinilor, ambalarea balotului și transportul până la marginea zonei de lucru.

**Art.38.** *Ancorarea arborilor cu sârmă-se măsoară la buc.* și cuprinde: confecționarea și baterea a 3 țăruși de ancorare, îmbrăcarea trunchiului cu pânză de sac și scândurele la locul de prindere, fixarea și întinderea firelor.

**Art.39.** *Plantarea florilor în ghivece și vase decorative-se măsoară la 10 buc.* și cuprinde: transportul ghivecelor sau cutiilor cu flori în interiorul zonei de lucru, pregătirea amestecului de pământ vegetal cu îngrășămintă chimice, scoaterea răsadurilor din ghivece sau cutii, umplerea jardinierei cu amestec de pământ, făcutul gropilor pentru plantare, plantarea, udatul și împrăștierea cu mâna a unui strat de pământ uscat. La înălțimea de lucru de peste 1,5 m se folosesc scara dublă și traverse orizontale pentru depozitarea materialelor.

**Art.40.** *Plantarea florilor din ghivece - se măsoară la 100 buc.* și cuprinde:transportul în interiorul zonei de lucru prin purtarea directă a ghivecelor la locul de plantare, săparea gropilor pentru plantarea ghivecelor, udarea și tragerea unui strat de pământ uscat. Plantarea florilor la lădiță - se măsoară la 100 buc și cuprinde:transportul în interiorul zonei de lucru , descărcarea din mijloacele de transport, scoaterea florilor din lădiță la locul de plantare, scoaterea lădițelor înafara zonei de plantare, repartizarea florilor, săparea gropilor pentru plantare, plantarea și primul udat.

**Art.41.** *Plantarea florilor în mozaic-se măsoară în mp.*și constă în: confecționarea și transportul indicatorilor prin purtarea directă în interiorul zonei de lucru, pregătirea amestecului de argilă, pământ vegetal și nisip, cernerea pământului și nisipului, așternerea și umplerea tiparelor, trasarea și aplicarea desenelor, facerea gropilor pentru plantare, plantarea, tunderea răsadurilor și primul udat.

**Art.42.** *Semănat ierburi perene - se măsoară la mp.* și cuprinde transportul seminței în zona de lucru, semănatul manual prin împrăștiere cu mâna, îngropatul cu grebla de grădină, tasarea solului cu tăvălugul de mână și primul udat. În cazul în care pe suprafața gazonul nu răsare uniform în timp de 30 zile atunci executantul are obligația refacerii în termen de 15 zile a suprafețelor pe care nu a apărut uniform gazonul.

**Art.43.** *Udatul- se măsoară la 10 buc.* pentru arbori, arbusti, trandafiri și la 100 mp la flori și gazon și cuprinde desfășurarea, cuplarea și strângerea furtunului la gura de apă, udatul propriu-zis cu furtunul. În cazul udatului cu găleata se cuprinde și transportul apei cu găleata inclusiv udatul cu găleata.

**Art.44.** *Mobilizat sol ( plivit, prășit) arbori, gard viu, tandafiri, flori- se măsoară la 10 mp. la arbori și gard viu și la 100 mp. la trandafiri, flori.* Plivirea și săpălugirea cu mărunțirea pământului, tarnsportul gunoaielor rezultate în afara zonei de lucru. Resturile vor fi încărcate și transportate la rampele de gunoi.

**Art.45.** *Tuns gard viu- se măsoară la 10 mp.* și constă în întinderea sforii, tunderea cu foarfeca sau cu mașina pe cele 3 fețe, strângerea materialului tăiat și evacuarea lui la marginea zonei de lucru. Resturile vor fi încărcate și transportate la rampele de gunoi. Tăieri de corecție arbuști - se măsoară la buc și constă în: tăierea cu foarfeca și fierăiștrăul, netezirea cu cosorul a tăierilor la ramurile groase, ungerea tăieturilor pentru protejare și evacuarea resturilor de la tăiere înafara zonei de lucru. Resturile vor fi încărcate și transportate la rampele de gunoi.

**Art.46.** *Tăieri lăstari trandafiri - se măsoară la 100 buc.* și constă în: tăierea lăstarilor lacomi și a inflorescențelor trecute, transportul gunoiului rezultat înafara zonei de lucru, încărcarea și transportul resturilor rezultate. Resturile vor fi încărcate și transportate la rampele de gunoi.

**Art.47.** *Copilitul și îndepărtat flori trecute- se măsoară la 10 mp.* și constă în: îndepărtarea inflorescențelor trecute din rabate, copilitul sau tunderea lor, strângerea în

grămezi și evacuarea înafara zonei de lucru. Resturile vor fi încărcate și transportate la rampele de gunoi.

**Art.48.** *Îngropatul trandafirilor - se măsoară la 100 buc.* și constă în: tăierea de toamnă pentru iernare a trandafirilor și protejarea tulpinei; îngropatul-executarea unui mușuroi de pământ cu o înălțime de 15 0,3-0,4 cm; evacuarea resturilor de la tăiere înafara zonei de lucru; Resturile vor fi încărcate și transportate la rampele de gunoi.

**Art.49.** *Dezgropatul trandafirilor-se măsoară la 100 buc.* și constă în: -dezmușuroitul și tăierea de primăvară pentru îndepărtarea uscăturilor și asigurarea inflorescenței; -îndepărtarea resturilor rezultate în afara zonei de lucru; -nivelat terenul cu grebla inclusiv facerea copcii pentru primul udat; -tutoratul și palisatul trandafirilor dacă este cazul; Resturile vor fi încărcate și transportate la rampele de gunoi.

**Art.50.** *Cositul gazonului -se măsoară la 100 mp.* și constă în: -verificarea terenului pentru îndepărtarea obiectelor ce pot deteriora motocoasa sau mașina de tuns, pregătirea motocoasei/mașinii de tuns, alimentare cu carburanți și lubrefianți, verificarea stării tehnice; -tunderea ierbii , alimentare cu fir/răcirea motorului -strângerea în grămezi și evacuarea resturilor de la cosit în afara zonei de lucru. Resturile vor fi încărcate și transportate la rampele de gunoi.

-în parcuri, scoaruri, sensuri giratorii, zone unde sunt montate rulouri de gazon, operația de tuns gazon se va efectua obligatoriu cu mașini de tuns gazon sau tractorașe sub nici o formă cu trimmer. *Stâns frunze cu grebla - se măsoară la 10 mp.* și constă în: strâns frunze cu grebla și transportul în afara zonei de lucru. Resturile vor fi încărcate și transportate la rampele de gunoi.

**Art.51.** *Combaterea agenților dăunători cu vermoresul la flori-se măsoară la mp.* și constă în: umplerea vermoresului cu soluție gata preparată, deplasarea pe perimetrul ce se stropește, stropitul propriu-zis și deplasarea la locul de umplere a vermoresului.

**Art.52.** *Fertilizat flori și trandafiri-se măsoară la 100 mp.* și constă în: umplerea recipientului cu soluția gata preparată de fertilizat, deplasarea la suprafața ce urmează să fie fertilizată și fertilizarea propriuzisă.

**Art.53.** *Verificat ancore, tutori-se măsoară un arbore ancorat* și constă în: verificarea ancorelor, legăturilor, tutorilor, completarea contrafișelor la ancorare acolo unde lipsesc, întinderea și legarea sârmelor de ancorare, corectarea pozițiilor arborilor.

**Art.54.** *Rectificarea marginilor-se măsoară la 100 mp.* și cuprinde: trasarea conturului de rectificat, tăierea cu cazmaua a marginilor peluzelor și rabatelor sau mecanic cu utilaje speciale, strângerea și transportul materialului rezultat din rectificare la marginea zonei de lucru. Resturile vor fi încărcate și transportate la rampele de gunoi.

**Art.55.** *Înlăturarea zăpezii de pe gardurile vii și rășinoase-se măsoară la metru liniar de gard viu* și constă în: scuturatul cu grijă a gardului viu și îndepărtarea zăpezii cu mătura, grebla.

**Art.56.** *Plivirea gazonului - se măsoară la 100 mp* și constă în: extragerea cu mâna sau cu unelte de plivit, depozitarea lor la marginea zonei de lucru în grămezi. Resturile vor fi încărcate și transportate la rampele de gunoi.

**Art.57.** *Scarificarea gazonului - se măsoară la mp* și constă în: -aerisitul gazonului mecanizat cu utilaj specific; -evacuarea resturilor rezultate în afara zonei de lucru. Resturile vor fi încărcate și transportate la rampele de gunoi.

**Art.58.** *Scoaterea manuală a rădăcinilor- se măsoară la buc.* și constă în: -săparea manuală a unui strat jur împrejurul rădăcinii în vederea extragerii acesteia; -tăierea acesteia și extragerea propriu-zisă; -completarea cu pământ a golului rămas de

la rădăcină; -încărcatul și transportul returilor de rădăcină la rampa de gunoi. Resturile vor fi încărcate și transportate la rampele de gunoi.

**Art.59.** *Eliminarea lăstarilor apăruiți pe tulpină și rădăcină-se măsoară la buc.* și constă în: -eliminarea prin tăiere cu foarfeca/ferăstrău a lăstarilor lacomi situați pe tulpina sau a drajonilor; - strângerea în grămezi a resturilor vegetale rezultate și scoaterea înafara zonei de lucru. Resturile vor fi încărcate și transportate la rampele de gunoi.

**Art.60.** *Serviciile de întreținere sistem de irigații și de pompare a apei* constau în deplasarea periodică (sau la solicitarea beneficiarului) a unei echipe de instalatori, pentru remedierea defecțiunilor survenite sau pentru desfășurarea următoarelor operațiuni: -verificarea etanșeității circuitelor de irigare prin picurare sau prin aspersie, a pompelor, supapelor de sens, etc; -înlocuirea sau curățarea duzelor aspersoarelor; -înlocuirea sau curățarea filtrelor; -curatarea electrovanelor, verificarea garniturilor și bobinelor; -verificarea și reprogramarea controllerelor pentru irigații; -golirea sistemelor de udare înainte de venirea iernii; -repunerea în funcțiune a sistemelor de irigații la venirea primaverii; -orice alte operații necesare funcționării în condiții bune a sistemelor de irigare și pompare.

**Art.61.** La prima comandă de servicii privind amenajarea și întreținerea zonelor verzi suprafețele noi introduse vor fi măsurate de către operator și beneficiar.

**Art.62.** Pentru îndeplinirea în bune condiții a obiectivelor prezente în Caietul de sarcini prestatorul trebuie să pună la dispoziția beneficiarului toată capacitatea tehnică și umană, echipamente, utilaje, materiale precum și transportul acestora în așa fel încât serviciile prestate să fie în total acord cu cerințele de întreținere ale spațiului verde și cu cerințele achizitorului.

**Art.63.** Uneltele (manuale și mecanice) vor fi în perfectă stare de funcționare (ascuțite, gresate) și în număr suficient pentru a putea îndeplini în condiții optime sarcinile alocate prin prezentul Caiet de sarcini. Pentru executarea tuturor lucrărilor de întreținere în condițiile respectării tehnologiei de specialitate prestatorul va fi dotat cu mașinile, utilajele și accesoriile necesare.

**Art.64.** Mașinile și utilajele disponibilizate prin oferta tehnică a prestatorului de servicii de întreținere trebuie să fie folosite în exclusivitate în scopul îndeplinirii cerințelor din Caietul de sarcini pe toată durata derulării contractului. Toate echipamentele, uneltele, utilajele, mașinile precum și celelalte accesorii folosite trebuie să fie menținute în permanență în stare tehnică optimă de funcționare, iar prestatorul are obligația de a deține pentru fiecare categorie în parte cel puțin o dublură care să poată prelua imediat sarcinile celei deteriorate și desfășurarea continuă a activității.

**Art.65.** Lucrările speciale de tăiere ale arborilor (tăieri de întreținere, tăieri de regenerare) vor fi executate numai de către echipe specializate în tăieri sub directă și permanentă urmărire a unui specialist în tăieri pe toată durata derulării lucrărilor de tăiere.

**Art.66.** Orice prejudiciu adus bunurilor mobile sau imobile, precum și persoanelor sau altor categorii de participanți la conviețuirea în spațiul public urban, cauzat de neglijența, nerespectarea tehnologiei de lucru sau a altor principii și metodologii de lucru, va fi suportat exclusiv de către prestatorul serviciului care a cauzat pagubă, în situația în care se dovedește că prejudiciul s-a produs din culpa lui exclusivă.

**Art.67.** Toate categoriile de lucrări pe care prestatorul le va desfășura în vederea întreținerii complete a spațiului verde vor fi executate în condițiile asigurării calității lucrărilor, cu respectarea Normelor de securitate și protecția muncii.

**Secțiunea 6. Recepția lucrărilor de întreținere, amenajare și înfrumusețare a spațiilor verzi aferente serviciului de administrare a domeniului public și privat al municipiului Câmpia Turzii**

**Art.68.** Recepția cantitativă și calitativă a serviciilor se va face zilnic/săptămânal/lunar, după caz, pe baza unui raport de activitate/proces verbal semnat de către beneficiar și prestator.

**Art.69.** Serviciile se vor executa la standardele și prescripțiile tehnice din Caietul de sarcini și normativele de spații verzi. Verificarea, controlul și recepția serviciilor se va face de către delegatul Primăriei municipiului Câmpia Turzii împreună cu delegatul prestatorului. Prestatorul va asigura mijloace de transport necesare în vederea deplasării la monitorizarea/recepția serviciilor prestate.

**Art.70.** Prestatorul are obligația de a interveni la solicitările autorității contractante, în situația în care se efectuează necorespunzător lucrările, în maxim 2 ore pentru remediere.

**CAPITOLUL V**

**SARCINILE MUNICIPIULUI CÂMPIA TURZII ÎN CALITATE DE DELEGATAR ȘI ALE SOCIETĂȚII COMPANIA DE SALUBRITATE CÂMPIA TURZII S.A. ÎN CALITATE DE DELEGAT**

**Art. 71. Sarcinile Municipiului Câmpia Turzii**

- A) Aprobarea strategiilor privind dezvoltarea serviciului public;
- B) Aprobarea programelor de întreținere, amenajare și înfrumusețare a spațiilor verzi, aferente serviciului de administrare a domeniului public și privat al municipiului Câmpia Turzii, prin Hotărâre de Consiliu Local;
- C) Înființarea de noi amenajări; coordonarea proiectării și execuției lucrărilor tehnico-edilitare, corelată cu programele de dezvoltare economico-socială a municipiului, de amenajare a localităților, urbanism și mediu;
- D) Coordonarea proiectării și execuției lucrărilor tehnico-edilitare, corelată cu programele de dezvoltare economico-socială a municipiului, de amenajare a localităților, urbanism și mediu;
- E) Contractarea sau garantarea împrumuturilor pentru finanțarea programelor de investiții în vederea dezvoltării, reabilitării și modernizării sistemelor existente;
- F) Protecția și conservarea mediului natural și construit;
- G) Aprobarea regulamentului de organizare și funcționare prin Hotărâre de Consiliu Local;
- H) Stabilirea indicatorilor de performanță ai serviciului prin Hotărâre de Consiliu Local;
- I) Asigurarea controlului privind realizarea indicatorilor de performanță;
- J) Aprobarea studiilor de fezabilitate pentru obiectivele noi de investiții prin Hotărâre de Consiliu Local;
- K) Aprobarea preturilor, tarifelor, taxelor utilizate în desfășurarea serviciului, precum și ajustarea acestora prin Hotărâre de Consiliu Local;
- L) Sancționarea concesiionarului în cazul în care acesta nu respectă prevederile caietului de sarcini, contractului de concesiune și regulamentului de organizare și funcționare.

**Art. 72. Sarcinile societății Compania de salubritate Câmpia Turzii S.A. în insolvență**

- A) Administrează și gestionează bunurile date în administrare ca un bun proprietar;

- B) Prestează servicii de calitate tuturor beneficiarilor;
- C) Deservește toți beneficiarii din aria de acoperire fără niciun fel de discriminare;
- D) Urmărește realizarea tuturor indicatorilor de performanță;
- E) Furnizează Municipiului Câmpia Turzii informațiile solicitate și asigură accesul la toate informațiile necesare verificării, evaluării, funcționării și dezvoltării serviciului;
- F) Pune în aplicare metode performante de management care să conducă la reducerea costurilor și la creșterea calității serviciului;
- G) Finanțează pregătirea și perfecționarea salariaților;
- H) Asigurarea controlului privind realizarea lucrărilor conform legislației în vigoare;
- I) Întocmirea și supunerea spre aprobare Consiliului Local Câmpia Turzii a prețurilor, tarifelor, taxelor utilizate în desfășurarea serviciului, precum și ajustarea acestora.

## CAPITOLUL VI FINANȚAREA ACTIVITĂȚILOR

**Art.73.** Finanțarea cheltuielilor curente pentru furnizarea/prestarea serviciilor de utilitate publică care fac obiectul contractului de delegare a gestiunii, precum și pentru întreținerea, exploatarea și funcționarea sistemelor aferente se realizează pe criterii economice și comerciale; mijloacele materiale și financiare necesare desfășurării activităților se asigură prin bugetele de venituri și cheltuieli ale operatorului.

**Art.74.** Veniturile operatorului se constituie:

A) prin încasarea de la clienți persoane fizice și juridice, sub forma de prețuri sau tarife aprobate prin hotărâri ale Consiliului Local, a sumelor reprezentând contravaloarea serviciilor furnizate/prestate, astfel:

**VENITURILE OPERATORULUI:**- Sume de la bugetul local, pe baza facturilor emise, însoțite de situațiile de lucrări real executate verificate și acceptate la plată de reprezentantul autorității locale, fundamentate și întocmite cu respectarea prescripțiilor tehnice în vigoare, reprezentând contravaloarea serviciilor prestate către municipalitate, alte sume de la bugetul local acordate în condițiile legii.

**Art.75.** Principiile care stau la baza modului de constituire a veniturilor operatorului:

- Asigurarea autonomiei financiare a operatorului;
- Asigurarea rentabilității și eficienței economice;
- Asigurarea egalității de tratament a serviciilor de utilități publice în raport cu alte servicii publice de interes general;
- Recuperarea în totalitate de către operator a costurilor furnizării/prestării serviciilor;

**Art.76.** Prețurile și tarifele aferente serviciilor publice delegate se fundamentează pe baza **câștigului salarial mediu nominal brut** care cuprinde salariile, respectiv drepturile în bani și în natură convenite salariaților pentru munca efectiv prestată (inclusiv pentru timpul lucrat suplimentar) potrivit formei de salarizare aplicată, sporurile și indemnizațiile acordate ca procent din salariu sau în sume fixe, alte adaosuri la salarii potrivit legii, sumele plătite pentru timpul nelucrat (indemnizațiile pentru concediile de odihnă și studii, zile de sărbătoare și alte zile libere, sumele plătite din fondul de salarii pentru concediile medicale), premiile, primele de vacanță și alte sume plătite din fondul de salarii conform actelor normative sau contractelor colective de muncă, sumele plătite din profitul net și alte fonduri (inclusiv

contravaloarea biletelor de valoare) comunicat de Institutul National de Statistică pentru ultimele 12 luni in care se propune stabilirea/ajustarea pretului sau tarifului.

**Art.77.** Prețurile și tarifele pentru plata serviciilor prestate, precum și pentru prestarea unor servicii conexe serviciului delegat, se propun de operator și se stabilesc, se ajustează și se modifică prin hotărâri ale Consiliului Local.

**Art.78.** Delegatul va încasa de la utilizatori, în baza chitanței, facturii emise, contravaloarea tarifelor și prețurilor pentru serviciile prestate, precum și contravaloarea lucrărilor prestate către terțe persoane pe bază de deviz.

**Art.79.** Sumele de la bugetul local pentru serviciile prestate către municipalitate conform contractului de delegare a gestiunii se solicită, pe baza de factură. Facturile însoțite de situațiile de lucrări real executate verificate și acceptate la plată de reprezentantul autorității locale întocmite în baza devizelor de lucrări, vor respecta prețurile și tarifele aprobate de Consiliul Local Câmpia Turzii, urmând ca în urma verificărilor, municipalitatea să vireze contravaloarea facturii în contul societății.

## **CAPITOLUL VII**

### **PROGRAMUL PENTRU ACTIVITĂȚILE DE ÎNTREȚINERE, AMENAJARE ȘI ÎNFRUMUSEȚARE A SPAȚIILOR VERZI AFERENTE SERVICIULUI DE ADMINISTRARE A DOMENIULUI PUBLIC ȘI PRIVAT AL MUNICIPIULUI CÂMPIA TURZII**

**Art.80.** Programul anual de activități de întreținere, amenajare și înfrumusețare a spațiilor verzi aferente serviciului de administrare a domeniului public și privat al municipiului Câmpia Turzii, este întocmit anual de operator împreună cu municipalitatea.

**Art.81.** Programul de activități de întreținere, amenajare și înfrumusețare a spațiilor verzi aferente serviciului de administrare a domeniului public și privat al municipiului Câmpia Turzii, poate fi actualizat pe parcursul anului în funcție de capacitatea financiară a delegatarului și eventualele rectificări ale bugetului.

## **CAP. VIII Durata contractului de servicii**

**Art.82.** Durata contractului este de 5 ani (cinci) de la data semnării lui, cu drept de prelungire în conformitate cu legislația în vigoare, cu cel puțin 6 luni înaintea expirării acestei perioade, numai cu aprobarea prealabilă a Consiliului Local al Municipiului Câmpia Turzii.

Încetarea delegării de gestiune se face în următoarele situații:

- a) la expirarea duratei stabilite prin contract, dacă părțile nu convin, în scris, prelungirea acestuia în condițiile legii;
- b) în cazul în care interesul național sau local o impune, prin denunțarea unilaterală de către autoritatea contractantă, cu plata unei despăgubiri juste și prelabile în sarcina sa;
- c) la dispariția dintr-o cauză de forță majoră a sistemului sau în cazul imposibilității obiective a autorității contractante de a-l exploata, prin renunțare, fără plata unei despăgubiri;
- d) în cazul falimentului delegatului;
- e) în cazul nerespectării obligațiilor contractuale de către părți, prin reziliere, cu plata unei despăgubiri în sarcina părții în culpă.

**Art.83.** În cazul în care delegatarul nu dorește prelungirea contractului la expirarea acestuia, va anunța în scris operatorul cu cel puțin 6 luni înainte de

expirarea termenului contractual și va demara procedura de încredințare a serviciului conform procedurilor legale.

#### **CAP. IX . Plata serviciilor**

**Art.84.** Serviciile de întreținere, amenajare și înfrumusețare a spațiilor verzi, întreținere aferente serviciului de administrare a domeniului public și privat al municipiului Câmpia Turzii se vor executa de către prestator în baza comenzii/ordin de începere emise de autoritatea contractantă. Eventualele servicii suplimentare care apar pe parcursul lunii vor fi aduse la cunoștința autorității contractante, care va analiza oportunitatea acestora și va emite comandă suplimentară, în caz contrar serviciile suplimentare nu vor fi plătite.

**Art.85.** Plata serviciilor de întreținere, amenajare și înfrumusețare a spațiilor verzi aferente serviciului de administrare a domeniului public și privat al municipiului Câmpia Turzii se va face în baza situațiilor de lucrări prezentate de executant și recepționate de ambele părți la tarifele aprobate de Consiliul local al Municipiului Câmpia Turzii și a facturii fiscale.

Pentru materialul dendrofloricol și materialele necesare se va prezenta factură de achiziție, certificat de calitate și conformitate.

#### **CAPITOLUL X DISPOZIȚII FINALE**

**Art.86.** În urma încheierii contractului de delegare a gestiunii, delegatul se obligă să nu concesioneze în tot sau în parte bunurile și serviciile care fac obiectul derulării contractului. Clauzele prezentului caiet de sarcini sunt obligatorii pentru delegat.

**Autoritate delegantă,  
Municipiul Câmpia Turzii**

**Delegat,  
S.C. Compania de salubritate  
Câmpia Turzii S.A -în insolvență**

**PREȘEDINTE DE ȘEDINȚĂ  
Finica Oaida**



**CONTRASEMNEAZĂ  
SECRETAR GENERAL  
Nicolae STEFAN**

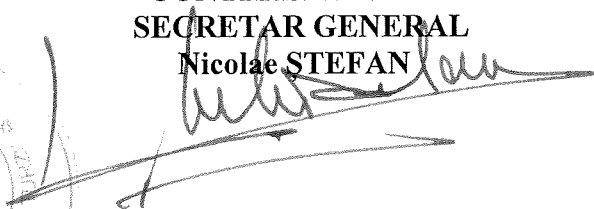

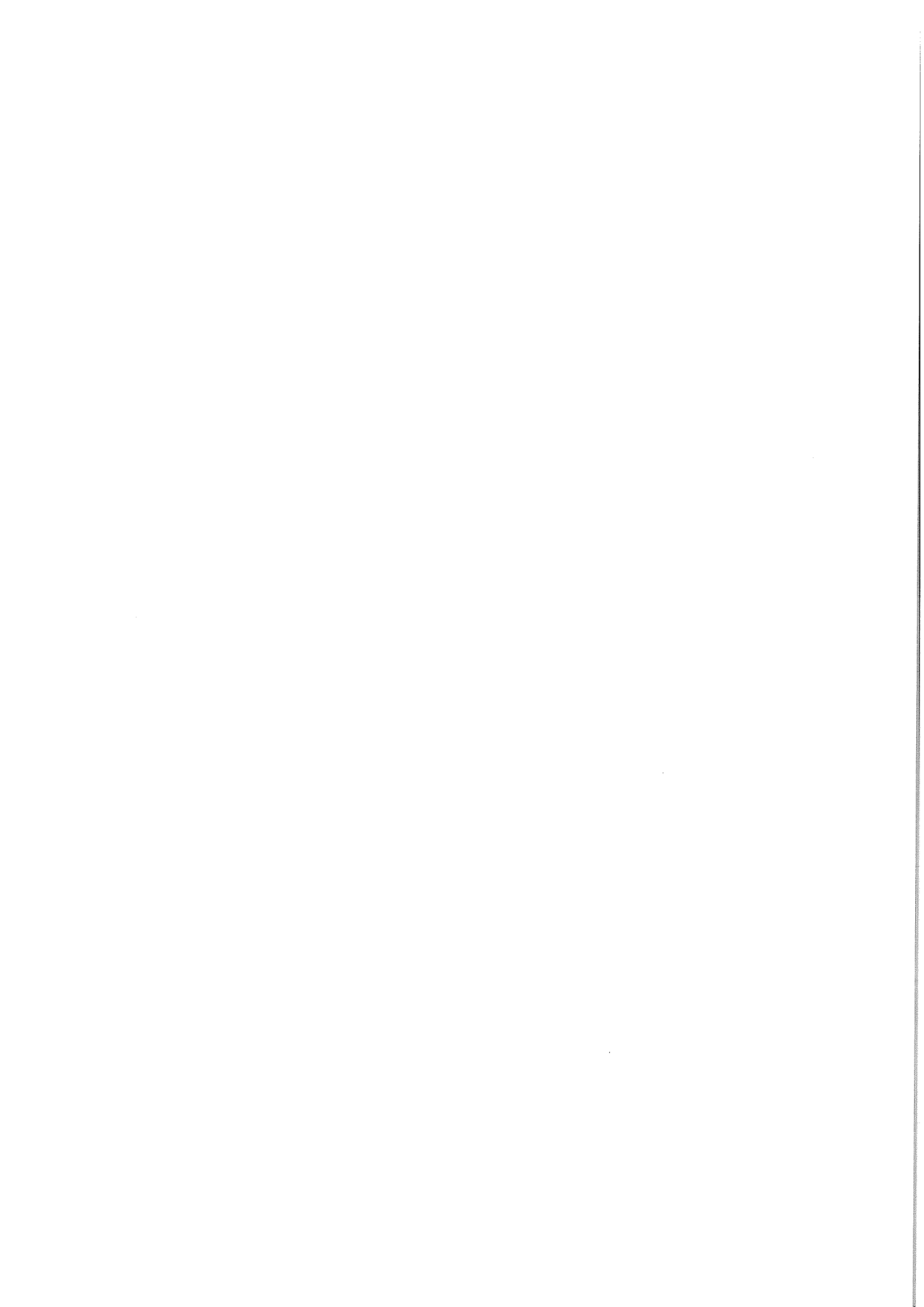



Județul: Cluj  
Localitatea: Campia Turzii

## RAPORT STRUCTURA SPATII VERZI

### a) CLASIFICARE TERENURI IN FUNCTIE DE CATEGORIA DE FOLOSINTA

Nr. crt.	Categorie de folosinta	Descriere	Suprafata [ha]	Procent [%]
1	AF	Amenajare floricola	0.0718	0.04
2	AP	Acces pietonal	18.8076	10.88
3	CC	Curti	5.5356	3.2
4	CI	Cimitire	2.4706	1.43
5	CO	Constructii	5.0451	2.92
6	CPC	Parcare amenajata	2.4037	1.39
7	CS	Teren sport	3.1022	1.79
8	CSF	Loc de fitness amenajat	0.0382	0.02
9	CSJ	Loc de joaca amenajat	0.9259	0.54
10	DR	Drumuri, trotuare, alei acces	47.1774	27.28
11	GN	Platforme depozitare gunoi menajer	0.0426	0.02
12	HB	Lacuri	19.3632	11.2
13	HC	Santuri, canale	0.1147	0.07
14	HR	Ape curgatoare	1.0288	0.59
15	MON	Monumente	0.0060	0
16	PST	Pista biciclete	0.2183	0.13
17	SV	Spatiu verde	47.6585	27.56
18	TD	Terenuri degradate	15.5206	8.98
19	TLN	Terenuri libere neproductive	3.3995	1.97
Total:			172.9301	100

### b) CLASIFICARE TERENURI IN FUNCTIE DE DESTINATIA IMOBILULUI

Nr. crt.	Destinatia imobil	Suprafata [ha]	Procent [%]
1	Parc	21.5815	12.48
2	Gradina publica	0.0000	0
3	Scuar	1.4949	0.86
4	Gradina comunitara	0.0000	0
5	Cimitir	6.1987	3.58
6	Spatiu verde locuinte condominiu	20.8755	12.07
7	Spatiu verde specializat	17.1004	9.89
8	Baze de agrement si sportive	39.4880	22.83
9	Protectie ape	3.1689	1.83
10	Aliniamente infrastructura	63.0223	36.44
11	Sere pepiniere	0.0000	0
12	Padure urbana	0.0000	0
13	Zona campare	0.0000	0
14	-	0.0000	0
15	-	0.0000	0
16	-	0.0000	0
Total:		172.9301	100

### c) REPARTIZARE ZONA VERDE (SV+AF+ZC+PD) IN FUNCTIE DE DESTINATIA IMOBILULUI

Nr. crt.	Destinatia imobil	Categorie de folosinta				Suprafata totala [ha]	Procent [%]
		Spatiu verde [ha]	Amenajare floricola [ha]	Zona compacta [ha]	Padure [ha]		
1	Parc	18.6484	0.0263	0.0000	0.0000	18.6747	39.13
2	Gradina publica	0.0000	0.0000	0.0000	0.0000	0.0000	0
3	Scuar	0.4071	0.0363	0.0000	0.0000	0.4434	0.93

4	Grădina comunitara	0.0000	0.0000	0.0000	0.0000	0.0000	0
5	Cimitir	0.0310	0.0000	0.0000	0.0000	0.0310	0.06
6	Spatiu verde locuinte condominiu	9.5139	0.0021	0.0000	0.0000	9.5161	19.94
7	Spatiu verde specializat	4.7150	0.0071	0.0000	0.0000	4.7220	9.89
8	Baze de agrement si sportive	9.7420	0.0000	0.0000	0.0000	9.7420	20.41
9	Protectie ape	0.0000	0.0000	0.0000	0.0000	0.0000	0
10	Aliniamente infrastructura	4.6011	0.0000	0.0000	0.0000	4.6011	9.64
11	Sere pepiniere	0.0000	0.0000	0.0000	0.0000	0.0000	0
12	Padure urbana	0.0000	0.0000	0.0000	0.0000	0.0000	0
13	Zona campare	0.0000	0.0000	0.0000	0.0000	0.0000	0
14	-	0.0000	0.0000	0.0000	0.0000	0.0000	0
15	-	0.0000	0.0000	0.0000	0.0000	0.0000	0
16	-	0.0000	0.0000	0.0000	0.0000	0.0000	0
Total:		47.6585	0.0718	0.0000	0.0000	47.7303	100

d) STRUCTURA ORIZONTALA ZONA VERDE (SV+AF+ZC+PD)

Nr. crt.	Structura suprafata	Suprafata [ha]	Procent [%]
1	Suprafata libera (SV+AF)	43.8179	91.8
2	Suprafata umbrita de catre arbori izolati (SV+AF)	3.9124	8.2
3	Suprafata umbrita de catre arbori in zone compacte (ZC+PD)	0.0000	0
Total:		47.7303	100

e) REPARTITIE ALEI SI ZONA VERDE IN PARCURI SI GRADINI

Nr. crt.	Structura suprafata	Suprafata [ha]	Procent [%]
1	Suprafata alei (DR+AP+PST)	1.4382	6.23
2	Suprafata zona verde (SV+AF+ZC+PD)	19.1181	82.85
3	Alte suprafete	2.5201	10.92
Total:		23.0763	100



Judetul: Cluj  
Localitatea: Campia Turzii

## RAPORT VEGETATIE ARBORESCENTA SI ARBUSTIVA

### a) REPARTITIA ARBORILOR SI ARBUSTILOR PE GRUPE

Nr. crt.	Denumire grupa	Nr. arbori	Procent [%]
1	USCAT	8	0.10
2	Foioase	5465	70.06
3	Conifere	1219	15.63
4	Fructiferi	1067	13.68
5	Liane	42	0.54
	Total:	7801	100

### b) REPARTITIA ARBORILOR SI ARBUSTILOR IN FUNCTIE DE TALIE

Nr. crt.	Talie	Nr. arbori	Procent [%]
1	USCAT	8	0.10
2	Arbust	714	9.15
3	Arbore talie mica	2474	31.71
4	Arbore talie medie	1688	21.64
5	Arbore talie mare	2917	37.39
	Total:	7801	100

### c) REPARTITIA ARBORILOR SI ARBUSTILOR PE GRUPE DE VARSTA

Nr. crt.	Grupa varsta	Nr. arbori	Procent [%]
1	Neclasificati (arbusti, uscati)	723	9.27
2	Tanar plantat	1074	13.77
3	Tanar	1853	23.75
4	Matur	2338	29.97
5	Batran	1813	23.24
	Total:	7801	100

### d) REPARTITIA ARBORILOR SI ARBUSTILOR DUPA STARE DE VIABILITATE

Nr. crt.	Stare viabilitate	Nr. arbori	Procent [%]
1	Foarte buna	1926	24.69
2	Buna	4563	58.49
3	Acceptabila	1073	13.75
4	Necoresp.	143	1.83
5	Total necoresp.	96	1.23
	Total:	7801	100

### e) REPARTITIA ARBORILOR SI ARBUSTILOR PE SPECII

Nr. crt.	Specia	Grupa	Talie	Nr. arbori	Procent [%]
1	Alun - (Corylus avellana)	Foioase	Arbore talie mica	4	0.05
2	Arborele lenea - (Liriodendron tulipifera)	Foioase	Arbore talie mica	2	0.03

Nr. crt.	Specia	Grupa	Talie	Nr. arbori	Procent [%]
3	Artar (paltin de camp) - (Acer platanoides)	Foioase	Arbore talie medie	769	9.86
4	Artar american - (Acer negundo)	Foioase	Arbore talie mica	199	2.55
5	Artar tatarasc - (Acer tataricum)	Foioase	Arbore talie mica	1	0.01
6	Barcoace (Cotoneaster horizontalis)	Foioase	Arbust	5	0.06
7	Biota - (Thuja orientalis)	Conifere	Arbore talie mica	403	5.17
8	Brad - (Abies alba)	Conifere	Arbore talie mare	33	0.42
9	Buxus - (Buxus sempervirens)	Foioase	Arbust	36	0.46
10	Cais - (Prunus armeniaca)	Fructiferi	Arbore talie mica	27	0.35
11	Caprifo - (Lonicera caprifolium)	Foioase	Arbust	12	0.15
12	Carpen - (Carpinus Betulus)	Foioase	Arbore talie mare	10	0.13
13	Castan salbatic - (Aesculus hippocastanum)	Foioase	Arbore talie mare	87	1.12
14	Catalpa - (Catalpa bignonioides)	Foioase	Arbore talie medie	398	5.10
15	Catina rosie - Tamarix sp	Foioase	Arbust	4	0.05
16	Cenuser, fals otetar - (Ailanthus altissima)	Foioase	Arbore talie medie	58	0.74
17	Chiparos de California - (Chamaecyparis Lawsoniana)	Conifere	Arbore talie mica	20	0.26
18	Cires - (Prunus avium)	Fructiferi	Arbore talie medie	70	0.90
19	Cires japonez - (Prunus serulata)	Foioase	Arbore talie mica	128	1.64
20	Corcodus - (Prunus cerasifera)	Fructiferi	Arbore talie mica	207	2.65
21	Corcodus rosu - (Prunus cerasifera Pissardii)	Foioase	Arbore talie mica	145	1.86
22	Corn - (Cornus mas)	Foioase	Arbust	3	0.04
23	Dracila - (Berberis julianae)	Foioase	Arbust	4	0.05
24	Dud - (Morus alba)	Fructiferi	Arbore talie medie	49	0.63
25	Evonimus - (Euonymus japonicus)	Foioase	Arbust	2	0.03
26	Forsitia - (Forsythia europaea)	Foioase	Arbust	122	1.56
27	Frasin comun - (Fraxinus excelsior)	Foioase	Arbore talie mare	289	3.70
28	Gladita - (Gleditsia triacanthos)	Foioase	Arbore talie mare	2	0.03
29	Glicina - (Wisteria sinensis)	Liane	Arbust	42	0.54
30	Gutui - (Cydonia oblonga)	Foioase	Arbore talie mica	7	0.09
31	Gutui japonez - (Chaenomeles japonica)	Foioase	Arbust	20	0.26
32	Iasomie - (Philadelphus coronarius)	Foioase	Arbust	12	0.15
33	Ienupar comun - (Juniperus communis)	Conifere	Arbust	69	0.88
34	Ienupar de Virginia - (Juniperus virginiana)	Conifere	Arbore talie medie	4	0.05
35	Larice - (Larix decidua)	Conifere	Arbore talie mare	1	0.01
36	Laur - (Ilex aquifolium)	Foioase	Arbust	32	0.41
37	Laur englezesc - (Prunus laurocerasus)	Foioase	Arbust	5	0.06
38	Lemn cainesc - (Ligustrum vulgaris)	Foioase	Arbust	6	0.08
39	Liliac - (Syringa vulgaris)	Foioase	Arbust	114	1.46
40	Maclura - (Maclura aurantica)	Foioase	Arbore talie medie	1	0.01
41	Magnolie - (Magnolia sp)	Foioase	Arbore talie medie	12	0.15
42	Mahonia - (Mahonia aquifolium)	Foioase	Arbust	3	0.04
43	Malin - (Prunus padus)	Foioase	Arbust	5	0.06
44	Mar - (Malus Domestica, Sylvestris)	Fructiferi	Arbore talie mica	110	1.41
45	Mar ornamental - (Malus floribunda)	Foioase	Arbore talie mica	167	2.14
46	Mesteacan - (Betula pendula)	Foioase	Arbore talie mare	70	0.90
47	Mojdrean - (Fraxinus ornus)	Foioase	Arbore talie medie	27	0.35
48	Molid argintiu - (Picea Pungens)	Conifere	Arbore talie medie	35	0.45
49	Molid comun - (Picea Abies)	Conifere	Arbore talie mare	119	1.53
50	Nuc comun - (Juglans regia)	Fructiferi	Arbore talie mare	281	3.60
51	Nuc negru (american) - (Juglans nigra)	Foioase	Arbore talie mare	15	0.19
52	Otetar rosu - (Rhus typhina)	Foioase	Arbore talie mica	326	4.18
53	Paltin de munte - (Acer pseudoplatanus)	Foioase	Arbore talie mare	131	1.68
54	Par - (Pyrus communis, pyraster)	Fructiferi	Arbore talie mica	21	0.27
55	Paulovnia - (Paulownia spp)	Foioase	Arbore talie mare	6	0.08
56	Piersic - (Prunus persica)	Fructiferi	Arbore talie mica	39	0.50
57	Pin galben [3] - (Pinus poderosa)	Conifere	Arbore talie mare	1	0.01
58	Pin negru [2L] - (Pinus Nigra)	Conifere	Arbore talie mare	16	0.21
59	Pin silvestru [2S] - (Pinus sylvestris)	Conifere	Arbore talie mare	12	0.15
60	Pin strob [5] - (Pinus strobus)	Conifere	Arbore talie mare	1	0.01
61	Plop euroamerican (Canadian) - (Populus euroamericana)	Foioase	Arbore talie mare	15	0.19
62	Plop negru - (Populus nigra)	Foioase	Arbore talie mare	148	1.90
63	Prun - (Prunus domestica)	Fructiferi	Arbore talie mica	128	1.64
64	Red-robin - (Photinia-fraseri)	Foioase	Arbust	13	0.17
65	Salcam - (Robinia pseudacacia)	Foioase	Arbore talie mare	422	5.41
66	Salcam galben - (Laburnum anagyroides)	Foioase	Arbore talie mica	1	0.01

Nr. crt.	Specia	Grupa	Talie	Nr. arbori	Procent [%]
67	Salcam japonez - (Sophora japonica)	Foioase	Arbore talie mica	33	0.42
68	Salcie alba - (Salix alba)	Foioase	Arbore talie mare	266	3.41
69	Salcie japoneza, creata - (Salix matsudana Tortuosa)	Foioase	Arbore talie medie	130	1.67
70	Salcie pletoasa - (Salix babylonica)	Foioase	Arbore talie mare	5	0.06
71	Salcioara - (Elaeagnus angustifolia)	Foioase	Arbore talie mare	28	0.36
72	Scumple - (Cotinus coggygria)	Foioase	Arbust	2	0.03
73	Smochin - (Ficus carica)	Foioase	Arbore talie mica	1	0.01
74	Soc - (Sambucus Nigra)	Foioase	Arbust	3	0.04
75	Spiraea - (Spiraea trilobata)	Foioase	Arbust	9	0.12
76	Stejar, stejar pedunculat - (Quercus robur)	Foioase	Arbore talie mare	3	0.04
77	Tei argintiu - (Tilia tomentosa)	Foioase	Arbore talie mare	6	0.08
78	Tei cu frunza mare - (Tilia platyphyllos)	Foioase	Arbore talie mare	138	1.77
79	Tei pucios - (Tilia cordata)	Foioase	Arbore talie mare	778	9.97
80	Trambita - (Campsis radicans)	Foioase	Arbust	3	0.04
81	Trandafir domnesc - (Kerria japonica)	Foioase	Arbust	6	0.08
82	Tule - (Thuja occidentalis)	Conifere	Arbore talie mica	505	6.47
83	Ulm - (Ulmus minor)	Foioase	Arbore talie mare	34	0.44
84	USCAT	-	-	8	0.10
85	Visin - (Prunus cerasus)	Fructiferi	Arbore talie medie	135	1.73
86	Weigela - (Diervilla florida)	Foioase	Arbust	1	0.01
87	Zamosita de Siria - (Hibiscus syriacus)	Foioase	Arbust	181	2.32
Total:				7801	100

f) LISTA ARBORILOR SI ARBUSTILOR OCROTITI

g) REPARTITIA ARBORILOR SI ARBUSTILOR PE GRUPE DE DESTINATIE

Nr. crt.	Destinatie Imobil	Nr. arbori	Procent [%]
1	Parc	1571	20.14
2	Gradina publica	0	0
3	Scuar	54	0.69
4	Gradina comunitara	0	0
5	Cimitir	23	0.29
6	Spatiu verde locuinte condominiu	2859	36.65
7	Spatiu verde specializat	686	8.79
8	Baze de agrement si sportive	654	8.38
9	Protectie ape	11	0.14
10	Aliniamente infrastructura	1943	24.91
11	Sere pepiniere	0	0
12	Padure urbana	0	0
13	Zona campare	0	0
14	-	0	0
15	-	0	0
16	-	0	0
Total:		7801	100

h) REPARTITIA ARBORILOR SI ARBUSTILOR PE INALTIME SI DIAMETRE (STRUCTURA VERTICALA)

Inaltime [m]	Diametru [cm]										
	0-10	10-20	20-30	30-40	40-50	50-60	60-70	70-80	80-90	90-100	>100
>25											
20-25				1	3						
15-20				31	181	84	31	17	14	8	16
12-15			4	86	271	62	22	6	6	2	2

Inaltime [m]	Diametru [cm]										
	0-10	10-20	20-30	30-40	40-50	50-60	60-70	70-80	80-90	90-100	>100
9-12	2	30	167	338	256	57	15	6	3	2	
6-9	45	380	606	349	98	25	9	3	1		
3-6	1304	1084	277	70	14	3	2	1		2	
0-3	1320	136	26	10	2		1				

i) LISTA ARBORILOR SI ARBUSTILOR CU STARE NECORESPUNZATOARE (nr. identificare):

64, 84, 90, 126, 141, 153, 154, 158, 178, 190, 192, 217, 219, 230, 232, 236, 259, 313, 396, 398, 405, 416, 423, 488, 491, 496, 520, 589, 638, 652, 653, 656, 657, 661, 662, 665, 675, 680, 681, 685, 686, 688, 689, 712, 723, 743, 773, 795, 840, 841, 874, 875, 884, 900, 911, 912, 913, 914, 915, 928, 1005, 1020, 1021, 1032, 1069, 1070, 1079, 1104, 1112, 1116, 1301, 1325, 1375, 1380, 1382, 1394, 1397, 1424, 1456, 1595, 1650, 1656, 1725, 1776, 1813, 1908, 2002, 2044, 2054, 2097, 2129, 2194, 2213, 2216, 2228, 2231, 2282, 2517, 3197, 3247, 3250, 3258, 3261, 3314, 3316, 3377, 3448, 3492, 3554, 3560, 3703, 3796, 3797, 3814, 3871, 3916, 3920, 3985, 3997, 4013, 4037, 4144, 4162, 4268, 4270, 4312, 4392, 4456, 4458, 4467, 4534, 4594, 4763, 4765, 5246, 5349, 5356, 5787, 5867, 5884, 5885, 5896, 5949, 5969, 6272, 6286, 6335, 6471, 6492, 6500, 6501, 6505, 6516, 7132, 7316, 7686, 7687, 7688, 7689, 7692, 7693, 7694, 7695, 7696, 7697, 7698, 7699, 7700, 7701, 7702, 7703, 7704, 7706, 7709, 7710, 7711, 7712, 7713, 7714, 7715, 7717, 7718, 7719, 7720, 7723, 7724, 7725, 7729, 7732, 7733, 7734, 7736, 7737, 7738, 7740, 7741, 7742, 7743, 7744, 7745, 7747, 7748, 7749, 7750, 7751, 7752, 7753, 7754, 7755, 7757, 7758, 7759, 7764, 7765, 7766, 7768, 7770, 7772, 7773, 7774, 7776, 7777, 7778, 7780, 7781, 7782, 7783, 7784, 7785, 7786, 7792, 7793, 7794, 7796, 7797, 7798, 7799, 7800, 7801,

j) LUNGIME TOTALA GARD VIU: 7 km



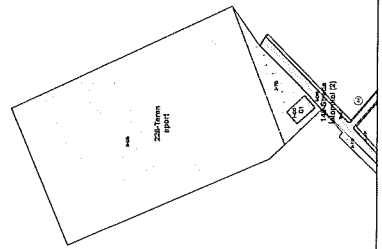

Scale 1:1000  
0 5 10 20 30 40 50 meters

1	2
3	4

Registered local architect and Min. Complex Terrell  
Esterline S.C. ESTERLINE S.C.  
SINARAJAYA PRIMA MUKA CAMPUS TERELL  
Platnas 01

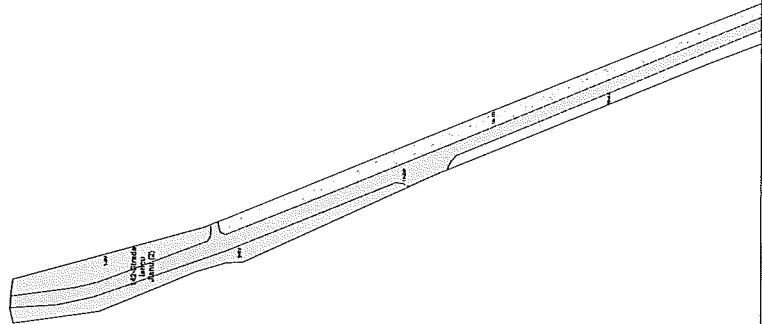
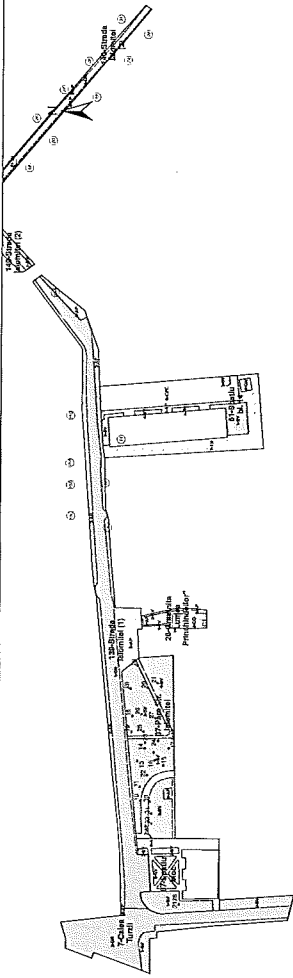

1	2	3	4
5	6	7	8
9	10	11	12

Scara 1:1000  
 C.A.P. 103 30 01  
 C.I.P. 103 30 01

Regatul local al apalilor vezzi din Mun. Campina Turzii  
 BUCUREȘTI S.C. EFEROVAMP S.R.L.  
 BUCUREȘTI, P.ROMÂNIA, CAL. COLOMBA 113/2

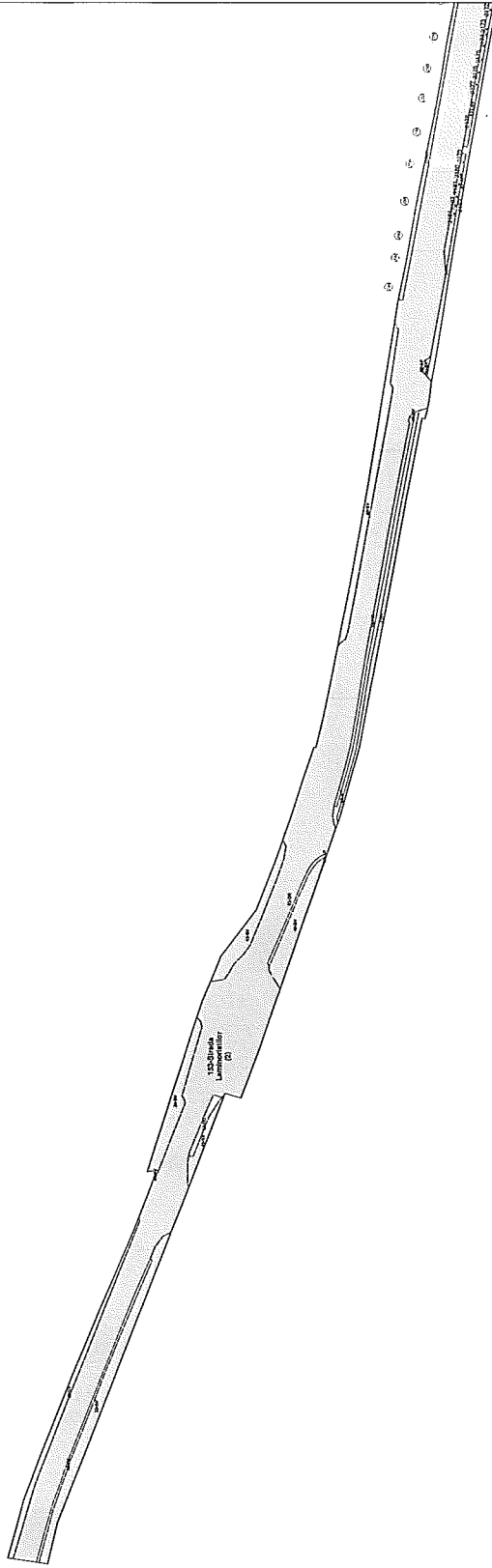

Scara 1:1000  
0 5 10 20 30 40 50 Metri

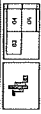

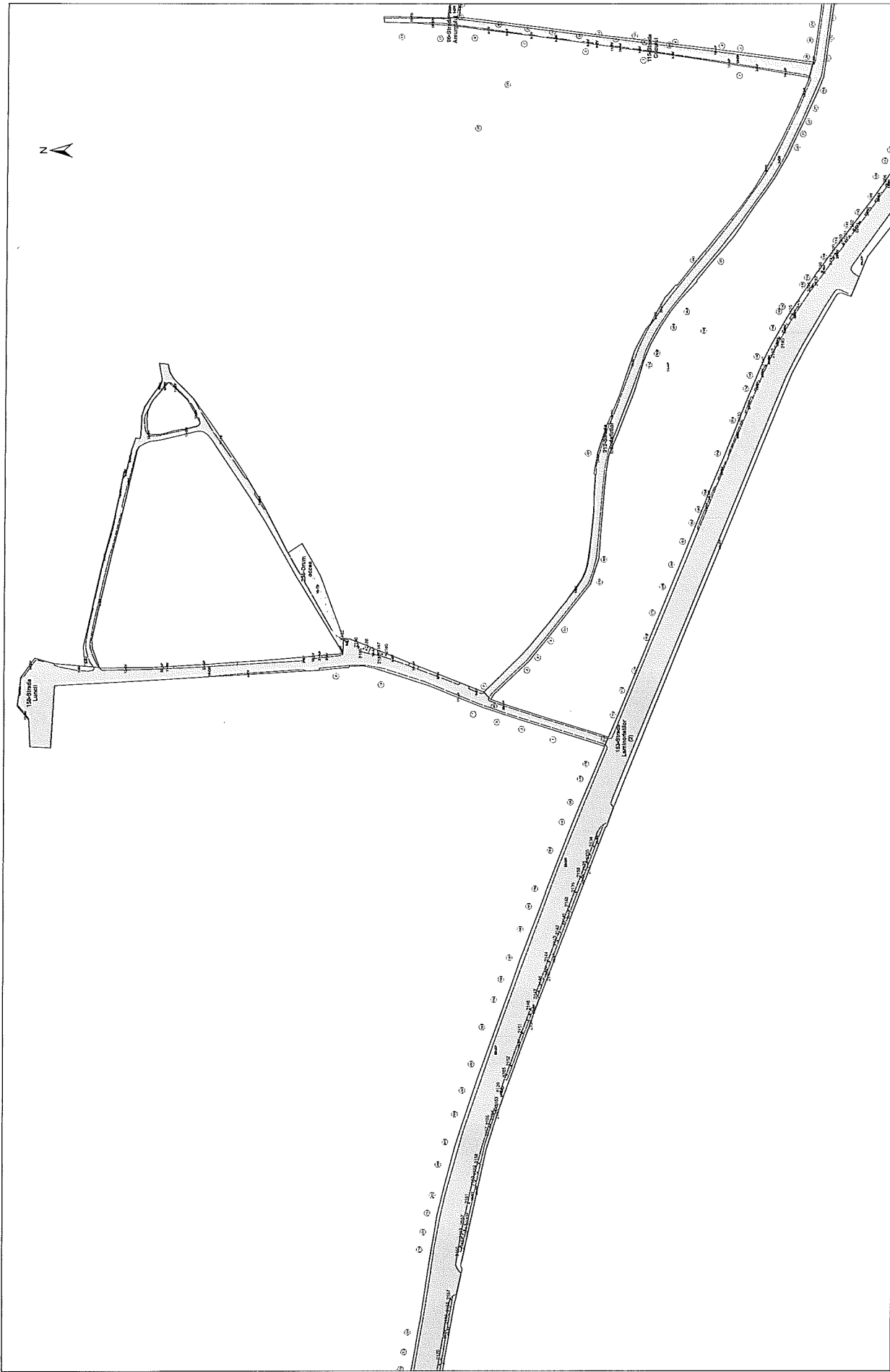

Planşa 04  
 Proiectul local al apelor verzii din Muş, Campia Turzii  
 Beneficiar: S.C. ETERRAMA S.R.L.  
 Beneficiar: FIDELITATEA MUŞ, CAMPIA TURZII

1:1	1:2	1:5	1:10	1:20	1:50	1:100	1:200	1:500	1:1000
-----	-----	-----	------	------	------	-------	-------	-------	--------

Scara 1:1000  
 0 10 20 30 40 50 60 70 80 90 100 m

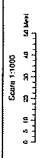
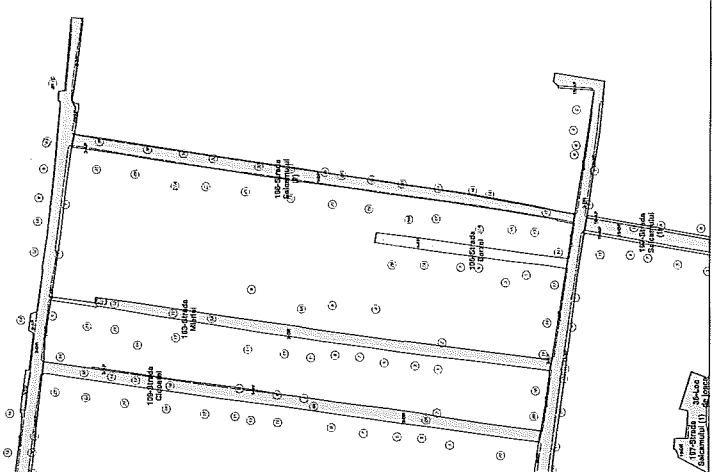
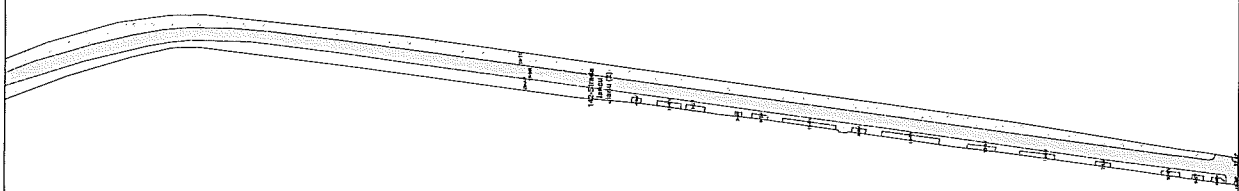

1	2	3	4	5	6	7	8	9	10
---	---	---	---	---	---	---	---	---	----

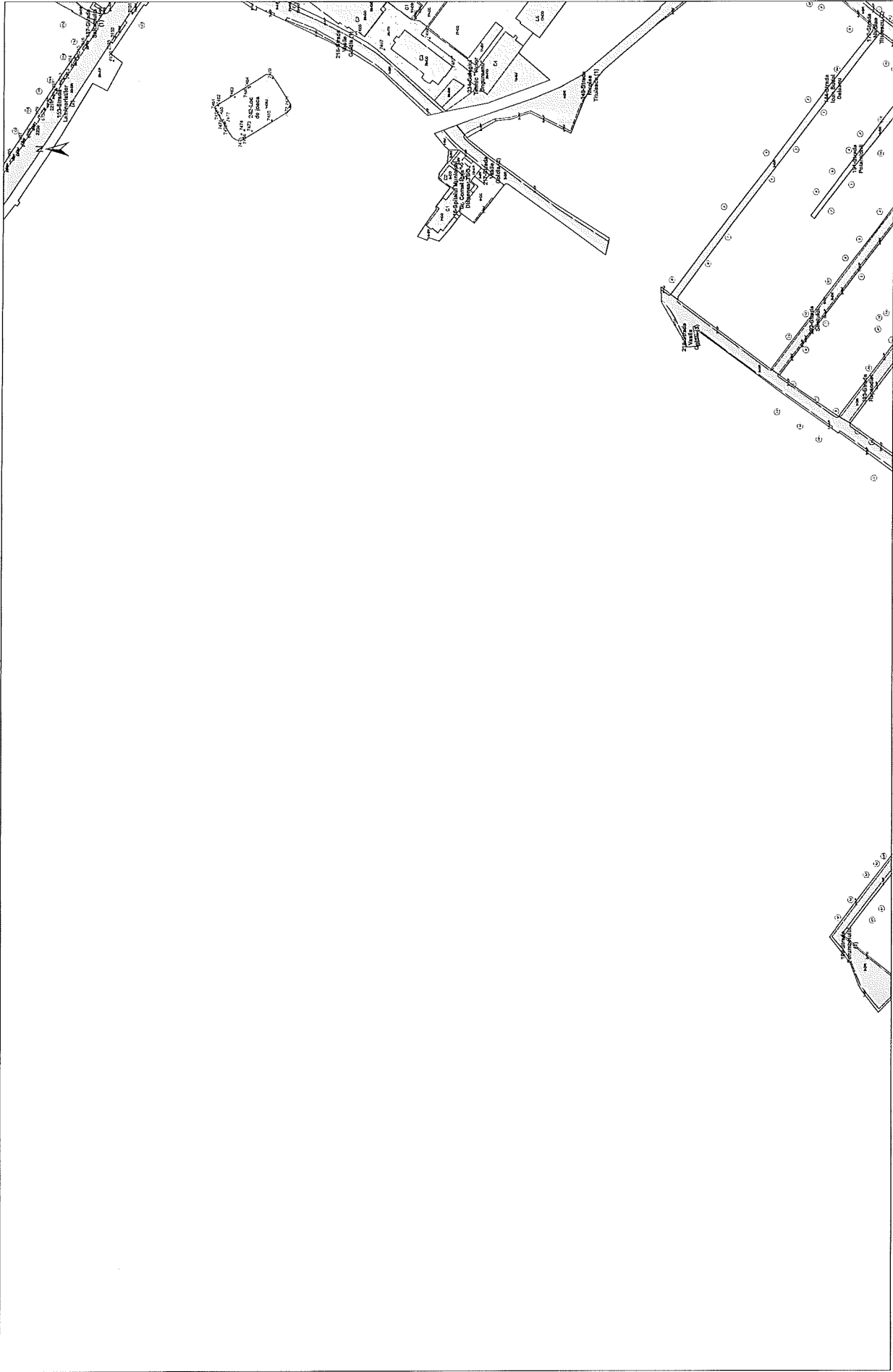

Planşa 06

Registru Local al apartor vezi din Mun. Campa Turzii  
Execuţie S.C. ETERRAMA S.R.L.  
Bucureşti: PIMMATHA MIN. CAPIA UNCI

Scara 1:1000  
1 2 3 4 5 6 7 8 9 10 11 12 13 14 15 16 17 18 19 20 21 22 23 24 25 26 27 28 29 30 31 32 33 34 35 36 37 38 39 40 41 42 43 44 45 46 47 48 49 50 51 52 53 54 55 56 57 58 59 60 61 62 63 64 65 66 67 68 69 70 71 72 73 74 75 76 77 78 79 80 81 82 83 84 85 86 87 88 89 90 91 92 93 94 95 96 97 98 99 100

1	2	3	4	5	6	7	8	9	10
11	12	13	14	15	16	17	18	19	20
21	22	23	24	25	26	27	28	29	30
31	32	33	34	35	36	37	38	39	40
41	42	43	44	45	46	47	48	49	50



Planşa 07  
 Registrul local al spațiilor verde din Mun. Chișinău  
 Elaborat de ETERRA MAP S.R.L.  
 Serviciu: PROIECTARE, CONSULTANȚĂ

Scara 1:1000  
 0 5 10 20 30 40 50 metri

1	2	3	4
5	6	7	8
9	10	11	12
13	14	15	16

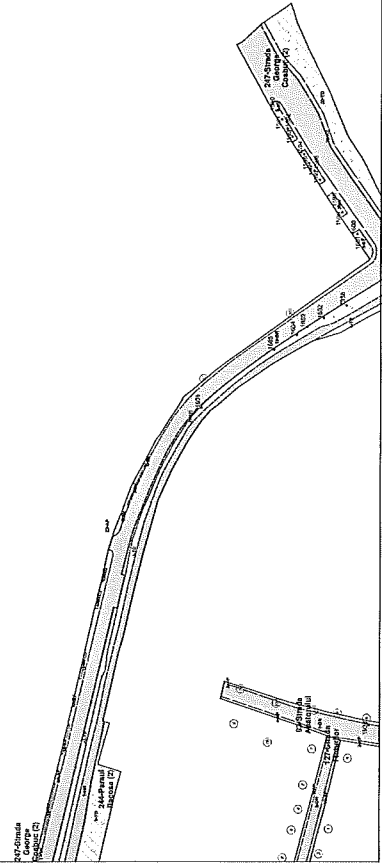

Planșa 08

Scara 1:1000

1	2	3	4
5	6	7	8
9	10	11	12
13	14	15	16

Registru Local al spațiilor verzi din Mun. Campia Turzii  
Execuție: S.C. ETERRA MAP S.R.L.  
Scriitor: PRIMAIA MUN. CAMPIA TURZII



Platan 09  
 Registerul local al spațiilor verde din Mun. Campela Turzii  
 Elaborat de: ETERRA MAP S.R.L.  
 Interfață: PIMBIMBAUN, CAMPILA TURZII

Scara 1:1000  
 0 5 10 20 30 40 50 60 70 80 90 100 metri

1	2	3	4	5	6	7	8	9	10
11	12	13	14	15	16	17	18	19	20
21	22	23	24	25	26	27	28	29	30
31	32	33	34	35	36	37	38	39	40
41	42	43	44	45	46	47	48	49	50
51	52	53	54	55	56	57	58	59	60
61	62	63	64	65	66	67	68	69	70
71	72	73	74	75	76	77	78	79	80
81	82	83	84	85	86	87	88	89	90
91	92	93	94	95	96	97	98	99	100



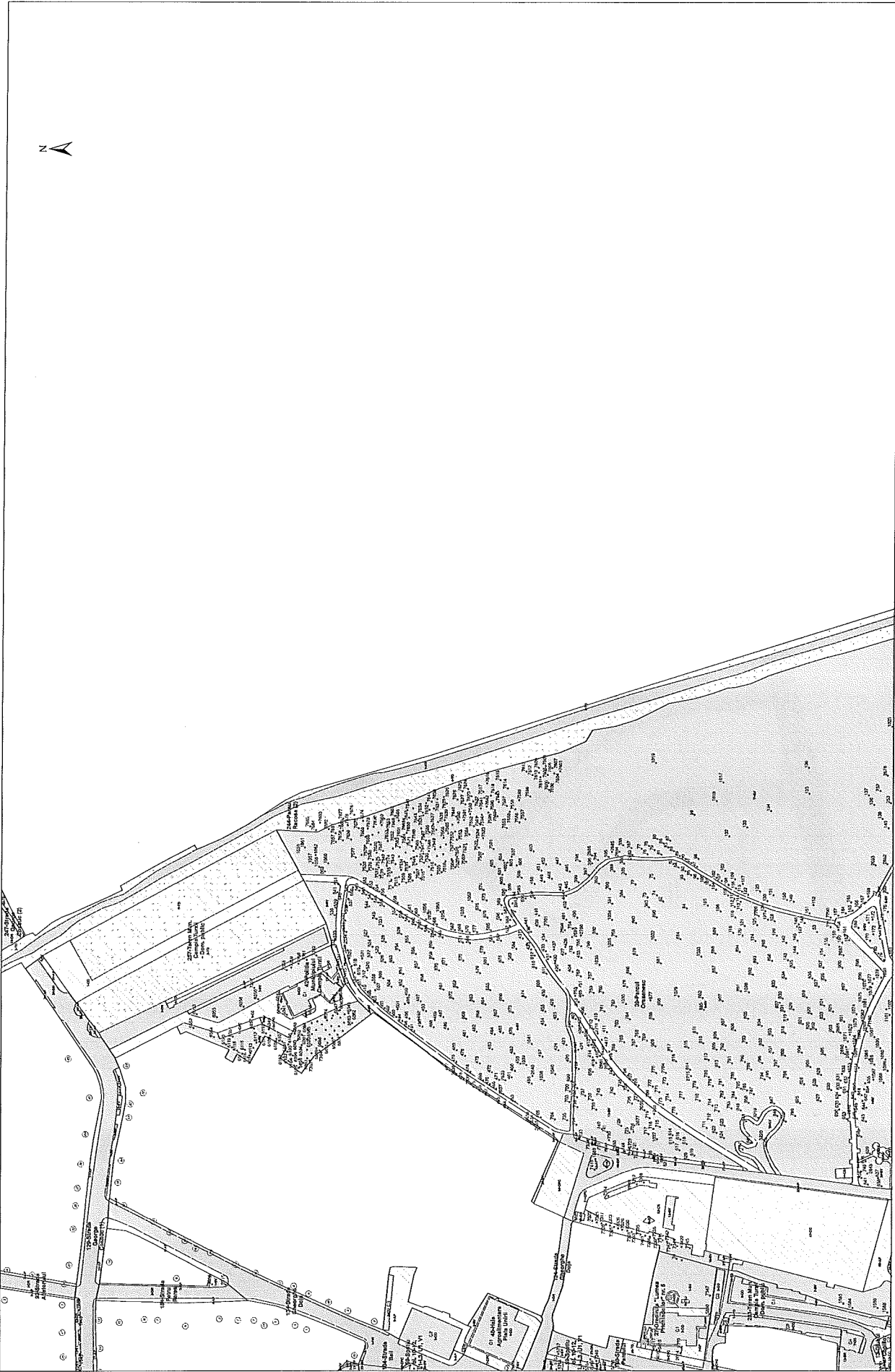

Scale 1:1000  
 0 5 10 20 30 40 50 60 70 80 90 100 meters

1	2	3	4
5	6	7	8
9	10	11	12
13	14	15	16

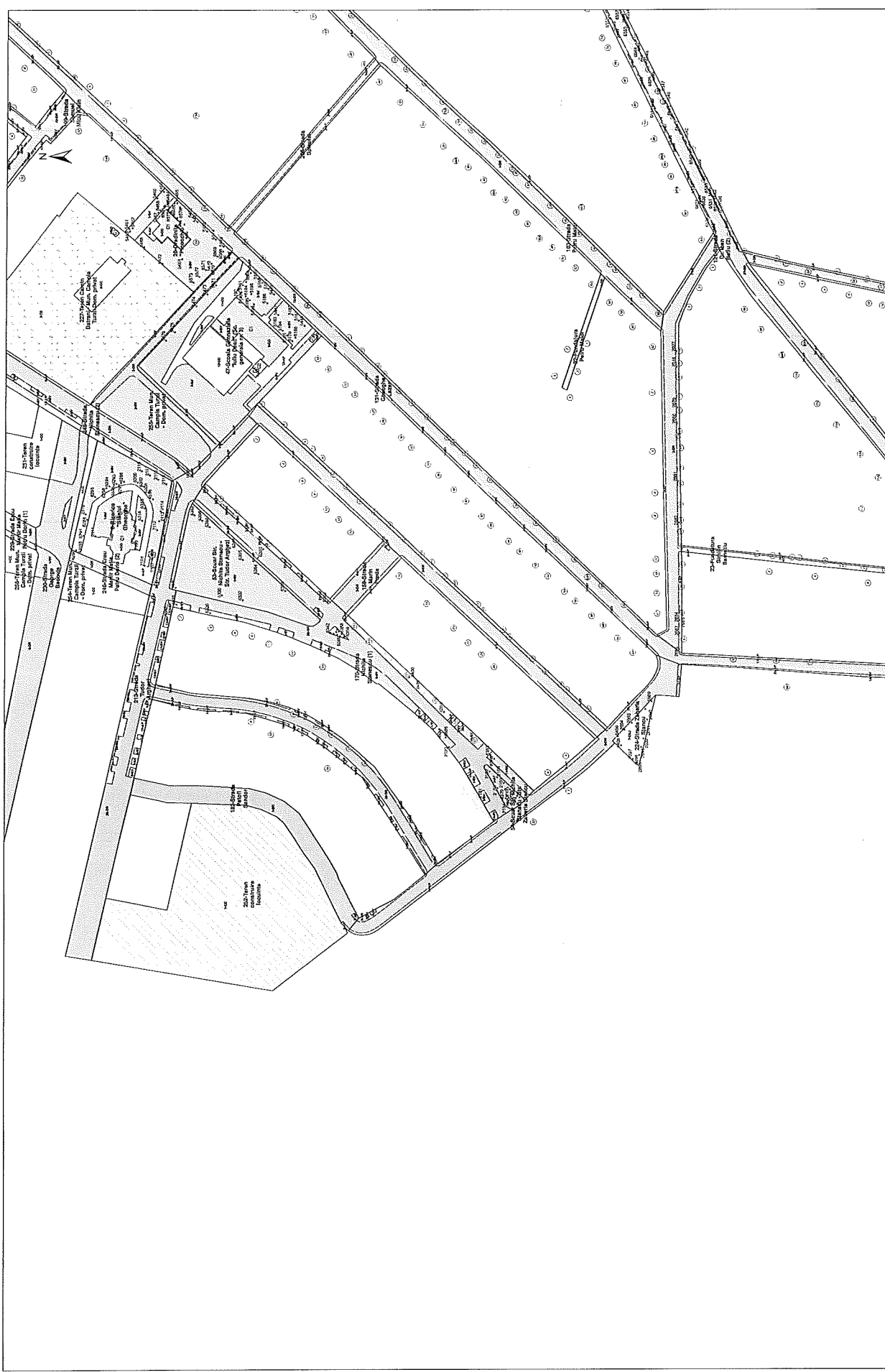



Scara 1:1000  
 0 5 10 15 20 25 30 35 40 45 50 55 60 65 70 75 80 85 90 95 100

1	2	3	4
5	6	7	8
9	10	11	12
13	14	15	16

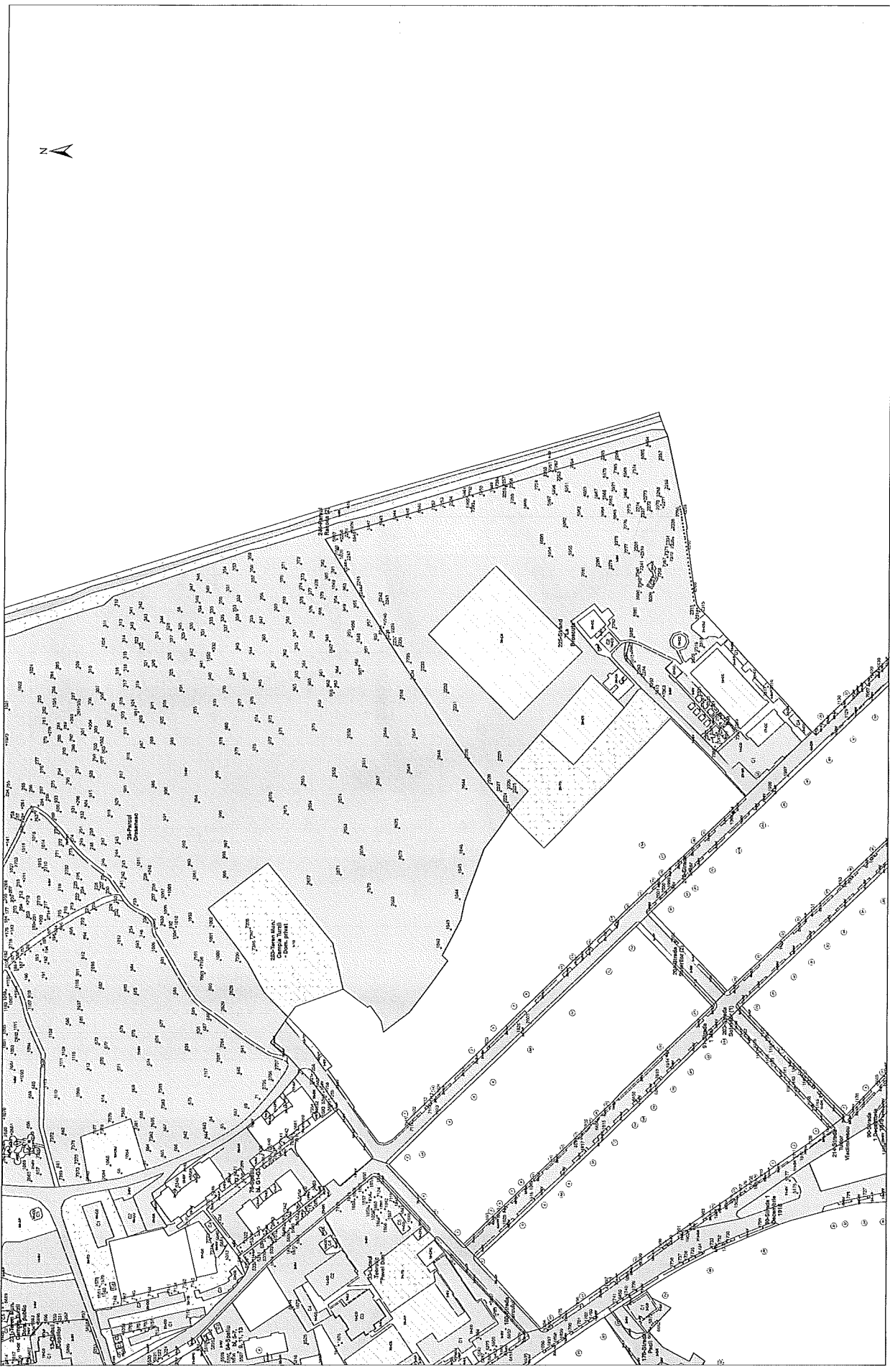

1	2	3	4
5	6	7	8
9	10	11	12
13	14	15	16

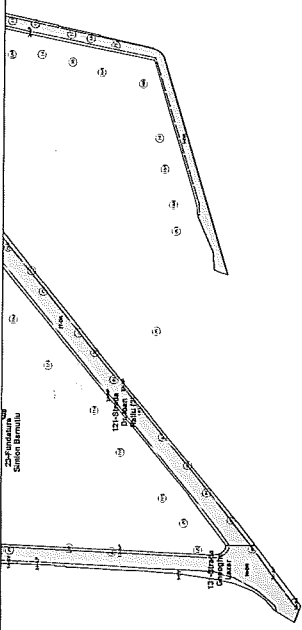

1	2
3	4



Planşa 16

Reguland faaça al spațiilor verzi din Muzeu, Complex Turzii

Proiectant: S.C. ETERRAMP S.R.L.

Beneficiar: PRIMĂRIA MUN. COMANA (1742)

Scara: 1:1000

0 1 2 3 4 5 6 7 8 9 10 11 12 13 14 15

1	2	3	4	5	6	7	8	9	10	11	12	13	14	15
---	---	---	---	---	---	---	---	---	----	----	----	----	----	----

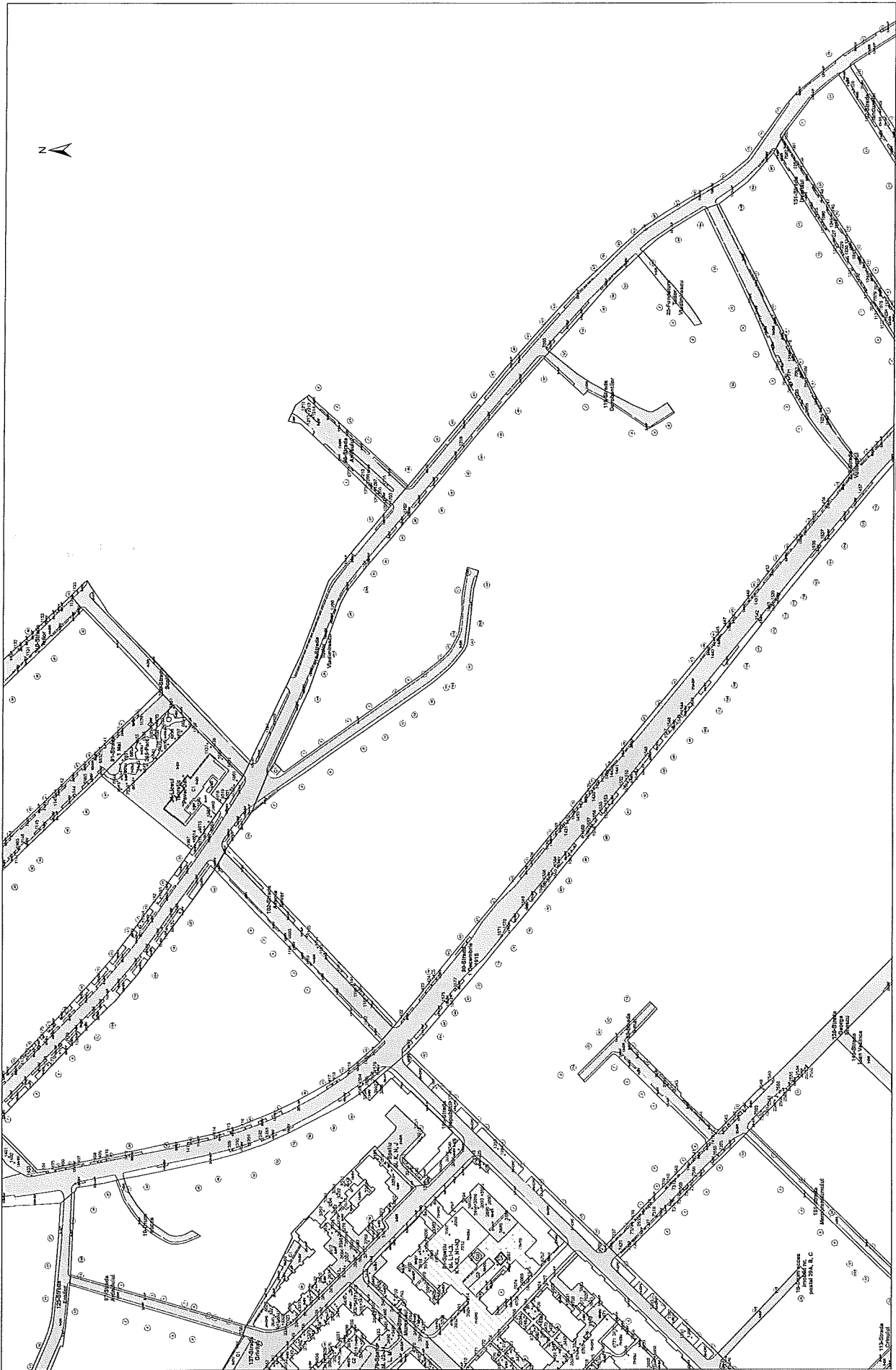

Planşa 17  
Registrul local al apelor scurse din Mun. Compa Turzii  
Bucovina S.C. ESTIMAR S.R.L.  
Benedict, Pătrăşcu, Colan, Tudor

1	2	3	4	5	6	7	8	9	10
11	12	13	14	15	16	17	18	19	20
21	22	23	24	25	26	27	28	29	30

Scara 1:1000  
2 1 10 20 30 40 50 60 70 80 90 100

17-Strada  
18-Strada  
19-Strada  
20-Strada  
21-Strada  
22-Strada  
23-Strada  
24-Strada  
25-Strada  
26-Strada  
27-Strada  
28-Strada  
29-Strada  
30-Strada  
31-Strada  
32-Strada  
33-Strada  
34-Strada  
35-Strada  
36-Strada  
37-Strada  
38-Strada  
39-Strada  
40-Strada  
41-Strada  
42-Strada  
43-Strada  
44-Strada  
45-Strada  
46-Strada  
47-Strada  
48-Strada  
49-Strada  
50-Strada  
51-Strada  
52-Strada  
53-Strada  
54-Strada  
55-Strada  
56-Strada  
57-Strada  
58-Strada  
59-Strada  
60-Strada  
61-Strada  
62-Strada  
63-Strada  
64-Strada  
65-Strada  
66-Strada  
67-Strada  
68-Strada  
69-Strada  
70-Strada  
71-Strada  
72-Strada  
73-Strada  
74-Strada  
75-Strada  
76-Strada  
77-Strada  
78-Strada  
79-Strada  
80-Strada  
81-Strada  
82-Strada  
83-Strada  
84-Strada  
85-Strada  
86-Strada  
87-Strada  
88-Strada  
89-Strada  
90-Strada  
91-Strada  
92-Strada  
93-Strada  
94-Strada  
95-Strada  
96-Strada  
97-Strada  
98-Strada  
99-Strada  
100-Strada

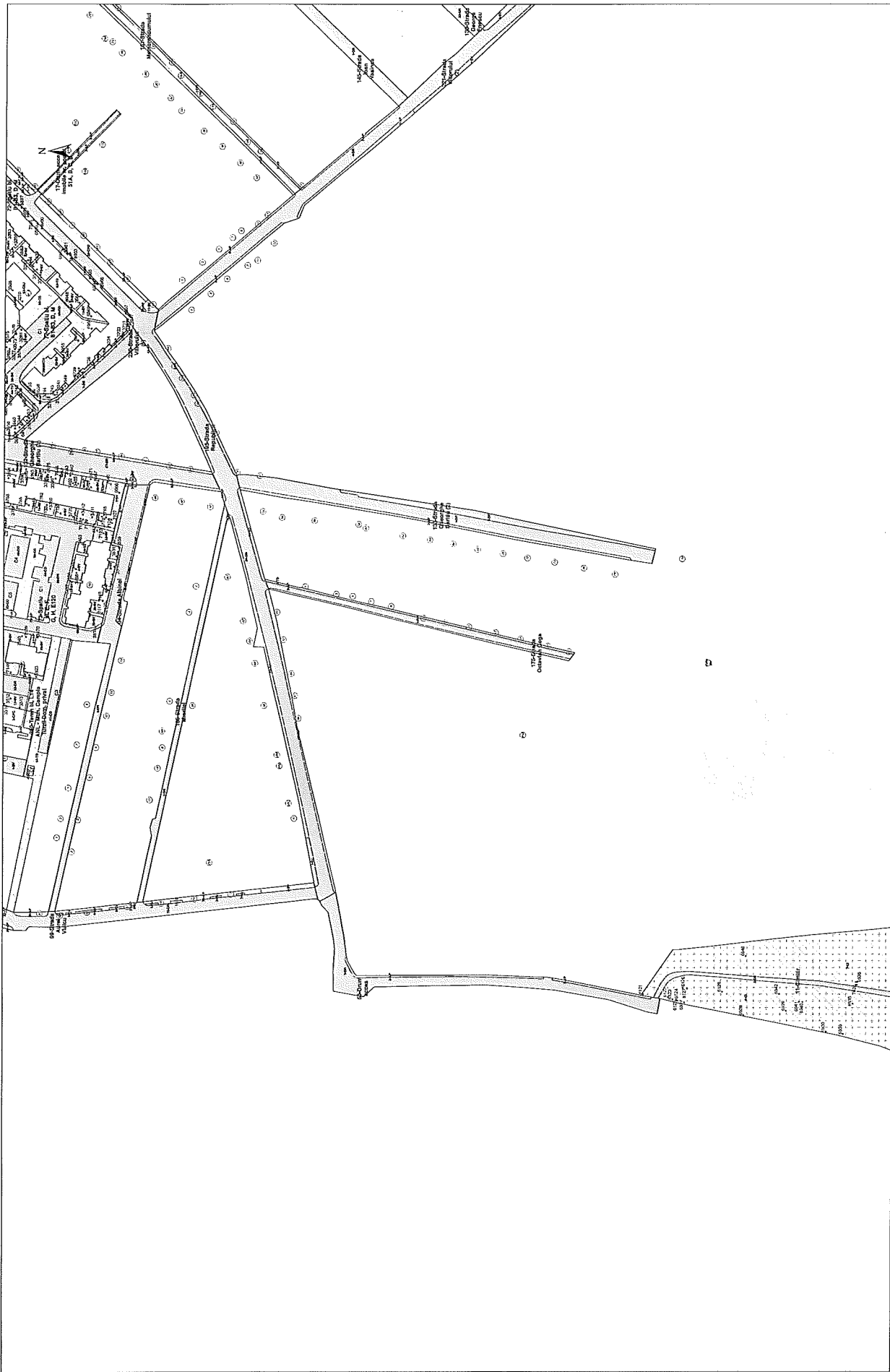

1	2	3	4	5	6	7	8	9	10
11	12	13	14	15	16	17	18	19	20
21	22	23	24	25	26	27	28	29	30

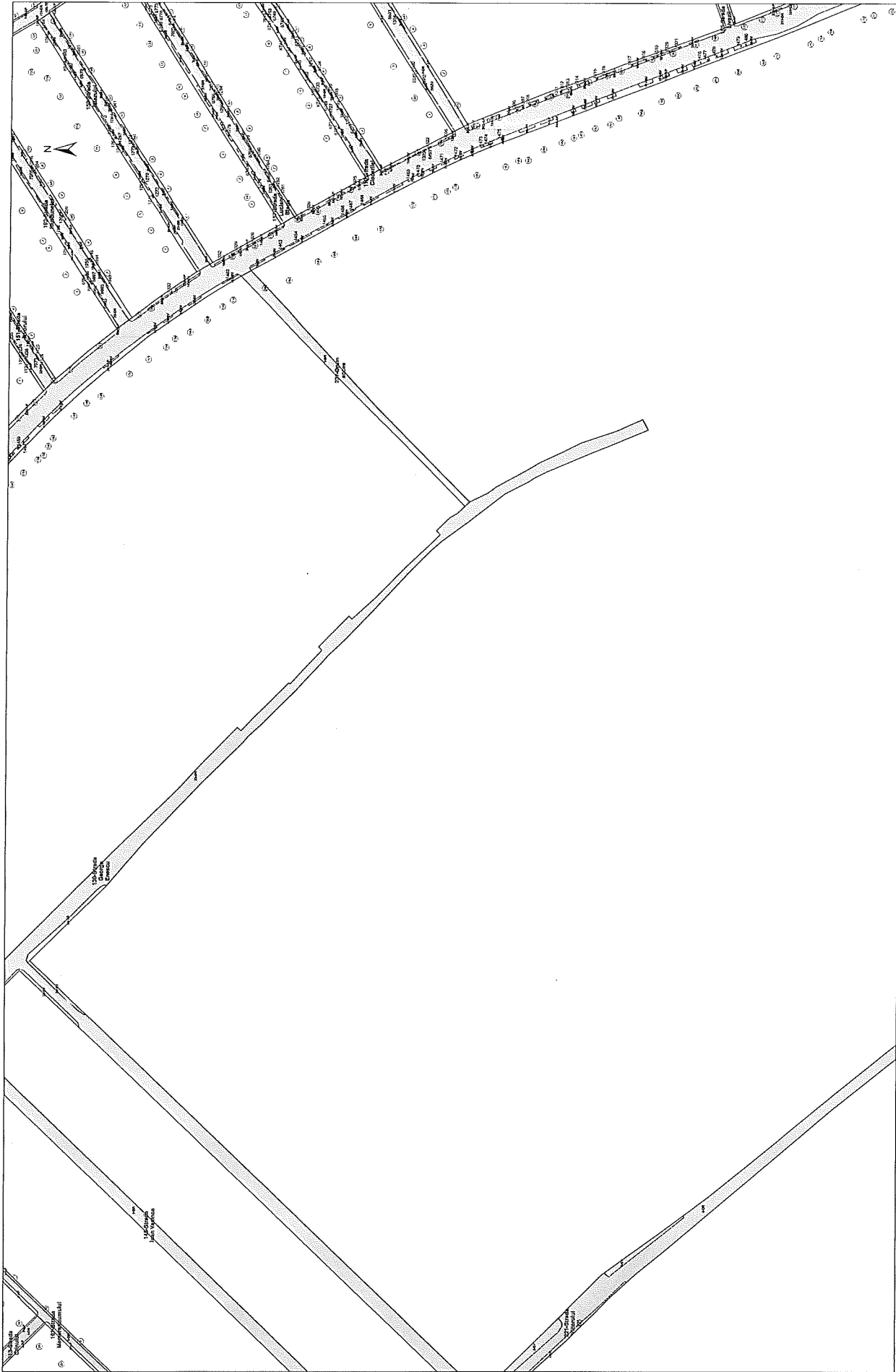

Registru local al sanelor vaze din Mun. Campia Turii  
 Incalzire, S.C. ESTIMA MAP S.R.L.  
 Inregistrare: PRIMA/14/10/11/2011

Scara 1:1000  
 0 5 10 20 30 40 50 Metri

14	17	20
15	18	21
16	19	22

13.10.2011  
 13.10.2011  
 13.10.2011  
 13.10.2011

13.10.2011  
 13.10.2011  
 13.10.2011

13.10.2011  
 13.10.2011

13.10.2011  
 13.10.2011



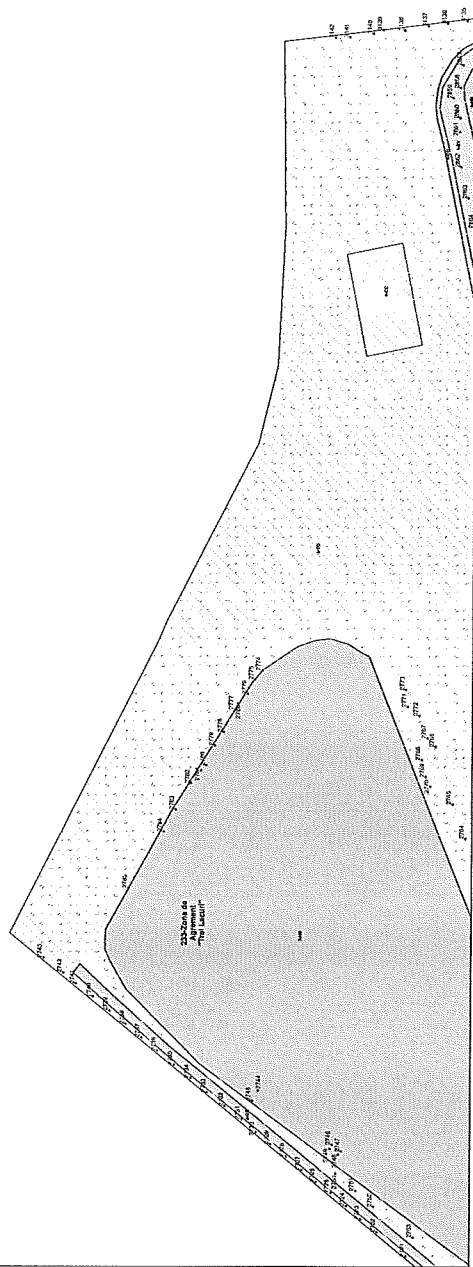

Scara 1:1000  
0 10 20 30 40 50 60 70 80 90 100

25	21
22	24

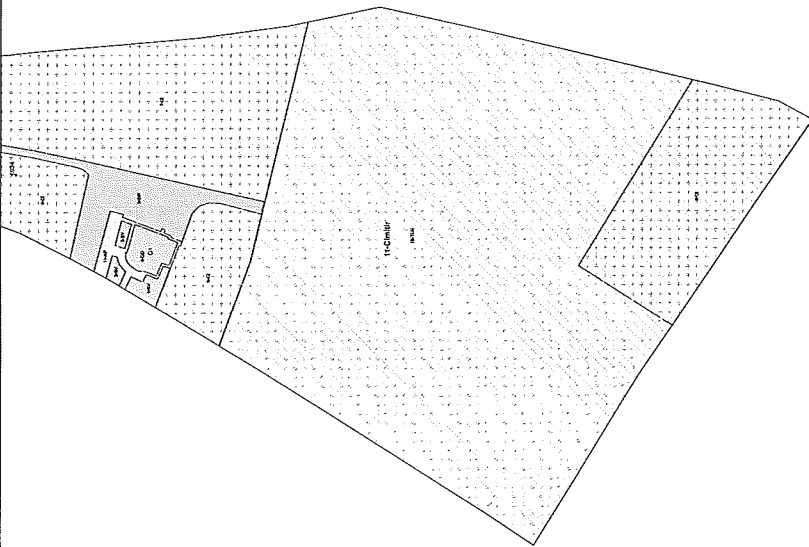

1	2	3	4	5	6	7	8	9	10	11	12	13	14	15	16	17	18	19	20	21	22	23	24	25	26	27	28	29	30	31	32	33	34	35	36	37	38	39	40	41	42	43	44	45	46	47	48	49	50	51	52	53	54	55	56	57	58	59	60	61	62	63	64	65	66	67	68	69	70	71	72	73	74	75	76	77	78	79	80	81	82	83	84	85	86	87	88	89	90	91	92	93	94	95	96	97	98	99	100
---	---	---	---	---	---	---	---	---	----	----	----	----	----	----	----	----	----	----	----	----	----	----	----	----	----	----	----	----	----	----	----	----	----	----	----	----	----	----	----	----	----	----	----	----	----	----	----	----	----	----	----	----	----	----	----	----	----	----	----	----	----	----	----	----	----	----	----	----	----	----	----	----	----	----	----	----	----	----	----	----	----	----	----	----	----	----	----	----	----	----	----	----	----	----	----	----	----	----	-----

Scara 1:1000  
0 5 10 15 20 25 30 35 40 45 50 m

Proiectul local al spațiilor verzi din Municipiul Campia Turzii  
București S.C. ETERRA MAP S.R.L.  
București: PIMURARIA LOCAL CAMPIA TURZII

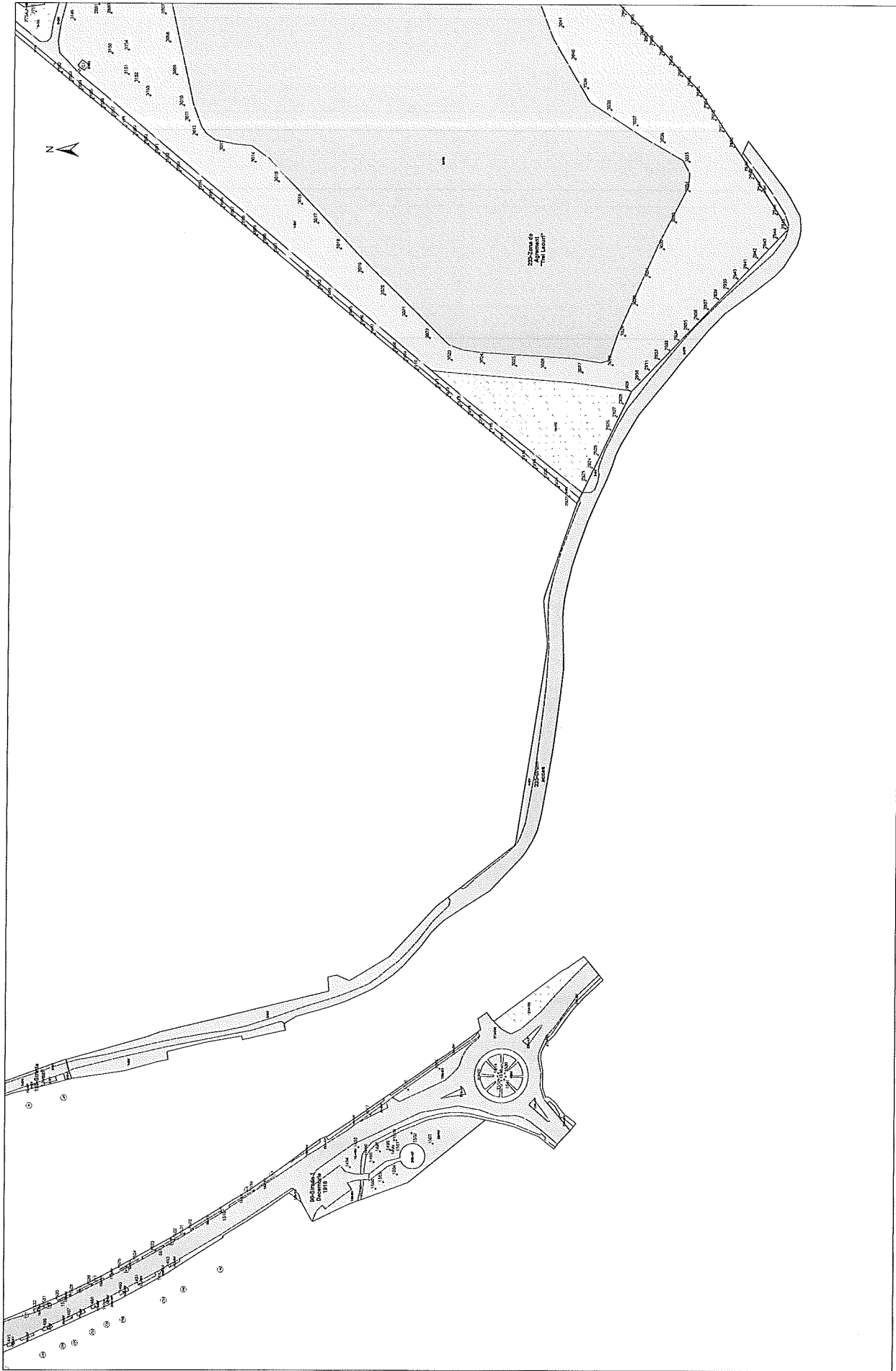

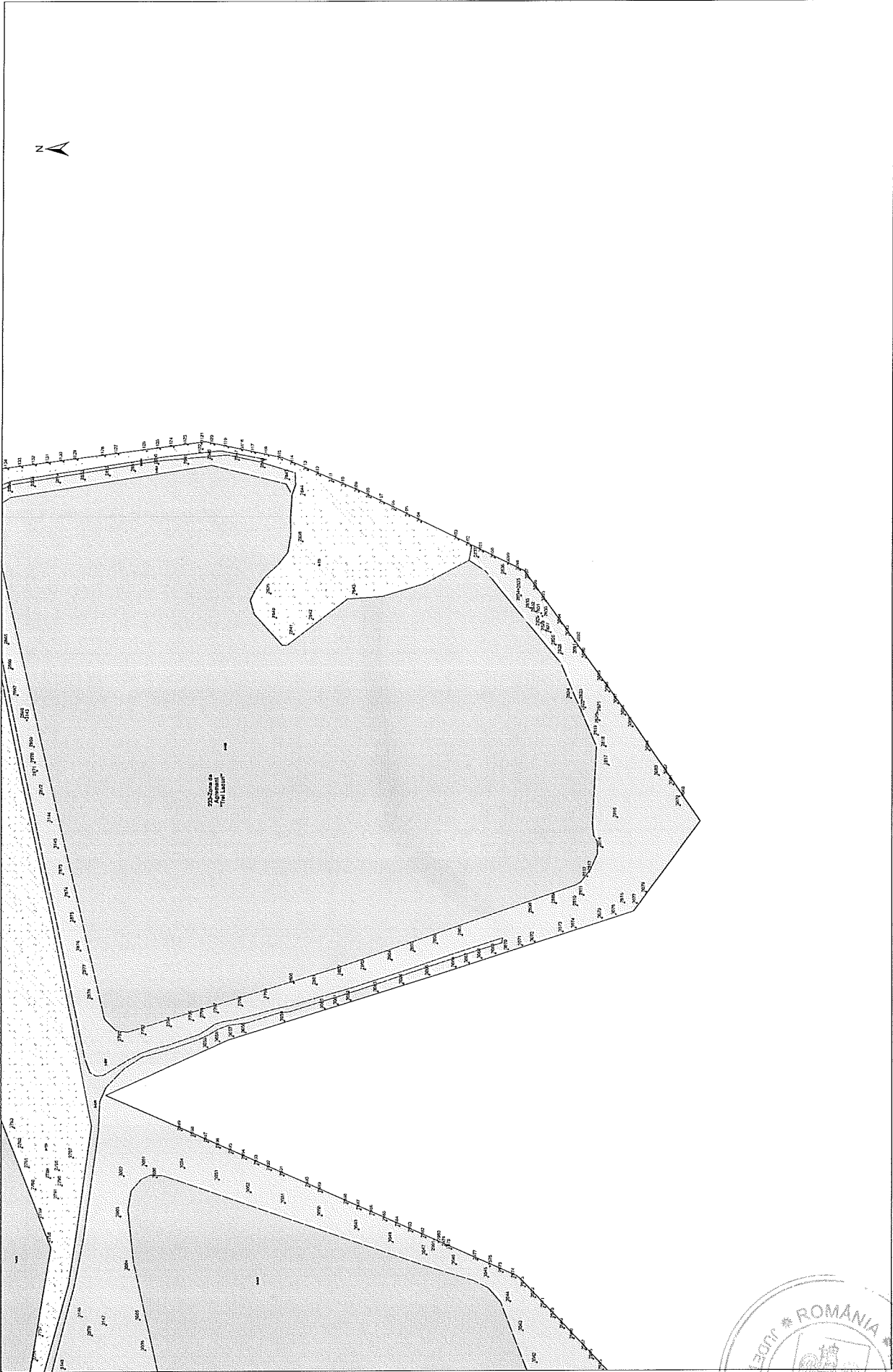

Scara 1:1000  
 0 5 10 15 20 25 30 35 40 45 50 55 60 65 70 75 80 85 90 95 100

1	2	3	4
5	6	7	8
9	10	11	12
13	14	15	16

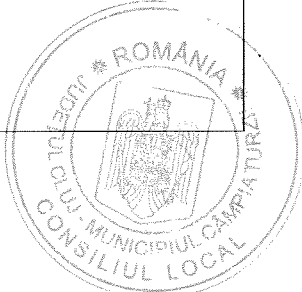

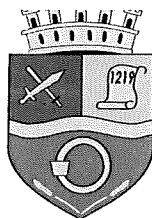

ROMÂNIA  
JUDEȚUL CLUJ  
MUNICIPIUL CÂMPIA TURZII  
Nr. \_\_\_\_\_ din \_\_\_\_\_

Anexa 3 la HCL nr. 251 din 19.12.2024

**REGULAMENT**  
DE ORGANIZARE ȘI FUNCȚIONARE A SERVICIULUI PUBLIC DE  
ADMINISTRARE A DOMENIULUI PUBLIC ȘI PRIVAT, PRIVIND  
ACTIVITĂȚILE DE ÎNTREȚINERE, AMENAJARE ȘI ÎNFRUMUSEȚARE A  
SPAȚIILOR VERZI DIN MUNICIPIULUI CÂMPIA TURZII

**CAP. 1.**  
**GENERALITĂȚI**

**Art. 1.** Presentul Regulament de organizare și funcționare, stabilește cadrul juridic unitar și condițiile în care se desfășoară activitățile de întreținere, amenajare și înfrumusețare a spațiilor verzi aferente serviciului de administrare a domeniului public și privat al municipiului Câmpia Turzii, în conformitate cu principiile și reglementările prevăzute în:

- OUG 57/2019 privind codul administrativ,
- Ordonanța nr.71/2002 privind organizarea și funcționarea serviciilor publice de administrare a domeniului public și privat de interes local, aprobată cu modificări prin Legea nr. 3/2003, cu modificările și completările ulterioare;
- OG 21/2002 privind gospodărirea localităților urbane și rurale;
- Legea nr.24/2007 privind reglementarea și administrarea spațiilor verzi din intravilanul localităților, republicată, cu modificările și completările ulterioare;
- Legea nr.50/1991 privind autorizarea lucrărilor în construcții, cu modificările și completările ulterioare,
- Legea 273/2006 privind finanțele publice locale, cu modificările și completările ulterioare.

**Art. 2.** Prevederile prezentului regulament se aplică activităților de întreținere, amenajare și înfrumusețare a spațiilor verzi aferente serviciului de administrare a domeniului public și privat al municipiului Câmpia Turzii. Condițiile tehnice și indicatorii de performanță prevăzuți în prezentul regulament cadru au un caracter minimal (conform anexei la regulament), Consiliul Local Câmpia Turzii, putând aproba și alți indicatori de performanță sau alte condiții tehnice pentru activitățile de întreținere, amenajare și înfrumusețare a spațiilor verzi aferente serviciului de administrare a domeniului public și privat al municipiului Câmpia Turzii, pe baza unor studii de specialitate.

**CAP.2.**  
**DEFINIȚII**

**Art.3.** Pentru definirea obiectului prezentului regulament de organizare și funcționare, în concordanță cu prevederile regulamentului cadru de delegare a gestiunii serviciului public de administrare a domeniului public și privat, privind

activitățile de întreținere, amenajare și înfrumusețare a spațiilor verzi din municipiului Câmpia Turzii se folosesc următorii termeni:

a) *activități edilitar-gospodărești* - ansamblul acțiunilor de utilitate și interes public local, desfășurate din inițiativa și sub organizarea autorităților administrației publice locale, prin care se asigură, într-o concepție unitară și coerentă, buna gospodărire, modernizare și dezvoltarea durabilă a infrastructurii edilitar-urbane aferente serviciului de administrare a spațiilor verzi;

b) *domeniul privat al unităților administrativ-teritoriale* - totalitatea bunurilor mobile și imobile intrate în proprietatea unităților administrativ-teritoriale prin modalitățile prevăzute de lege și care nu fac parte din domeniul public al acestora;

c) *domeniul public al unităților administrativ-teritoriale* - totalitatea bunurilor mobile și imobile aflate în proprietatea publică a unităților administrativ-teritoriale, care, potrivit legii sau prin natura lor, sunt de uz sau de interes public local ori județean și care nu au fost declarate prin lege bunuri de uz sau de interes public național;

d) *infrastructura edilitar-urbană* - ansamblul bunurilor mobile și imobile dobândite potrivit legii, constând în clădiri, construcții și instalații tehnologice, echipamente funcționale, dotări specifice și mobilier urban, inclusiv terenurile aferente, destinate desfășurării activității edilitar-gospodărești; infrastructura edilitar-urbană face parte din domeniul public sau privat al unităților administrativ-teritoriale și este supusă regimului juridic al proprietății publice sau private, potrivit legii;

e) *servicii de administrare a spațiilor verzi* - totalitatea acțiunilor și activităților edilitar-gospodărești prin care se asigură administrarea, gestionarea și exploatarea spațiilor verzi de pe domeniul public și privat al Municipiului Câmpia Turzii, altele decât cele date, potrivit legii, în administrarea altor servicii publice locale.

f) *spații verzi* - parcurile și grădinile publice, scuarurile, aliniamentele stradale și zonele verzi aferente blocurilor de locuit și instituțiilor publice - cu suprafața de minimum un hectar, format dintr-un cadru vegetal specific și din zone construite, cuprinzând dotări și echipări destinate activităților cultural-educative, sportive sau recreative pentru populație

g) *spații verzi aferente locuințelor de tip condominiu* - spații verzi formate dintr-un cadru vegetal, amplasate adiacent blocurilor de locuințe de tip condominiu, cu rol estetic și de protecție, de ameliorare a climatului și a calității aerului;

h) *parc* - spațiu verde cu suprafața de minimum un hectar, format dintr-un cadru vegetal specific și din zone construite, cuprinzând dotări și echipări destinate activităților cultural-educative, sportive sau recreative pentru populație;

i) *scuar* - spațiul verde, cu suprafața mai mică de un hectar, amplasat în cadrul ansamblurilor de locuit, în jurul unor dotări publice, în incintele unităților economice, social-culturale, de învățământ, amenajărilor sportive, de agrement pentru copii și tineret sau în alte locații;

j) *Aliniament/fâșie plantată* - plantație cu rol estetic și de ameliorare a climatului și calității aerului, realizată în lungul căilor de circulație sau al cursurilor de apă

k) *Registrul local al spațiilor verzi* - sistemul informațional care cuprinde datele tehnice ale spațiilor verzi

### CAP. 3.

## ORGANIZAREA ȘI GESTIUNEA SERVICIULUI PUBLIC DE ADMINISTRARE A DOMENIULUI PUBLIC ȘI PRIVAT PRIVIND ACTIVITĂȚILE DE ÎNTREȚINERE, AMENAJARE ȘI ÎNFRUMUSEȚARE A SPAȚIILOR VERZI DIN MUNICIPIULUI CÂMPIA TURZII

**Art.4.** Înființarea, organizarea, coordonarea și reglementarea serviciului de administrare a domeniului public și privat al municipiului Câmpia Turzii constituie obligația exclusivă a autorității administrației publice locale, iar monitorizarea și controlul funcționării și gestionării acestuia intră în atribuțiile și responsabilitatea exclusivă ale acestei autorități.

**Art.5.** Coordonarea și verificarea modului de administrare și exploatare a spațiilor verzi se face de Compartimentul Investiții din cadrul Primăriei Municipiului Câmpia Turzii.

**Art.6.** Elaborarea prezentului regulament a avut în vedere respectarea și îndeplinirea principiilor înscrise în Ordonanța Guvernului nr. 71/2002, aprobată cu modificări prin Legea nr. 3/2003 și Legea nr 24/2007 privind reglementarea și administrarea spațiilor verzi din intravilanul localităților.

**Art.7.** Funcționarea activităților de întreținere, amenajare și înfrumusețare a spațiilor verzi aferente serviciului de administrare a domeniului public și privat al municipiului Câmpia Turzii se va face cu respectarea prevederilor legislative și asigurarea unui nivel calitativ ridicat de prestare a serviciilor.

**Art.8.** Activitățile edilitar-gospodărești specifice , vor asigura:

- a) satisfacerea cerințelor și nevoilor de utilitate publică ale comunităților locale;
- b) asigurarea unor condiții ridicate de confort a cetățenilor;
- c) ridicarea continuă a standardelor și a indicatorilor de performanță ai serviciilor prestate;
- d) dezvoltarea și modernizarea infrastructurii edilitar-urbane;
- e) protecția și conservarea mediului natural și construit;
- f) adaptabilitatea serviciilor la cerințele comunității locale.

**Art.9.** Autoritatea administrației publice locale își asumă toate sarcinile și responsabilitățile privind organizarea, conducerea, finanțarea, gestionarea și controlul funcționării activităților de întreținere, amenajare și înfrumusețare a spațiilor verzi aferente serviciului de administrare a domeniului public și privat al municipiului Câmpia Turzii, în conformitate cu prevederile OUG 71/2002 privind organizarea și funcționarea serviciilor publice de administrare a domeniului public și privat de interes local aprobată cu modificări de Legea nr. 3/2003 și Legii nr 24/2007 privind reglementarea și administrarea spațiilor verzi din intravilanul localităților, cu modificările și completările ulterioare.

**Art.10.** (1) Activitățile de întreținere, amenajare și înfrumusețare a spațiilor verzi, întreținere și amenajare, aferente serviciului de administrare a domeniului public și privat al municipiului Câmpia Turzii sunt responsabilitatea autorităților administrației publice locale.

(2) Sub denumirea de spații verzi, în sensul prezentului regulament-cadru, se înțelege parcurile și grădinile publice, zonele de agrement aferente localității, scuarurile dintre ansamblurile de clădiri, fâșii de protecție pe marginea drumurilor precum și spațiile aferente imobilelor și condominiilor, etc.

(3) Autoritățile administrației publice locale vor asigura activitățile de întreținere, amenajare și înfrumusețare a spațiilor verzi aferente serviciului de

administrare a domeniului public și privat al municipiului Câmpia Turzii, astfel încât acesta să își îndeplinească funcțiile pentru care a fost creat:

- a) funcția ecologică, prin care se va realiza climatul normal, combaterea poluării fonice și a aerului, ameliorarea compoziției chimice a solului și a aerului;
- b) funcția de utilitate publică, prin care se vor asigura activitățile sportive, odihna, agrementul și jocurile de copii;
- c) funcția complementară, prin care se va asigura susținerea sistemelor urbane din punct de vedere socioeconomic
- d) reduc temperatura din oraș prin procesul de evaporare a apei din plante, având un impact asupra microclimatului și reglează regimul precipitațiilor;
- e) plantele constituie sursa de oxigen a aerului, ducând la reducerea poluării.

**Art.11.** (1) Activitatea de amenajare a spațiilor verzi se va realiza conform procedurilor tehnice de execuție din prezentul regulament-cadru.

(2) Realizarea activității de amenajare a spațiilor verzi va fi condiționată de existența la punctul/punctele de lucru, la începerea lucrărilor, a următoarelor documente:

- a) ordin de începere;
- b) documentația tehnică de execuție;
- c) instrucțiuni de lucru, fișe tehnologice, proceduri tehnice de execuție aplicabile, aprobate;
- d) Certificate de calitate, declarații de conformitate pentru materialele aprovizionate ce urmează a fi puse în operă;
- e) înregistrări doveditoare că materialele neconforme sunt ținute sub control;
- f) asigurarea la punctul de lucru, prin grija șefului de punct de lucru, a materialelor necesare execuției utilajelor și utilităților aferente execuției;
- g) asigurarea cu personal executant instruit și testat privind cunoașterea procedurilor tehnice de execuție, detaliile de execuție și instrucțiunile aplicabile.

(3) Procesul tehnologic cuprinde următoarele etape:

a) Operația de pregătire a terenului pentru plantarea gazonului și întreținere a peluzelor:

1) degajarea terenului prin stângerea cu mâna, sapa și grebla, în grămezi a diferitelor materiale existente la suprafață sau mai puțin îngropate;

2) curățarea terenului, prin săpare cu sapa la adâncime de 5 cm, de iarbă și buruieni și transportul acestora cu roaba la marginea zonei de lucru;

3) defrișări și tăieri sau doborâri de arbori, operațiuni care se aplică numai în ipoteza întâlnirii acestora în ansamblul lucrărilor de amenajare a peluzelor gazonate;

4) extragerea pământului vegetal se realizează prin săparea și aruncarea pământului în depozit sau vehicul, îndepărtarea rădăcinilor, pietrelor și a altor corpuri străine;

5) mobilizarea solului în vederea asigurării prizei cu stratul vegetal, nivelarea și finisarea suprafețelor după mobilizarea solului; săparea și întoarcerea pământului, cu sfărmașul a bulgărilor, nivelarea și mărunțirea bulgărilor cu sapa și grebla, finisarea prin greblarea repetată la metru pătrat de suprafață mobilizată, împrăștierea pământului cu lopata și sfărmașul a bulgărilor.

6) însămânțarea gazonului se va face după așternerea pământului vegetal și mărunțirea fină a acestuia. Însămânțarea gazonului cuprinde transportul în interiorul zonei de lucru, semănarea prin împrăștierea cu mâna, îngropatul cu grebla de grădină și tasarea solului semănat cu tăvălugul de grădină;

7) Udatul terenului cu furtunul cuprinde întinderea furtunului și racordarea la gura de apă, udarea și manevrarea furtunului în timpul udării și strângerea furtunului;

8) Întreținerea peluzelor gazonate se realizează prin:

- udarea suprafețelor, se va asigura udarea corespunzătoare, la intervale recomandate în funcție de sezonul de vegetație, regimul pluviometric, nivelul termic al perioadei. Norma recomandată de apă este de 5 litri/mp, administrați zilnic (în perioada de vară) într-o singură repriză, sau fracționat în mai multe reprize (în perioadele caniculare, noaptea). Udarea suprafețelor gazonate se face automat, în suprafețele dotate cu sisteme de irigare, sau manual în restul suprafețelor;
- cosirea suprafețelor- lucrarea se execută săptămânal, prin tunderea gazonului la 2-5 cm, în funcție de specia folosită sau de configurația reliefului zonei gazonate. Se va asigura necesarul de forță de muncă, echipamente, mașini și utilaje necesare pentru un flux continuu, astfel încât toate suprafețele întreținute să poată fi cosite o dată /săptămână.

**Lucrările de întreținere periodică (lunară, trimestrială) ale suprafețelor gazonate sunt:**

- fertilizarea suprafețelor-lucrarea se execută lunar sau trimestrial, în funcție de produsul de nutriție suplimentară folosit, asigurându-se nivelul optim de macroelemente dar și de microelemente. Procurarea îngrășămintelor chimice și organice, transportul și administrarea acestora se va face de către prestator.

-scarificarea suprafețelor gazonate- se face în scopul regenerării și înținerii plantelor graminee care intră în compoziția gazonului. Lucrarea se face cu utilaje și mașini de scarificare, asigurându-se tăierea în plan vertical a tufei și divizarea în mai multe părți care vor reînțineri planta îmbătrânită. Lucrarea se aplică cu o frecvență de una sau două ori/an. După scarificare se aplică o greblare puternică pentru îndepărtarea tuturor rezidurilor rezultate.

-rectificarea marginilor peluzelor și a conturului general-lucrarea se execută cu unelte manuale cu lamă tăietoare în plan vertical, sau mecanizat cu taietor margini gazon, pentru asigurarea unei margini curate, bine conturate și bine delimitate de alte suprafețe.

**b) Operația de plantare a arborilor și arbuștilor ornamentali în spațiile verzi constă în:**

1. -săparea manuală a gropilor de diferite dimensiuni, cu păstrarea structurii solului și separarea stratului de pământ vegetal;
2. - plantarea arborilor și arbuștilor:
  - a) săparea șanțului în jurul balotului;
  - b) curățarea și tăierea rădăcinilor;
  - c) învelirea coroanei cu rogojini legate cu sfoară;
  - d) protejarea bazei tulpinii prin înfășurarea cu pânză de sac
  - e) fixarea în autovehicul și stropirea coroanei cu apă;
  - f) transportul în interiorul zonei de lucru până la locul de plantare
  - g) mocirlitul rădăcinilor;
  - h) așezarea balotului în groapă;
  - i) scoaterea ambalajului;
  - j) astuparea cu pământ a gropilor de plantare;
  - k) baterea pământului;
  - l) executarea farfuriilor sau a mușuroaielor;
  - m) primul udat;
  - n) fasonatul coroanei.

**c) Operația de plantare a gardului viu se va realiza astfel:**

1. executarea șanțului pentru plantat;
2. scoaterea puieților din depozit;

3. transportul pieților la locul de plantare și repartizarea lor pe lungimea șanțului;
4. fasonatul și mocirlitul;
5. plantatul puieților și primul udat.

Pentru protejarea plantațiilor se vor executa :

1. udarea plantațiilor:
  - a) desfășurarea, cuplarea și strângerea furtunului la gura de apă;
  - b) udatul propriu-zis;
2. învelirea trunchiului cu funii din trestie cu apărători.

**d) Operațiile de plantat flori anuale sau bienale și plante perene se vor realiza astfel:**

1. plantări de flori anuale:
  - a) transportul ghivecelor de flori în interiorul zonei de lucru;
  - b) săparea gropilor pentru plantare;
  - c) plantarea udarea și acoperirea cu pământ,
2. plantarea plantelor perene:
  - a) săparea în jurul plantei pentru formarea balotului;
  - b) înfășurarea balotului în hârtie groasă și legarea cu sârmă;
  - c) săparea gropilor pentru plantare;
  - d) transportul în interiorul zonei de lucru;
  - e) plantarea;
  - f) udarea.

Obligativ se vor executa următoarele operații:

1. udarea plantațiilor:
  - a) desfășurarea, cuplarea și strângerea furtunului de apă la gura de apă;
  - b) udatul propriu-zis;
2. plivirea buruienilor;
  - a) extragerea manuală a buruienilor cu unelte de plivit,
  - b) depozitarea buruienilor la marginea zonei de lucru, în grămezi;
  - c) căratul buruienilor;
3. combaterea bolilor și dăunătorilor în plantații:
  - a) mărunțirea și prepararea amestecului de substanțe chimice pentru combatere și umplerea aparatului;
  - b) executarea stropirii sau prăfuirii prin acționare manuală.

Întreținerea sau tăierile de corecție se vor realiza astfel:

1. tăierea ramurilor cu foarfeca sau fierăstrăul în vederea formării coroanei;
2. netezirea tăieturilor cu cosorul,
3. evacuarea ramurilor tăiate la marginea zonei de lucru;
4. strângerea resturilor rezultate în urma tăierii și îndepărtarea lor din zona de lucru.

**e) Lucrări de tăiere la arbuști**

Tăieri la arbuștii foioși cu frunze căzătoare. Se execută tăieri de întreținere anuale, în perioada de repaus vegetativ, după trecerea gerurilor mari (înainte de pornirea în vegetație). Pentru menținerea formei naturale de creștere, în funcție de specie și capacitatea de lăstărire, se aplică tăieri de reînnoire treptată prin rădirea tufei, suprimând 1/5-1/4 din numărul total al ramurilor, împreună cu lemnul bătrân pe care se înseră. Se suprimă ramurile întinse pe sol, cele uscate, bolnave, rupte, slabe, cele care se încrucișează și drajonii. La plantele altoite se suprimă ramurile pornite din portaltoi.

Tăierile specifice de stimulare a înfloritului/fructificării se vor efectua în funcție de modul de înflorire a speciei.

Tăieri la arbuștii cu frunze persistente. Pentru toate speciile se vor elimina ramurile uscate, rupte sau bolnave. Menținerea formei naturale se face prin scurtări ușoare. Lucrare se execută în perioada de repaus vegetativ, sfârșitul iernii, înainte de pornirea în vegetație.

Tăierile la arbuștii rășinoși. Lucrarea constă în reducerea tulpinilor principale, astfel încât acestea să asigure prin arhitectura lor, acoperirea suportului, fără să îngreuneze structura de rezistență a acestuia sau să-i depășească limitele fizice. Se vor elimina uscăturile, ramurile bolnave, rupte, frânte și o parte din lemnul bătrân asigurându-se anual creșteri tinere pentru raînoirea plantei sau pentru stimularea acoperirii uniforme a suportului și înfloririi abundente.

#### **f) Lucrări de tăiere la trandafiri.**

Tăierile de întreținere se aplică primăvara, după trecerea pericolului de îngheț în mod diferențiat în funcție de caracteristicile biologice ale soiurilor și forma de creștere. Trandafirii de rabat se întrețin prin îndepărtarea ramurilor rupte, bolnave, cele din centrul tufei, ramurile mai bătrâne de 3 ani, lăstarii și drajonii crescuți din portatoi. La toate categoriile de trandafiri se vor elimina în cursul vegetației toate florile sau inflorescențele trecute, împreună cu ultima frunză.

#### **g) Lucrări de tăiere la garduri vii**

Pentru gardurile vii din speciile foioase cu frunze căduce tăierile de întreținere vor fi făcute de cel puțin două ori pe an: primăvara înaintea pornirii în vegetație și în mai – iunie (după alungirea lăstarilor). Tăierea se poate repeta în cursul verii exceptând perioadele caniculare. Se scurtează la 1-3 muguri deasupra tăierilor anterioare. Pe lateralele gardului viu, tăierea se începe de jos în sus. Partea bazală a gardului tăiat trebuie să fie mai lungă decât partea superioară.

-Gardurile vii din specia rășinoase vor fi tăiate de 2 ori pe an, primăvara înainte de pornirea în vegetație și în iunie. Tăierile vor fi ușoare numai în zona ramurilor care poartă frunze.

-În cursul vegetației se vor elimina toate buruienile și creșterile spontane apărute ca impurități în gardul viu.

#### **h) Activitatea de toaletare și tăiere a arborilor pe domeniul public și privat al municipiului Câmpia Turzii**

1. Activitatea de toaletarea arborilor este o operație de întreținere ce are drept scop suprimarea anumitor părți dintr-un arbore în vederea modificării creșterii anuale și dirijării sevei către ramuri mai bine plasate. Toaletările de arbori pot fi grupate în următoarele categorii:

a) toaletări pentru regenerare a arborilor sunt intervenții severe în lemnul multianual, aplicându-se mai ales arborilor îmbătrâniți, pentru a li se oferi o creștere controlată.

b) toaletări de corecție care urmăresc suprimarea ramurilor uscate sau parțial uscate, a celor aglomerate, eliminarea drajonilor, lăstarilor lacomi și a ramurilor rupte.

c) toaletări pentru înalțarea coroanei care presupun tăierea ramurilor verzi sau uscate inserate pe trunchi la o înălțime de 6-10 metri de la baza. Se aplică în mod deosebit speciilor de conifere sau pentru dezafectarea rețelelor de iluminat.

Toaletările de arbori se efectuează numai în perioadele optime de toaletare: -toaletări de iarnă (repaus vegetativ); -toaletări de vară. În primul caz, toaletările se execută începând cu luna noiembrie, până la sfârșitul lunii martie, cu excepția perioadelor cu temperaturi foarte scăzute (sub -10C), pentru a evita dezbinarea și

ruperea crengilor. În al doilea caz, toaletările se fac în perioada de vegetație și se aplica numai ramurilor uscate care pot fi ușor identificate.

Toaletările de arbori și arbuști de pe domeniul public și privat al municipiului Câmpia Turzii se aprobă de către Compartimentul Investiții - Spații Verzi, Mediu din cadrul Primăriei Municipiului Câmpia Turzii, numai în situațiile în care sunt îndeplinite următoarele condiții:

a) în cazul în care acoperișul, terasele, ferestrele sau pereții clădirilor sunt afectați de coronament;

b) în cazul în care în urma calamităților naturale arborii prezintă ramuri rupte, necesitând intervenții pentru refacerea aspectului coroanei sau îndepărtarea pericolului;

c) coronamentul deranjează rețelele edilitare aeriene, împiedica vizibilitatea semnelor de circulație sau iluminatul pe timp de noapte; Personalul de specialitate din cadrul Primăriei Municipiului Câmpia Turzii, prin deplasare în teren, va constata dacă cererea de toaletare este motivată și sunt îndeplinite condițiile de toaletare stabilite de prezentul regulament.

Toaletările de arbori vor fi executate numai cu personal specializat cu asistenta tehnică din partea societăților cu care Primăria are încheiate contracte de servicii privind amenajarea și întreținerea spațiilor verzi.

Activitatea de tăiere a arborilor.

Tăierea arborilor de pe domeniul public și privat al municipiului Câmpia Turzii se realizează numai în următoarele condiții:

1) arborii sunt uscați în totalitate sau în proporție de peste 80%;

2) arborii necesită tăierea ca urmare a unor calamități naturale (vânt, furtună) sau ca urmare a lovirii de către autovehicule în cazul accidentelor de circulație;

3) sunt situați pe amplasamentul noilor construcții pentru care s-au obținut autorizație de construire;

4) **sunt plantați la o distanță mai mică de 2 metri de zidurile clădirilor și creează în mod evident prejudicii clădirii și locatarilor;**

5) în situația în care arborii prezintă semne evidente de declin biologic, scorburii pe trunchi și ramuri, constituind un potențial pericol pentru siguranța persoanelor și clădirilor când sistemul radicular deranjează rețelele edilitare subterane, aspect semnalat de societățile comerciale care le exploatează.

Tăierea arborilor și arbuștilor de pe domeniul public se realizează la cererea motivată a asociațiilor de proprietari, persoane fizice, agenți economici, societăți comerciale. Cererea privind propunerea de tăiere va avea acordul scris (semnătura) al asociației de proprietari și a majorității persoanelor direct afectate, în situația în care solicitarea se face de persoane fizice sau juridice care locuiesc în imobile tip condominiu. Aceasta va fi analizată la fața locului de reprezentanții serviciilor de specialitate care vor formula răspuns scris solicitantului, în termen legal, de la data înregistrării.

Tăierea arborilor ocrotiți prin lege (nuci, etc.) de pe domeniul public și privat al municipiului Câmpia Turzii se va face cu respectarea prevederilor Legii nr. 348/2003. Cererile pentru tăierea arborilor menționați, înregistrate la Primăria Municipiului Câmpia Turzii, vor fi înaintate Direcției pentru Agricultură Cluj pentru avizare, după verificarea acestora în teren de personalul de specialitate din cadrul Compartimentului Investiții - Spații Verzi.

În cazul arborilor situați pe domeniul public al municipiului Câmpia Turzii, dezradăcinați din cauze naturale, doborâți de furtuna sau ca urmare a unor accidente de circulație Compartimentul Investiții, Mediu și Serviciul Situații de Urgență vor

intervenii în regim de urgență, cu personal calificat, la degajarea căilor de acces, în maxim 4 ore de la data constatării și comunicării urgenței.

Executarea lucrării de tăieri arbori.

Se verifică dacă arborele corespunde cu avizul emis de autoritatea competentă.

Tăierea crengilor laterale.

Tăierea propriu-zisă a arborelui. Se pot efectua și alte operații necesare în vederea defrișării în deplină siguranță.

Executarea lucrării de toaletare arbori. Verificarea dacă arborele corespunde cu din punct de vedere a adresei cu comanda primită de la beneficiar.

Toaletarea propriu-zisă. Se pot efectua și alte operații necesare în vederea defrișării în deplină siguranță.

Tăierile de corecție, întreținere se vor face în plan vertical cât mai aproape de inserția ramurilor de trunchi, se vor netezi cu cosorul și se vor acoperi cu un strat de ulei vegetal (de in) sau mastic rece, culoarea acestuia fiind cât mai apropiată de cea a scoarței arborelui, rănilor netratate constituind porți de intrare a dăunătorilor.

Încărcarea materialului lemnos rezultat cu diametrul mai mare de 6 cm în autospeciale și transportul acestuia la o locație specificată de achizitor pentru depozitare și întocmirea unui proces verbal de predare în custodie, cantitate de material lemnos care trebuie să corespundă cu tabelul de cubaj confirmat de Ocolul Silvic.

Transporturile de lemne rezultate în urma tăierilor efectuate vor fi decontate în funcție de distanța parcursă până la locul de depozitare.

Cantitatea de lemne rezultată din tăieri va fi recepționată de autoritatea contractantă, depozitată la prestator în spații speciale iar apoi vândută contracost solicitanților sau distribuite în baza unei adrese emise de Serviciul Asistență Socială persoanelor înregistrate la serviciul social.

Materialul lemnos rezultat în urma tăierilor/doborarilor de arbori de pe domeniul public al municipiului Câmpia Turzii, va fi repartizat de către Serviciul Asistența Socială.

### **Protecția de iarnă**

Trandafirii din soiurile sensibile la ger vor fi mușuroiți la bază cu cel puțin 30 cm pământ mărunțit și reavăn, acoperind punctul de altoire și partea bazală a ramurilor. Lucrarea se va executa la intrarea în iarnă la temperaturi din cursul nopții de 2-3 grade. Pentru facilitarea lucrării soiurile viguroase pot fi tăiate înainte de mușuroire, pentru ușurarea tufei, dar nu mai mult de 1/4 din înălțimea acesteia. Primăvara după trecerea pericolului înghețurilor târzii se va efectua lucrarea de dezmușuroire (dezgropare). Aceasta constă în îndepărtarea pământului de la baza fiecărei plante având mare grijă la protejarea mugurilor de la baza ramurilor și a ramurilor în general.

### **Întreținerea instalațiilor de irigație**

Serviciile de întreținere sistem de irigație și de pompare a apei constau în deplasarea periodică pentru remedierea defecțiunilor survenite sau pentru desfășurarea următoarelor operațiuni:

-verificarea etanșeității circuitelor de irigație prin picurare sau prin aspersie, a pompelor, supapelor de sens, etc;

-înlocuirea sau curățarea duzelor aspersoarelor; -înlocuirea sau curățarea filtrelor; -curățarea electrovanelor, verificarea garniturilor și bobinelor;

-verificarea și reprogramarea controlerelor pentru irigație; -golirea sistemelor de udare înainte de venirea iernii; -repunerea în funcțiune a sistemelor de irigație la

venirea primăverii; -orice alte operații necesare funcționării în condiții bune a sistemelor de irigare și pompare.

#### **CAP. 4.**

### **DREPTURI ȘI OBLIGAȚII**

#### **SECȚIUNEA 1. Drepturile și obligațiile autorităților administrației publice locale**

**Art.12.** Primăria Municipiului Câmpia Turzii are următoarele drepturi și obligații:

a) să asigure finanțarea activităților de întreținere, amenajare și înfrumusețare a spațiilor verzi, întreținere aferente serviciului de administrare a domeniului public și privat al municipiului Câmpia Turzii;

b) să pună la dispoziția operatorului de servicii strategia, programele și comenzile necesare prestării activităților.

c) să asigure fonduri pentru realizarea de investiții care să contribuie la extinderea și îmbunătățirea condițiilor de realizare a activităților de întreținere, amenajare și înfrumusețare a spațiilor verzi, întreținere aferente serviciului de administrare a domeniului public și privat al municipiului Câmpia Turzii;

d) de a stabili strategiile de dezvoltare și funcționare a Serviciul Investiții-Spații Verzi, Mediu;

e) de a iniția și adopta hotărâri privitoare la activitățile de întreținere, amenajare și înfrumusețare a spațiilor verzi aferente serviciului de administrare a domeniului public și privat al municipiului Câmpia Turzii;

f) de a analiza și aproba programul anual al acțiunilor și cheltuielilor necesare asigurării prestării activităților propus de Compartimentul Investiții - Spații Verzi, Mediu, în funcție de posibilitățile bugetare;

g) de a-și exercita competențele și responsabilitățile ce le revin potrivit legislației în vigoare, referitoare la activitățile serviciului de administrare a domeniului public și privat al municipiului Câmpia Turzii ;

h) să asigure accesul liber la informațiile publice în legătură cu activitățile serviciului de administrare a domeniului public și privat al municipiului Câmpia Turzii.

i) să aducă la cunoștința publică, în condițiile legii, hotărârile și dispozițiile al căror obiect îl constituie activitățile de administrare a spațiilor verzi din Municipiul Câmpia Turzii;

j) să monitorizeze și să execute controlul cu privire la calitatea și cantitatea lucrărilor efectuate în domeniul de activitate;

k) să acorde sprijin operatorului pe parcursul derulării contractului, la inițiativa acestuia pentru îmbunătățirea calității serviciului;

l) să monitorizeze și să execute controlul cu privire la cantitatea și calitatea lucrărilor efectuate ( lucrări de întreținere);

m) să verifice îndeplinirea indicatorilor de performanță;

n) de a asigura protecția spațiilor verzi prin intermediul instituțiilor de ordine publică.

o) Autoritatea delegantă va deduce drept penalități de 0,01% pe zi întârziere, din valoarea lucrării fără T.V.A., la decontarea lucrărilor de întreținere și înfrumusețare a spațiilor verzi, mobilier urban, fântâni arteziene și decorative, statui și monumente excepție monumente istorice clasificate, amenajări, dotări, întrețineri locuri de joacă, fitness și skate-park aferente domeniului public și privat al

municipiului Câmpia Turzii, în cazul în care, **în termen de 10 zile lucrătoare** de la realizarea acestor lucrări delegatul nu înaintează autorității delegante toate documentele necesare în vederea efectuării recepției/constatarii și decontării acestora. Penalitățile se socotesc începând cu ziua următoare expirării termenului de 10 zile, și până la data depunerii documentelor.

**SECȚIUNEA a 2-a: Drepturile și obligațiile prestatorului** activităților de întreținere, amenajare și înfrumusețare a spațiilor verzi aferente serviciului de administrare a domeniului public și privat al municipiului Câmpia Turzii

Art.13. Prestatorul activităților de administrare a spațiilor verzi are următoarele drepturi și obligații:

- a) Obligația de a întocmi și supune spre aprobare programul anual al activităților și cheltuielilor necesare asigurării prestării serviciului pentru anul în curs.
- b) Să pună în aplicare metode performante de management, care să conducă la reducerea costurilor de operare.
- c) Să respecte și să aplice prevederile actualului regulament;
- d) Să îmbunătățească aspectul peisagistic al orașului;
- e) Să presteze servicii la standarde superioare de calitate și la timp;
- f) Să propună Consiliului Local Municipal Câmpia Turzii ajustarea tarifelor și fundamentarea acestora înainte de supunerea spre aprobare;
- g) Să comunice autorității publice locale în termen de 48 ore neregulile constatate pe teren și eventualele intervenții de urgență cum ar fi arbori înclinați, crengi desprinse, etc în cel mai scurt timp;
- h) Să ia măsurile necesare privind igiena, siguranța la locul de munca și protecție a muncii pentru personalul angajat care execută operațiile serviciului;
- i) Operatorul Compania de salubritate Câmpia Turzii SA are obligația de a asigura numărul de personal necesar pentru desfășurarea serviciului pe specialități precum și utilajele necesare prestării serviciului;
- j) Răspunde pentru eventualele daune produse zonelor verzi și a locuitorilor.
- k) Să respecte prevederile regulamentului de organizare și funcționare al Serviciului public de administrare a domeniului public și privat privind activitățile de întreținere, amenajare și înfrumusețare a spațiilor verzi din municipiului Câmpia Turzii;
- l) sa prezinte saptamanal spre aprobare de reprezentantul autoritatii delegante, programul de activitati pentru realizarea Serviciului public pentru amenajare, întreținere și înfrumusețare a spațiilor verzi aferente domeniului public și privat al municipiului Câmpia Turzii; programul saptamanal de activitati va fi inaintat in saptamana premergatoare efectuării activitatilor.
- m) sa prezinte zilnic rapoartele de activitate pentru ziua anterioara, pentru întreținere și amenajare a spațiilor verzi. Verificarea si confirmarea cantitativa si calitativa a lucrarilor se asigura de catre reprezentantul administratiei publice locale, la instiintarea operatorului.
- n) Să predea autorității delegante situațiile de lucrări în termen de 10 zile lucrătoare de la finalizarea lucrărilor. Acestea pot fi refuzate/confirmate de autoritatea delegantă în termen de 10 zile de la data primirii lor de reprezentantul desemnat al autorității delegante.
- o) să respecte orice prevederi care derivă din reglementările legale în vigoare, din hotărârile Consiliului Local al Municipiului Câmpia Turzii.

### **SECȚIUNEA a 3-a: Obligațiile persoanelor fizice și juridice**

**Art.14.** Pentru protejarea, conservarea și înfrumusețarea parcurilor, amenajărilor floricole și a spațiilor verzi de pe raza municipiului Câmpia Turzii, se interzice:

- a) distrugerea zonelor verzi amenajate cu gazon, arbuști, flori, mobilier urban, echipamente de joacă, prin rupere/distrugere, călcare, tăiere, agenți poluanți, aruncare cu reziduri menajere, animale sau industriale;
- b) distrugerea prin orice mijloc sau degradarea arborilor, puieților, lăstarilor, amenajărilor floricole și spațiilor verzi, precum și degradarea mobilierului urban adiacent;
- c) schimbarea destinației spațiilor verzi amenajate sau în curs de amenajare fără aprobarea Consiliului Local și fără autorizație eliberată de Primăria Municipiului Câmpia Turzii;
- d) circulația autovehiculelor neautorizate în parcuri;
- e) aruncarea de resturi de țigări, ambalaje, hârtii, resturi menajere, cadavre, detergenți pe spații verzi, alei, trotuare, străzi, fântâni, lacuri, bazine;
- f) pășunatul în parcuri, pe zonele verzi din municipiu, pe malurile râurilor din intravilan;
- g) cosirea fără autorizație a ierbii din parcuri și spațiile verzi;
- h) lăsarea în libertate a animalelor pe spații verzi; accesul animalelor de companie în parcuri, grădini publice, spații verzi fără lesă, botniță, carnet de sănătate care fac dovada respectării normelor sanitare veterinare de prevenire și combatere a îmbolnavirilor de la animal la om, precum și exercitarea necesităților fiziologice pe spațiile verzi;
- i) traversarea străzii de către pietoni prin amenajările stradale și floricole;
- j) aprinderea sau întreținerea focurilor pe zone verzi ori împadurite, amplasarea și folosirea grătarelor;
- k) depozitarea sau abandonarea unor materiale de construcții pe spațiul verde;
- l) nerefacerea în termen de 48 de ore a stării inițiale a terenului după intervențiile legale făcute de persoanele fizice sau juridice;
- m) parcarea cu o roată sau mai multe pe spațiul verde amenajat sau deteriorarea și agresarea gardurilor vii prin parcarea vehiculelor;
- n) utilizarea ariei parcurilor și a altor perimetre de zonă verde pentru postarea de reclame comerciale ori îndepărtarea panourilor avertizoare privind protecția zonelor verzi.

### **CAP. 5.**

#### **FINANȚAREA ACTIVITĂȚILOR DE ÎNTREȚINERE, AMENAJARE ȘI ÎNFRUMUSEȚARE A SPAȚIILOR VERZI AFERENTE SERVICIULUI DE ADMINISTRARE A DOMENIULUI PUBLIC ȘI PRIVAT AL MUNICIPIULUI CÂMPIA TURZII**

**Art.15.** Finanțarea cheltuielilor curente de funcționare ale operatorului se vor asigura astfel:

- din veniturile proprii ale operatorului sau din bugetele locale (prin bugetul de venituri și cheltuieli) ale unităților administrativ-teritoriale, aprobate prin hotărâre de consiliu local
- credite bancare;
- surse proprii ale operatorului
- alte surse constituite conform legii.

**Art.16.** Structura și nivelul tarifelor practicate vor reflecta costul efectiv al prestației și vor fi în conformitate cu prevederile legale.

Actualizarea tarifelor se va realiza în situații de schimbare semnificativă a echilibrului contractual și se va aproba de către Consiliul Local al Municipiului Câmpia Turzii.

**Art.17.** Cheltuielile curente pentru asigurarea funcționării propriu-zise a serviciului de administrare a domeniului public și privat al municipiului Câmpia Turzii și efectuării/prestării activităților edilitar gospodărești specifice acestuia, se asigură din bugetul local.

**Art.18.** Activitățile de întreținere, amenajare și înfrumusețare a spațiilor verzi, aferente serviciului de administrare a domeniului public și privat al municipiului Câmpia Turzii vor avea ca obiectiv ducerea la îndeplinire a indicatorilor de performanță prezentați în anexa 1, prezentului regulament.

**Art.19.** Promovarea, finanțarea și realizarea investițiilor aferente activităților de întreținere, amenajare și înfrumusețare a spațiilor verzi aferente serviciului de administrare a domeniului public și privat al municipiului Câmpia Turzii se face cu respectarea legislației în vigoare privind inițierea, fundamentarea, promovarea și aprobarea investițiilor, a legislației privind achizițiile publice de lucrări, bunuri și servicii și cu respectarea dispozițiilor legale referitoare la calitatea și disciplina în construcții, urbanism și amenajarea teritoriului.

**Art.20.** a) Prevederile regulamentului se completează cu cele ale actelor normative în vigoare specifice obiectului de activitate al serviciului;  
b) Modificarea regulamentului se aprobă prin Hotărârea de Consiliu Local Municipal.

## CAP. 6.

### INDICATORI DE PERFORMANȚĂ ȘI DE EVALUARE A ACTIVITĂȚILOR

**Art.21.** (1) Consiliul Local al municipiului Câmpia Turzii, stabilește și aprobă valorile indicatorilor de performanță a activităților de întreținere, amenajare și înfrumusețare a spațiilor verzi aferente serviciului de administrare a domeniului public și privat al municipiului Câmpia Turzii.

(2) Indicatorii de performanță a activităților de întreținere, amenajare și înfrumusețare a spațiilor verzi aferente serviciului de administrare a domeniului public și privat al municipiului Câmpia Turzii, sunt prezentați în anexa la prezentul regulament.

(3) **Comisia din cadrul Primăriei municipiului Câmpia Turzii** asigură monitorizarea realizării de către operator a indicatorilor de performanță a activităților, a clauzelor contractuale și a legislației în vigoare referitoare la activitățile de întreținere, amenajare și înfrumusețare a spațiilor verzi aferente serviciului de administrare a domeniului public și privat al municipiului Câmpia Turzii.

**Art.22.** (1) Indicatorii de performanță stabilesc condițiile ce trebuie respectate de operator pentru asigurarea optimă a activităților în municipiul Câmpia Turzii.

(2) Indicatorii de performanță asigură condițiile pe care trebuie să le îndeplinească activitățile de întreținere, amenajare și înfrumusețare a spațiilor verzi aferente serviciului de administrare a domeniului public și privat al municipiului Câmpia Turzii, avându-se în vedere:

- a) continuitatea din punct de vedere cantitativ și calitativ;
- b) adaptarea permanentă la cerințele beneficiarilor;
- c) respectarea reglementărilor specifice din domeniul protecției mediului și al sănătății populației;

d) implementarea unor sisteme de management ale calității, ale mediului și ale sănătății și securității muncii.

**Art.23.** Indicatorii de performanță pentru activitățile de întreținere, amenajare și înfrumusețare a spațiilor verzi aferente serviciului de administrare a domeniului public și privat al municipiului Câmpia Turzii se referă la următoarele :

- a) contractarea activităților;
- b) măsurarea, facturarea și încasarea contravalorii activităților efectuate;
- c) îndeplinirea prevederilor din contract cu privire la calitatea activităților efectuate;
- d) menținerea unor relații echitabile între delegatar, delegat și beneficiar prin rezolvarea rapidă și obiectivă a problemelor cu respectarea drepturilor și obligațiilor care revin fiecărei părți;
- e) soluționarea în timp util a reclamațiilor beneficiarilor referitoare la activitățile de întreținere, amenajare și înfrumusețare a spațiilor verzi aferente serviciului de administrare a domeniului public și privat al municipiului Câmpia Turzii.

**Art.24.** În vederea urmării respectării indicatorilor de performanță, delegatul trebuie să asigure:

- a) gestiunea activităților conform prevederilor contractuale;
- b) înregistrarea activităților privind măsurarea prestațiilor, facturarea și încasarea contravalorii activităților efectuate;
- c) înregistrarea reclamațiilor și sesizărilor utilizatorilor și modul de soluționare a acestora.
- d) informații referitoare la evaluarea și cuantificarea indicatorilor de performanță

**Art.25.** În conformitate, cu competențele și atribuțiile legale ce le revin, autoritatea administrației publice locale, are acces neîngrădit la informații necesare stabilirii:

- a) modului de aplicare a legislației și a normelor;
- b) modului de respectare și îndeplinire a obligațiilor contractuale asumate;
- c) calității și eficienței activităților prestate la nivelul indicatorilor de performanță stabiliți ;
- d) modului de formare și stabilire a tarifelor;
- e) respectării parametrilor ceruți prin prescripțiile tehnice și a normelor metodologice.

## CAP. 7.

### DISPOZIȚII TRANZITORII ȘI FINALE

**Art.26.** Regulamentul de organizare și funcționare a serviciului public de administrare a domeniului public și privat, privind activitățile de întreținere, amenajare și înfrumusețare a spațiilor verzi din municipiului Câmpia Turzii vor fi supuse aprobării Consiliului Local Câmpia Turzii.

**Art.27.** Prevederile prezentului regulament vor fi actualizate în funcție de modificările de natura tehnică, tehnologică și legislativă, prin Hotărâre a Consiliului Local municipiului Câmpia Turzii.

**Autoritate delegantă,  
Municipiul Câmpia Turzii**

**Delegat,  
S.C. Compania de salubritate  
Câmpia Turzii S.A.  
în insolvență**

**PREȘEDINTE DE ȘEDINȚĂ  
Finica Oaida**

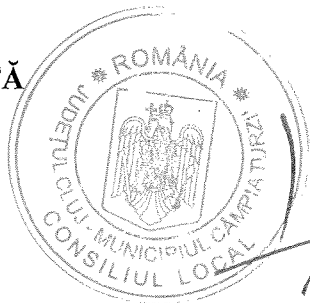

**CONTRASEMNEAZĂ  
SECRETAR GENERAL  
Nicolae STEFAN**

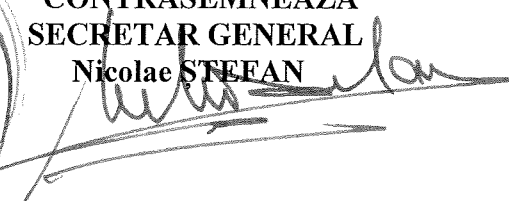



**Anexa 1** la Regulament de organizare si functionare, stabilește cadrul juridic unitar și condițiile în care se desfășoară activitățile de întreținere, amenajare și înfrumusețare a spațiilor verzi aferente serviciului de administrare a domeniului public și privat al municipiului Câmpia Turzii

### INDICATORI

De performanță și de evaluare a activității de întreținere, amenajare și înfrumusețare a spațiilor verzi aferente domeniului public și privat al municipiului Câmpia Turzii

Nr. crt.	INDICATORI DE PERFORMANȚĂ ȘI DE EVALUARE	
----------	--	--

		Grad de indeplinire Total /an
<b>I</b>	<b>INDICATORI GENERALI DE PERFORMANȚĂ ȘI EVALUARE</b>	
1.	Numărul de reclamații/sesizări privind serviciile prestate, rezolvate, raportat la numărul total de cereri	100 %
2.	Numarul de sesizari din partea Agentiei de Protectie a Mediului, rezolvate/raportat la numarul total de sesizari primite.	100 %
3.	Numarul de sesizari din partea Directiei de Sanatate Publica rezolvate/ raportat la total sesizari primite.	100 %
4.	Promptitudinea cu care raspunde prestatorul in situatii de urgenta	100 %



**CONTRACT**  
**DE DELEGARE A GESTIUNII SERVICIULUI PUBLIC DE ADMINISTRARE**  
**A DOMENIULUI PUBLIC ȘI PRIVAT, PRIVIND ACTIVITĂȚILE DE**  
**ÎNTREȚINERE, AMENAJARE ȘI ÎNFRUMUSEȚARE A SPAȚIILOR VERZI**  
**DIN MUNICIPIULUI CÂMPIA TURZII**

**CAPITOLUL I**  
**PĂRȚI CONTRACTANTE**

**MUNICIPIUL CÂMPIA TURZII** cu sediul în Câmpia Turzii, Str. Laminoriștilor, nr. 2 telefon / fax - 0264-368.001 / 368.002, cod de identificare fiscal 4354566, cont trezorerie \_\_\_\_\_ deschis la Trezoreria Turda reprezentat prin **Dorin Nicolae LOJIGAN** , având funcția de primar, în calitate de **autoritate delegată**, pe de o parte,

și  
Societatea **COMPANIA DE SALUBRITATE CÂMPIA TURZII SA** în **insolvență** cu sediul în Câmpia Turzii, str. Piața Unirii, nr. 16 C, jud Cluj, număr de înmatriculare J12 / 1179 / 2008, cod unic de înregistrare 23503516 cont RO63 RNCB 0107 0989 2217 0001, deschis la Banca Comercială Română reprezentată prin **CÎMPEAN CRISTIAN PAUL** , funcția administrator special, în calitate de **delegat**, pe de altă parte,

in temeiul HCL....au convenit incheierea prezentului contract.

**CAPITOLUL II**  
**DISPOZIȚII GENERALE**

**Anexele contractului**

**Art.1.** Din prezentul contract fac parte integrantă următoarele anexe:

- a) Studiu de fundamentare a deciziei de delegare a gestiunii serviciului public de administrare a domeniului public și privat, privind activitățile de întreținere, amenajare și înfrumusețare a spațiilor verzi din municipiului Câmpia Turzii.
- b) Caietul de sarcini pentru delegarea serviciului public de administrare a domeniului public și privat, privind activitățile de întreținere, amenajare și înfrumusețare a spațiilor verzi din municipiului Câmpia Turzii.
- c) Regulamentul de organizare și funcționare a serviciului public de administrare a domeniului public și privat, privind activitățile de întreținere, amenajare și înfrumusețare a spațiilor verzi din municipiului Câmpia Turzii.
- d) Procesul-verbal de predare - preluare a spațiilor verzi, întreținere aferente serviciului de administrare a domeniului public și privat al municipiului Câmpia Turzii, proces verbal de predare-primire care va fi întocmit de Serviciul Evidența și Gestiunea Patrimoniului.
- e) Raportului structură, planșe și fișe spații verzi. (Anexa 1 la Caietul de sarcini) - conform Registrului local al spațiilor verzi din intravilanul Municipiului Campia Turzii, aprobat prin HCL nr. 229 din 27.10.2022.

f) Tarifele pentru activitățile delegate;

Aceste anexe sunt obligatorii la prezentul contract și devin, în consecință, parte integrantă a acestuia, din care vor decurge și efecte economico-financiare, care pot fi revizuite conform prevederilor contractuale, cu acordul ambelor părți.

### **CAPITOLUL III DISPOZIȚII SPECIALE**

#### **Obiectul contractului**

**Art.2** Obiectul contractului îl constituie asigurarea și desfășurarea activităților de întreținere, amenajare și înfrumusețare a spațiilor verzi din municipiului Câmpia Turzii.

#### **Obiective**

**Art.3** Obiectivele autorității contractante:

- a) îmbunătățirea condițiilor de viață a populației;
- b) dezvoltarea durabilă a activității;
- c) protecția și conservarea mediului înconjurător și a sănătății populației;
- d) respectarea cerințelor din legislația în vigoare privind întreținerea, amenajarea și înfrumusețarea spațiilor verzi.

#### **Durata contractului**

**Art. 4** Durata contractului de atribuire a gestiunii pentru o perioadă de 5 ani, cu posibilitate de prelungire în condițiile legii, la solicitarea delegatului, cu cel puțin 6 luni înaintea expirării acestei perioade, numai cu aprobarea prealabilă a Consiliului Local al Municipiului Câmpia Turzii.

#### **Redevența**

**Art.5.** Redevența este de 0,01% din cifra de afaceri înregistrată prin prestarea serviciului în anul anterior, din valoarea contractului încheiat, dar nu mai puțin de 4.000 euro, plătindu-se până la data de 31 martie a fiecărui an.

Plata redevenței se efectuează în lei la cursul BNR din ziua plății .

Plata se consideră efectuată la data confirmării sumei în contul autorității delegante.

**Art.6.** Neplata redevenței la termen dă dreptul autorității delegante să calculeze majorări și penalități de 0.01 % pentru fiecare zi de întârziere. Acest quantum poate fi modificat în funcție de legislația în vigoare. Majorările și penalitățile de întârziere nu pot depăși debitul.

Plățile se vor considera efectuate prioritar în contul penalităților (până la plata integrală a acestora) și numai după aceea, în contul redevenței restante.

Redevența plătită în condițiile prezentului contract reprezintă creanță bugetară, supunându-se prevederilor legale în vigoare.

#### **Drepturile și obligațiile părților**

**Art. 7 –** Autoritatea contractantă are următoarele drepturi:

- a) de a solicita prestatorului informații periodice cu privire la nivelul și calitatea activităților prestate;
- b) de a sancționa prestatorul în cazul în care acesta nu asigură continuitatea activităților ori nu respectă indicatorii de performanță ai activităților de întreținere, amenajare și înfrumusețare a spațiilor verzi aferente serviciului de administrare a domeniului public și privat al municipiului Câmpia Turzii;
- c) de a refuza, în condiții justificate, aprobarea ajustării tarifelor propuse de prestator;

- d) de a rezilia contractul și de a organiza o procedură pentru delegarea gestiunii activităților, pentru nerespectarea de către prestator obligațiilor contractuale;
- e) de a rezilia contractul și de a organiza o procedură pentru delegarea gestiunii activităților, dacă prestatorul nu adoptă programe de măsuri care să respecte condițiile contractuale și să asigure atingerea parametrilor de calitate asumați, pe perioada derulării contractului, prin notificare;
- f) de a verifica și controla modul de realizare a activităților, precum și modul în care este satisfăcut interesul public;
- g) de a verifica respectarea obligațiilor asumate prin contract și în condițiile prevăzute în caietul de sarcini și în regulamentul de organizare și funcționare.

**Art.8** – Prestatorul are următoarele drepturi:

- a) de a încasa contravaloarea serviciului prestat, corespunzător tarifului aprobat;
- b) de a propune ajustarea tarifului în condițiile actelor normative în vigoare;
- c) de a exploata în mod direct, pe riscul și pe răspunderea sa, activitățile și serviciile publice care fac obiectul contractului de prestare servicii;
- d) de a propune modificarea și/sau completarea prezentului contract, în cazul modificării reglementărilor și/sau a condițiilor tehnico-economice care au stat la baza încheierii acestuia.

**Art.9** – Autoritatea contractantă are următoarele obligații:

- a) să analizeze și dacă se justifică, să aprobe ajustarea tarifelor pe baza fundamentării tehnico-economice prezentată de prestator, în conformitate cu prevederile legale în vigoare;
- b) să mențină echilibrul contractual și să respecte angajamentele asumate față de prestator prin prezentul contract;
- c) să notifice operatorului apariția oricărui împrejurări de natură să aducă atingere drepturilor acestuia.

**Art.10** – Prestatorul are următoarele obligații:

- a) prin prezentul contract preia spațiile verzi din Municipiul Câmpia Turzii, în suprafață totală de 172,9301 ha., conform Raportului structură, planșe și fișe spații verzi, conform Registrului local al spațiilor verzi din intravilanul Municipiul Campia Turzii, aprobat prin HCL nr. 229 din 27.10.2022. (Anexa 1 la Caietul de sarcini).
- b) să respecte angajamentele luate prin contractul de servicii, precum și a legislației, normelor, prescripțiilor și regulamentelor privind igiena muncii, protecția muncii, gospodărirea apelor, protecția mediului, prevenirea și combaterea incendiilor;
- c) să respecte legislația și reglementările în vigoare aplicabile activităților de întreținere, amenajare și înfrumusețare a spațiilor verzi aferente serviciului de administrare a domeniului public și privat al municipiului Câmpia Turzii, precum și a indicatorilor de performanță;
- d) să presteze activitatea conform prevederilor regulamentului serviciului și caietului de sarcini a serviciului;
- e) să întocmească fișe de fundamentare pe elemente de cheltuieli pentru tarifele propuse spre aprobare în conformitate cu prevederile legale în vigoare;
- f) să aplice metode performante de management care să conducă la reducerea costurilor de operare;
- g) să realizeze un sistem de evidență a sesizărilor și reclamațiilor, respectiv de rezolvare operativă a acestora;
- h) să țină evidența gestionării serviciului și raportarea periodică a situației autorităților competente, conform reglementărilor în vigoare;

- i) să asigure personalul necesar pentru prestarea activităților asumate prin contract, precum și conducerea operativă prin dispecerat și a mijloacelor tehnice și a personalului de intervenție;
- j) să nu subdelege/subcontracteze serviciul, în tot sau în parte, altor operatori;
- k) în cazul în care sesizează existența sau posibilitatea existenței unei cauze de natură să conducă la imposibilitatea realizării serviciului, va notifica de îndată acest fapt autorității contractante, în vederea luării măsurilor ce se impun pentru asigurarea continuității activității serviciului;
- l) să plătească despăgubiri/daune persoanelor fizice pentru pagubele produse din culpa sa, pe domeniul public și privat al Municipiului Câmpia Turzii, stabilite prin hotărâri ale instanțelor de judecată definitive și irevocabile;
- m) să respecte condițiile impuse de natura activităților (materiale cu regim special, condiții de siguranță în exploatare, protecția mediului, protecția muncii, condiții privind folosirea și protejarea patrimoniului, etc.).

### **Indicatorii de performanță**

**Art.11** Prestatorul trebuie să respecte indicatorii de performanță prezentați în Anexa Regulamentului de organizare și funcționare a serviciului public de administrare a domeniului public și privat, privind activitățile de întreținere, amenajare și înfrumusețare a spațiilor verzi din Câmpia Turzii, la prezentul contract. În cazul în care prestatorul nu îndeplinește indicatorii de performanță se percep penalități de 0,03% pe zi pentru valoarea lucrării nerealizate.

### **Obiective de mediu**

**Art.12.** Delegatul își asumă obligația ca pe perioada derulării contractului de delegare a gestiunii să respecte legislația, reglementările, precum și hotărârile consiliului local, în vigoare privind protecția mediului.

### **Tarife**

- Art.13**
- a) Operatorul va presta serviciile la tarifele prezentate și aprobate prin Hotărârea Consiliului Local al Municipiului Câmpia Turzii.
  - b) Tarifele de prestare a serviciilor sunt prezentate în anexă parte integrantă a prezentului contract.
  - c) Tarifele se vor ajusta în conformitate cu prevederile legislației în vigoare.
  - d) Pentru tarifele ajustate și aprobate prin hotărârea Consiliului Local se va încheia act adițional la prezentul contract.

### **Decontarea serviciilor prestate**

**Art. 14 Pentru lucrările de întreținere:** spații verzi **decontarea** se va face pe baza facturii emisă de delegat însoțită de situațiile de lucrări real executate verificate și acceptate la plată de reprezentantul autorității locale (conform tarifelor stabilite prin HCL), a căror anexe sunt: măsurătorile, antemăsurătorile, copia facturilor pentru materialele achiziționate, rapoarte zilnice de activitate confirmate de beneficiar, certificate de calitate și conformitate pentru materiale etc., pe baza proceselor verbale de recepție la terminarea lucrărilor conform HG nr 273/1994 - modificat prin H.G.343/2017.

Achiziția bunurilor care sunt obiecte de inventar, se va deconta pe baza facturii de achiziție a acestora, însoțite de certificate de calitate și conformitate, după caz.

### **Garanții**

**Art.15.** În termen de 60 zile de la încheierea contractului, operatorul constituie o garanție în valoare inițială de 4000 euro socotiti în lei la cursul BNR din ziua constituirii. Suma respectivă se depune la bancă într-un cont special, dobânzile aferente revenind operatorului. În 5 zile de la constituirea garanției, operatorul este

obligat să depună la sediul Municipiului Câmpia Turzii copie de pe ordinul de plată prin care s-a constituit această garanție.

**Art.16.** (1) Autoritatea delegantă poate folosi această garanție pe perioada derulării contractului pentru neplata redevenței la termen precum și acoperirea majorărilor și penalităților aferente, delegatul fiind obligat să reîntregească garanția până la suma mai sus menționată.

(2) La încetarea contractului, după reglarea plăților și a penalităților, garanția se restituie delegatului.

**Art.17. Garanția de bună execuție.**

(1) Pentru lucrările de amenajare spații verzi se va constitui o garanție de bună execuție de 5%, calculată din pretul lucrării fără TVA, prin reținerea din sumele succesive datorate până la concurența sumei stabilite drept garanție de bună execuție, într-un cont deschis la Trezoreria Statului.

(2) Delegantul are dreptul de a emite pretenții asupra garanției de bună execuție, în limita prejudiciului creat, dacă executantul nu își execută, execută cu întârziere sau execută necorespunzător obligațiile asumate prin prezentul contract. Anterior emiterii unei pretenții asupra garanției de bună execuție, delegantul are obligația de a notifica acest lucru delegatului, precizând totodată obligațiile care nu au fost respectate.

(3) Delegantul se obligă să restituie garanția de bună execuție după cum urmează  
- 70 % din valoarea garanției, în termen de 14 zile de la data încheierii procesului-verbal de recepție la terminarea lucrărilor, dacă nu a ridicat pretenții până la acea dată asupra ei.

- restul de 30 % din valoarea garanției, la expirarea perioadei de garanție a lucrărilor executate, pe baza procesului verbal de recepție finală.

**Răspunderea contractuală și penalități**

**Art.18** a) Nerespectarea dovedită de către părțile contractante a obligațiilor prevăzute în prezentul contract atrage răspunderea contractuală a părții în culpă.

b) Partea în culpă este obligată la plata penalităților în cuantum de 0,03% din valoarea prejudiciată, precum și la despăgubiri, în funcție de prejudiciul produs, iar dacă acestea nu acoperă integral prejudiciul, pentru partea neacoperită este obligată suplimentar la plata de daune-interese.

**Sarcinile prestatorului în domeniul investițiilor**

**Art. 19** a) Investițiile cad exclusiv în sarcina prestatorului.

b) Investițiile care se realizează din fonduri proprii ale delegatului se amortizează de către acesta pe durata derulării contractului.

**Forța majoră**

**Art. 20** a) Niciuna dintre părțile contractante nu răspunde de neexecutarea la termen sau/și de executarea în mod necorespunzător, total ori parțial, a oricărei obligații care îi revine în baza prezentului contract, dacă neexecutarea sau executarea necorespunzătoare a obligației respective a fost cauzată de forța majoră.

b) Partea care invocă forța majoră este obligată să notifice celeilalte părți în termen de 48 de ore producerea evenimentului, precum și dovada forței majore și să ia toate măsurile posibile în vederea limitării consecințelor lui.

c) Dacă în termen de 30 de zile de la producere, evenimentul respectiv nu încetează, părțile au dreptul să își notifice încetarea de plin drept a prezentului contract fără ca vreuna dintre ele să pretindă daune-interese.

d) Întârzierea sau neexecutarea obligațiilor asumate din motive de forță majoră nu atrage pentru nici una dintre părți penalizări sau alte compensații.

**Condiții de redefinire a clauzelor contractuale**

**Art.21.** Modificarea prezentului contract se face numai prin act adițional încheiat între părțile contractante.

a) Autoritatea contractantă poate modifica unilateral partea reglementară a prezentului contract cu notificarea prealabilă, cu 30 de zile, a prestatorului, din motive excepționale legate de interesul național sau local, după caz.

b) În cazul în care modificarea unilaterală a contractului îi aduce un prejudiciu, prestatorul are dreptul să primească fără întârziere o justă despăgubire.

c) În caz de dezacord între autoritatea contractantă și prestator cu privire la suma despăgubirii, aceasta va fi stabilită de către instanța judecătorească competentă, perioadă în care delegatul are obligația să respecte obligațiile contractuale.

**Art.22** Prezentul contract nu poate fi modificat prin act adițional, în sensul introducerii în obiectul acestuia a unei activități care nu a făcut obiectul delegării gestiunii.

**Art.23** Contractul poate fi modificat în cazul în care orice prevederi ale acestuia devin discordante cu reglementările în domeniu din legislația națională sau legislația comunitară, cu menținerea echilibrului contractual.

#### **Clauze privind menținerea echilibrului contractual**

**Art.24** a) Părțile vor urmări permanent menținerea echilibrului contractual al serviciului.

b) Raporturile contractuale dintre autoritatea contractantă și prestator se bazează pe principiul echilibrului financiar al serviciului între drepturile care îi sunt acordate prestatorului și obligațiile care îi sunt impuse.

c) Prestatorul nu va fi obligat să suporte creșterea sarcinilor legate de execuția obligațiilor sale, dacă această creștere rezultă în urma unui caz de forță majoră.

#### **Încetarea contractului**

**Art. 25** Prezentul contract încetează în următoarele situații:

a) la expirarea duratei stabilite prin contract, dacă părțile nu convin, în scris, prelungirea acestuia în condițiile legii;

b) în cazul în care interesul național sau local o impune, prin denunțarea unilaterală de către autoritatea contractantă, cu plata unei despăgubiri juste și prealabile în sarcina sa;

c) la dispariția dintr-o cauză de forță majoră a sistemului sau în cazul imposibilității obiective a autorității contractante de a-l exploata, prin renunțare, fără plata unei despăgubiri;

d) în cazul falimentului delegatului;

e) în cazul nerespectării obligațiilor contractuale de către părți, prin reziliere, cu plata unei despăgubiri în sarcina părții în culpă.

**Art. 26** a) Autoritatea contractantă are dreptul să rezilieze unilateral contractul dacă constată și dovedește nerespectarea de către prestator a obligațiilor contractuale și dacă acesta nu adoptă măsuri pentru atingerea parametrilor de calitate asumați prin prezentul contract.

b) Neexecutarea succesivă pe o perioadă de 2 luni a mai mult de 20 % din volumul/cantitatea lucrărilor de întreținere și amenajare spații verzi dă dreptul autorității contractante să procedeze la desființarea acestuia de drept fără punerea în întârziere și fără intervenția instanței de judecată.

#### **Litigii**

**Art. 27** a) Autoritatea contractantă și prestatorul vor depune toate eforturile pentru a rezolva pe cale amiabilă, orice neînțelegere sau dispută care se poate ivi între aceștia în cadrul sau în legătură cu îndeplinirea contractului.

b) Litigiile de orice fel ce decurg din executarea, modificarea și încetarea contractului privind serviciul de întreținere și amenajare spații verzi a Municipiului Câmpia Turzii se soluționează de instanța de contencios administrativ de pe raza în care are sediul autoritatea contractanta.

#### **CAPITOLUL IV DISPOZITII FINALE**

**Art. 28** Orice comunicare între părți, referitoare la îndeplinirea prezentului contract, trebuie să fie transmisă în scris.

**Art. 29** Orice document scris trebuie înregistrat atât în momentul transmiterii, cât și în momentul primirii.

**Art. 30** Comunicările dintre părți se pot face și prin adresă, fax, e-mail sau prin alte mijloace de comunicare convenite între părți, cu condiția confirmării în scris a primirii comunicării.

**Art.31** Prezentul contract de delegare intră în vigoare la data semnării sale și a fost încheiat în 4 exemplare originale.

**Art. 32.** Limba care guvernează contractul este limba română.

**Autoritate delegantă,  
Municipiul Câmpia Turzii**

**Delegat,  
S.C. Compania de Salubritate Câmpia  
Turzii S.A. - în insolvență**

**PREȘEDINTE DE ȘEDINȚĂ  
Finica Oaida**



**CONTRASEMNEAZĂ  
SECRETAR GENERAL  
Nicolae ȘTEFAN**

